

TOYOTOMI



MODEL

FF-55T/FF-55

(Type D)



GB	OPERATING MANUAL	PAGE 1
DE	GEBRAUCHSANWEISUNG	PAGE 25
FR	MANUAL D'UTILISATION	PAGE 49
NL	GEBRUIKSAANWIJZING	PAGE 73
ES	INSTRUCCIONES DE USO	PAGE 97
DK	BRUGERVEJLEDNING	PAGE 121

IMPORTANT

- 1) READ AND UNDERSTAND INSTRUCTIONS BEFORE INSTALLING OR USING HEATER.
- 2) RETAIN INSTRUCTIONS IN A SAFE PLACE FOR FUTURE REFERENCE.
- 3) CHECK LOCAL AUTHORITY & BUILDING CODES FOR INSTALLATION REQUIREMENTS.

For the Operate WiFi mode

The WiFi mode needs to purchase optional parts that are not standard installation.

Please contact to your dealer for purchase the following option parts.

Use only genuine TOYOYOMI parts for your heater. Use of unauthorized, generic or other brands parts can severely reduce performance and safety, and will void factory warranty.

Only your dealer can install the WiFi module in your heater. **DO NOT** install the WiFi module to heater by yourself.

SECTION A: SPECIFICATIONS

Model:	FF-55T/FF-55
Heater Efficiency:	92.4% (1)
Heat Rating:	High - 5.50 kW (18,800 BTU/h) Med - 3.74 kW (12,800 BTU/h) Low - 1.88 kW (6,430 BTU/h)
Fuel Consumption:	High - 0.622 L/h Med - 0.423 L/h Low - 0.213 L/h
Fuel System:	Removable fuel tank (7.6 L) / External tank (2)
Fuel Type:	Paraffin
Dimensions (W × H × D):	496 × 600 × 339 mm
Weight:	20 kg/17 kg
Vent Pipe Hole:	70 ~ 80 mm diameter
Maximum Length of Vent Pipe System:	3 m, 3 bends or less (See SECTION I: INSTALLATION)
Electrical Rating:	230 Volts AC, 50 Hz (220 Volts AC, 50/60 Hz) (3) Preheat - MAX 260 W Burning - MAX 48 W
Frequency band(s) in which the radio equipment operates:	2.400GHz to 2.4835GHz (4)
Wireless LAN:	IEEE 802.11n/g/b (4)

- (1) Heat and vaporized water are produced by fuel combustion. Heat rating does not account for heat loss due to condensation of water vapor.
- (2) External tank to be purchased separately. (Consult your supplier for options.)
- (3) It is excluded from CE marking.
- (4) The WiFi mode needs to purchase optional parts that are not standard installation.

SAFETY FEATURES

Your heater is equipped with the following safety features.

Please familiarize yourself with these features.

When your heater is extinguished due to a safety mechanism, be sure to identify the problem correctly.

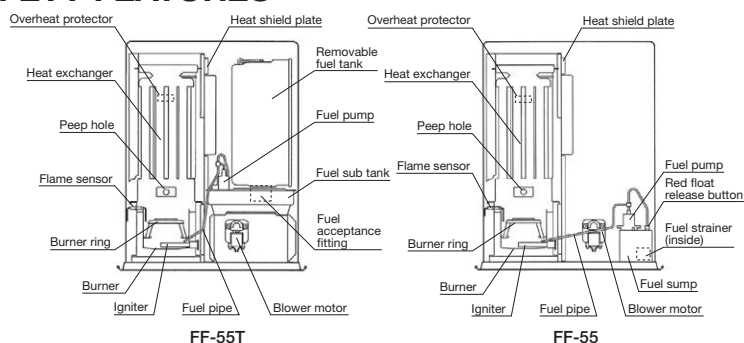

1. Flame Sensor

Heater will automatically stop all operations if ignition fails or if flame fails during combustion, in order to prevent fuel overflow. Error code will be displayed on the operation panel.

2. Fuel Strainer (FF-55)

Special strainer catches dirt or impurities present in the fuel before it is sent to the burner.

3. Overheat Protector

Automatically stops all operations if the heater's inside cabinet reaches abnormally high temperature due to motor malfunction or abnormal combustion, in order to prevent fire.

4. Power Failure Recovery System

If power fails during heater operation, heater will automatically reignite and maintain the selected temperature, when power resumes.

NOTE: The operation varies depending on the time length of power failure and other conditions.

(See SECTION E : OPERATION)

5. Fully Vented System

Flue Pipe system uses outside air for combustion and vents all combustion products to outdoor.

SECTION B: SAFETY TIPS FOR OPERATION

CAUTION: Heater and vent pipe system must be properly installed before operation.
Please follow instructions under SECTION I: INSTALLATION.

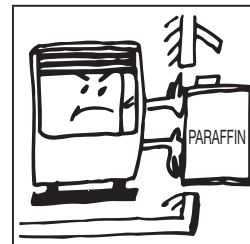
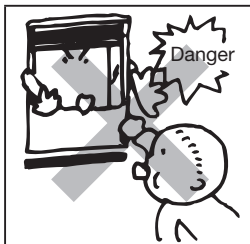
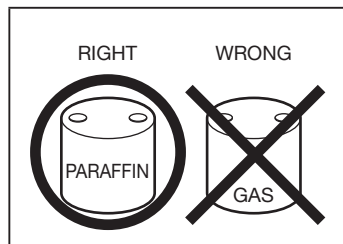

1. NEVER use any fuel other than Paraffin. NEVER USE GASOLINE. Use of gasoline can lead to uncontrollable flames, resulting in destructive fire.
2. Due to high surface temperatures, keep heater away from children, furniture and clothing while in operation. (See Installation manual.)

- The appliance is not to be used by persons (including children) with reduced physical, sensory or mental capabilities, or lack of experience and knowledge, unless they have been given supervision or instruction.
- Children being supervised not to play with the appliance.
- This appliance can be used by children aged from 8 years and above and persons with reduced physical, sensory or mental capabilities or lack of experience and knowledge if they have been given supervision or instruction concerning use of the appliance in a safe way and understand the hazards involved.
- Children shall not play with the appliance.
- Cleaning and user maintenance shall not be made by children without supervision.

3. To prevent abnormal operation and prolong heater life, be sure to perform routine maintenance.
(See SECTION F: ROUTINE MAINTENANCE)

4. NEVER store or transport fuel in other than a metal or plastic container that is acceptable for fuel and clearly marked "PARAFFIN". NEVER store fuel in the living space.

Defective electrical devices and batteries must be kept separate from household waste. Ensure that there is effective recycling where possible. Ask your local council or dealer for expert advice on recycling.



SECTION C: FUEL GUIDE

The FF-55T/FF-55 is designed for use with Paraffin. Use of low-quality fuel will cause burner performance to drop, leading to abnormal combustion and reduced heater life.

Purchase only Paraffin, in cans reserved exclusively for fuel and marked accordingly with the word "PARAFFIN". Always store your fuel in a separate area from where you store gasoline for your power equipment to avoid accidental use of gasoline in your heater.

What to Buy . . .

- ALWAYS: Clean and high-quality Paraffin.
- ALWAYS: Fuel free of contaminants, water or cloudiness.
- NEVER: Gasoline, alcohol, white gas, camp stove fuel or additives.
- NEVER: Yellow or sour-smelling fuel.

How to Store It . . .

- ALWAYS: Store in a clean container, clearly marked PARAFFIN.
- ALWAYS: Store away from direct sunlight, heat sources or extreme temperature changes.
- NEVER: In a glass container, or one that has been used for other fuels.
- NEVER: For longer than six months. Begin each heating season with fresh fuel; discard at the end of season.
- NEVER: In the living space.

Why It is Important . . .

Pure, clean fuel is essential for safe and efficient heater operation. Poor quality or contaminated fuel can cause:

- Excess tar deposits on burner and flue pipe
- Incomplete combustion
- Reduced heater life

Use of a highly volatile flammable fuel such as gasoline can produce uncontrollable flames, creating a severe fire hazard.

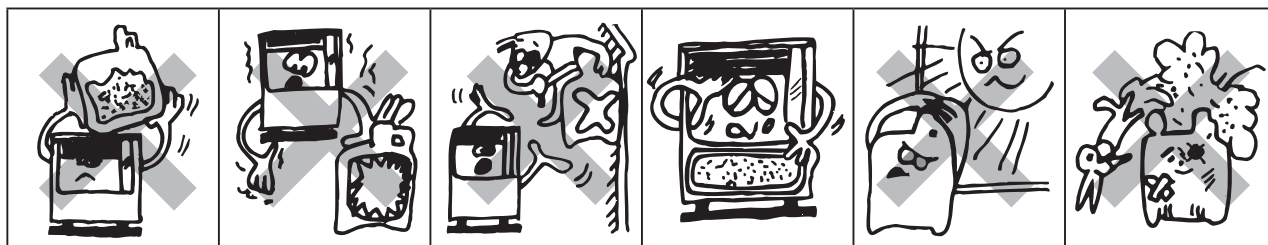

SECTION D: OPERATING CONTROLS AND PART NAMES

Before using heater, familiarize yourself with the following operating controls and part names.

FF-55T

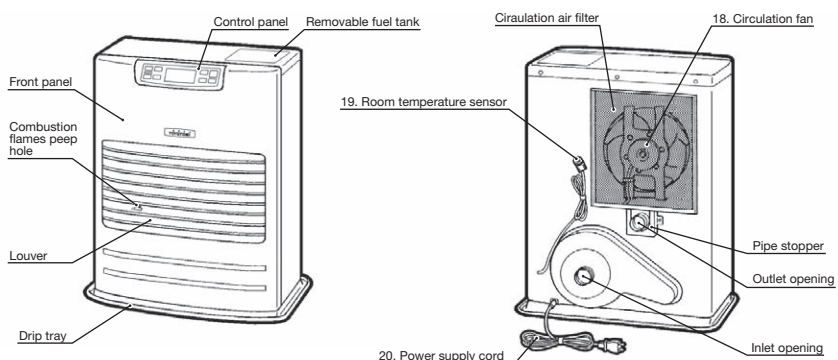

FF-55

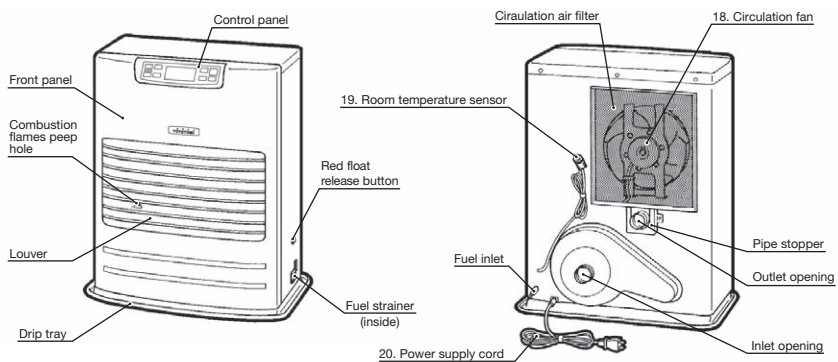

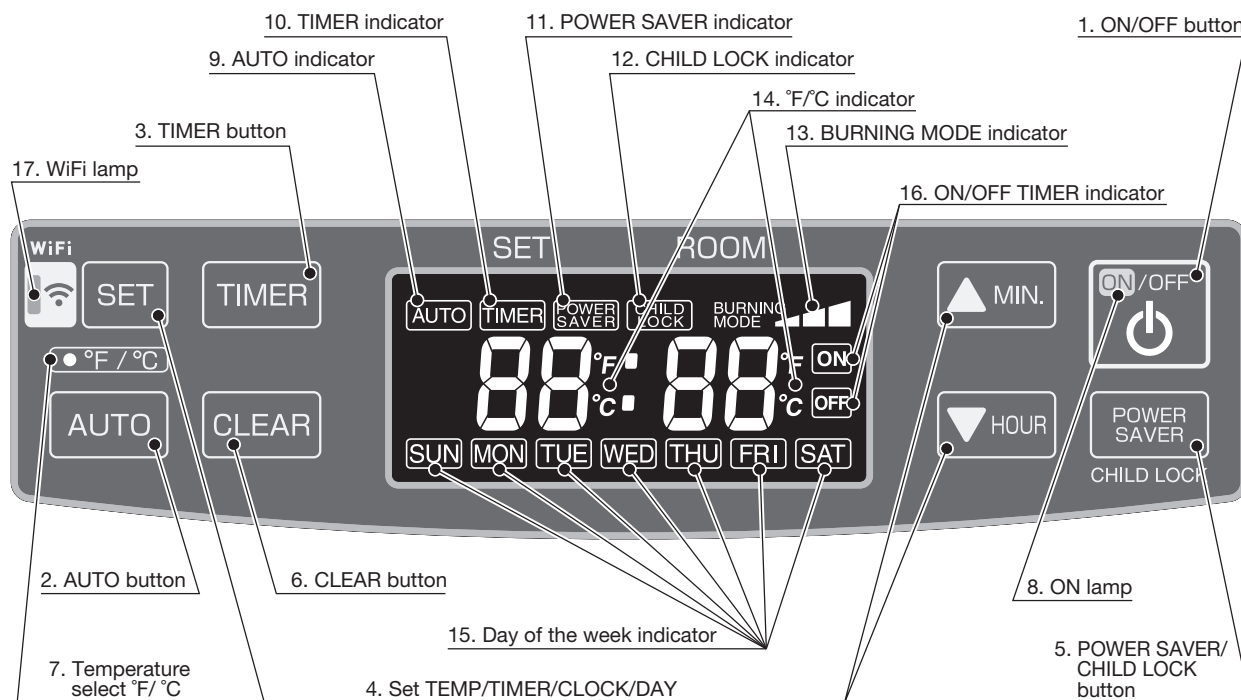

- | | |
|--|--|
| <p>1. ON/OFF button</p> <p>2. AUTO button</p> <p>3. TIMER button</p> <p>4. SET button</p> <p>5. POWER SAVER/CHILD LOCK button</p> <p>6. CLEAR button</p> <p>7. Temperature select °F/°C</p> <p>8. ON lamp</p> <p>9. AUTO indicator</p> <p>10. TIMER indicator</p> <p>11. POWER SAVER indicator</p> <p>12. CHILD LOCK indicator</p> <p>13. BURNING MODE indicator</p> <p>14. °F/°C indicator</p> <p>15. Day of the week indicator</p> <p>16. ON/OFF TIMER indicator</p> <p>17. WiFi lamp</p> <p>18. Circulation fan</p> <p>19. Room temperature sensor</p> <p>20. Power supply cord</p> | <p>Main button switch turns heater on and off. When switched on, heater begins operation and combustion starts after preheat period.</p> <p>The button turns weekly timer operation modes on and off which have been programmed into weekly timer.</p> <p>The button turns weekly timer set mode on and off.</p> <p>To set TIME/TEMP/WEEKLY TIMER/ and Day of week.</p> <p>The button turns POWER SAVER operation mode on and off. Press and hold the button, to turn on or off CHILD LOCK mode.</p> <p>When reset the program for weekly timer, the CLEAR button is used.</p> <p>°F/°C toggle switch.</p> <p>Lit – Heater is in operation.
Flashing – Pre-heating and pre-purging.</p> <p>Lit – Weekly timer operation is in use.</p> <p>Lit – Heater operating in weekly timer set mode.</p> <p>Lit – Heater operation in POWER SAVER mode.</p> <p>Lit – Heater operation in CHILD LOCK mode.</p> <p>Lit – Heater operation at high, medium or low combustion.</p> <p>Lit – Display shows current temp.
Flashing – Current temp can be changed.</p> <p>Lit – Display shows current day or timer day.</p> <p>Lit – Display ON/OFF of weekly timer mode.</p> <p>Lit – The heater in WiFi mode.</p> <p>Three speed motor supplies high-capacity warm air flow during high combustion for quickly heating up a room, and low or medium-capacity warm air flow during low or medium combustion for maintaining comfortable room temperature.</p> <p>Constantly senses room temperature and supplies information to heater so that desired room temperature can be maintained.</p> <p>For use in proper electrical outlet. (See SECTION A: SPECIFICATIONS)</p> |
|--|--|

SECTION E: OPERATION

BEFORE IGNITION

1. Filling Fuel

FF-55T:

- Do not fill the removable tank in the living room, but in a more suitable place (there can always be some spillage).
- Do not refuel the heater while in operation or still hot.

Follow the procedure below:

- 1) Make sure that the heater is switched off.
- 2) Open the tank lid and lift the removable tank out of the heater.
NOTE: Some drops may leak from the tank. Put down the removable tank (cap pointing upwards) and screw off the fuel cap.

- 3) Take the manual fuel pump and insert the smooth, most rigid tube into the can.

Make sure that it is in a higher position than the removable tank. Insert the ribbed hose into the opening of the removable tank.

- 4) Lock the switch button on top of the pump (turn clockwise).
- 5) Squeeze the pump a few times, until fuel starts flowing into the removable tank.

As soon as this happens, there is no need to press any longer.

- 6) Check the removable tank fuel gauge while filling the tank. Stop filling by loosening the switch button on top of the pump (turn anti-clockwise), once the gauge indicates that the tank is full. Never overfill the tank, especially not when the fuel is very cold (fuel expands when it heats up).
- 7) Let the remaining fuel in the pump flow back into the can and carefully remove the pump. Carefully screw the fuel cap back on the tank. Clean off any spilled fuel.
- 8) Check whether the fuel cap is straight and tightened properly. Reinstall the removable tank in the heater (cap down). Close the tank lid.

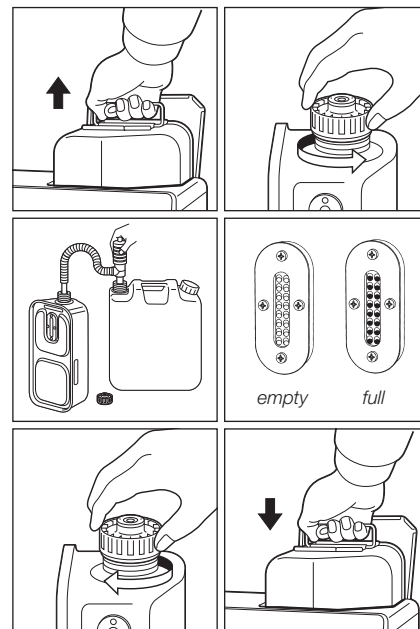

FF-55:

- 1) Open the Valve(s)
Open the valve(s) of the external fuel tank.

- 2) Start the Fuel flow

If using heater for the first time, press the red float release button in order to send fuel to the fuel sump and release.

NOTE: Make sure there is no fuel leakage from the fuel line or joints.

Also make sure fuel tank is not too high. See installation instructions.

NOTE: Red Float Release Button is for first time installation, or on rare occurrences when the fuel tank is filled. This red button is to release the fuel sump float. It does not prime the fuel into the sump. Pushing the Red Float release Button, too many times or for too long of a period WILL cause flooding of the fuel sump, which can result in a possible fire. Only every push the Red Float release Button once, with a quick press of less than one second.

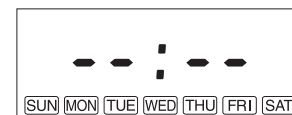
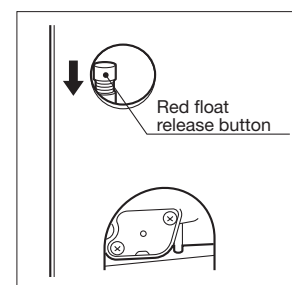

2. Plug in the Heater

Plug in heater into 220V or 230V AC electrical outlet. (See SECTION A: SPECIFICATIONS). On Display pre-set "Two Dashes" will be showing.

NOTE: Do not connect to an outlet shared with other appliances.

3. Set Clock

IMPORTANT: Clock on the heater must always be set to current time and day.

NOTE: “▼HOUR” or “▲MIN.” button will change the time every one (1) unit. Holding the button continuously will cause the time to change rapidly.

NOTE: In the event of a power failure (more than approx. 30 min.), all clock and day may be cancelled.

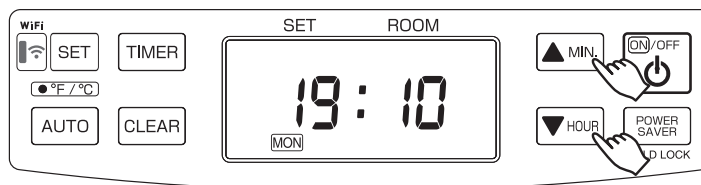

4. Setting of the Time and a Day of the Week.

1) Current time is not set yet. (All signs light on solid.)

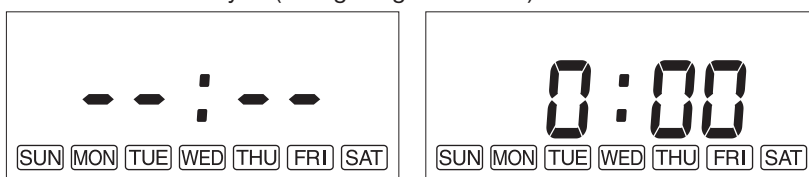

When the “▲MIN.” button or “▼HOUR” button is pressed while the operation is stopped, all displays except the colon “:” will be blinking.

When the “▲MIN.” Button or the “▼HOUR” button is pressed again, the bar display (“Two Dashes”) changes to “0 00”

2) Setting of the current time



Press the “▲MIN.” button to set minutes and press the “▼HOUR” button to set hours.

When pressing the “▼HOUR” button, the sign will change as follows.

“0:00” → “1:00” → ... → “23:00” → “0:00” → ...

When pressing the “▲MIN.” button, the sign will change as follows.

“0:00” → “0:01” → ... → “0:59” → “0:00” → ...

Press the “SET” button to complete the set of the current time.

3) Setting of a day of the week

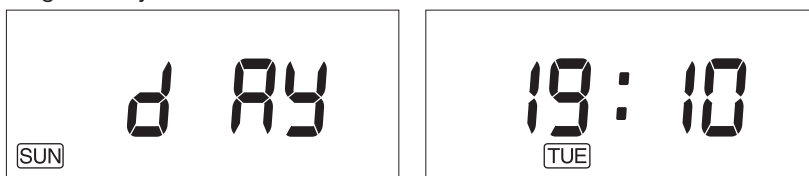

“dAy” sign is shown on the display and day of the week will blink.

Press the “▲MIN.” button or the “▼HOUR” button to set a day of the week. A day of the week will blink. (Initial setting is “SUN”.) The other days of the week will go off. Select a day of the week by using the “▲MIN.” or the “▼HOUR” button. When pressing the “▲MIN.” button, the sign will change as follows.

“SUN” → “MON” → “TUE” → “WED” → “THU” → “FRI” → “SAT”

When pressing the “▲MIN.” button at the position of “SAT”, you can hear a beep sound and “SAT” is not changed any more. When pressing the “▼HOUR” button, the sign will change as follows.

“SAT” → “FRI” → “THU” → “WED” → “TUE” → “MON” → “SUN”

When pressing the “▼HOUR” button at the position of “SUN”, you can hear a beep sound and “SUN” is not changed any more.

Press the “SET” button to complete the setting of the days of the week. The current time and a day of the week will show on the display.

NOTE: In case, ON/OFF button is pressed while the time and day is setting, the setting will not be completed. Set the time and day again.

OPERATION

MANUAL OPERATION

Operation of the heater is under the direct control of the user. Heat output will, however, be automatically adjusted in accordance with the room temperature registered by the temperature sensor.

1. Turning Heater ON

- A. Press ON/OFF button to “ON” position.

The current room temperature and the set temperature will be shown on the Display. If the room temperature is below the set temperature then. ON lamp will start to flash and then blower motor and ignition will start. This lamp will continue to flash during the preheating time.

- B. Pre -heating depends on the room temperature. After approx. 1.5 – 4 minutes ignition will take place. (*) After ignition, ON lamp will change flashing to continuous. Circulation fan will turn on after approx. 2 minutes.

NOTE: (*) Pre -heating depends on the room temperature.

Room temperature:

below 0°C	Approx. 4 minutes
0°C - 15°C	Approx. 2 minutes
15°C Over	Approx. 1.5 minutes

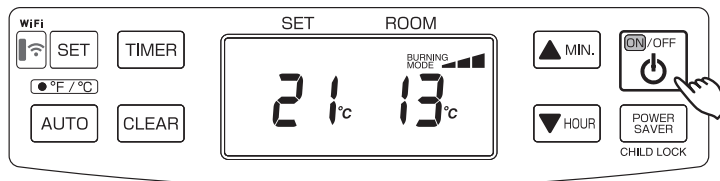

2. Adjusting Room Temperature

- A. Press “▲MIN.” or “▼HOUR” button. °F or °C will start to flash.

NOTE: “▲MIN.” or “▼HOUR” button will change the temperature in increment of 1°C (2°F).

- B. Press “▲MIN.” for up and “▼HOUR” for down. Room temperature can be set from 10°C (50°F) to 32C (90°F). (Initial setting : 13°C (56°F))

- C. When room temperature reaches the selected setting, heater will automatically shift to “MED” or “LOW” burning mode to maintain the desired temperature.

When room temperature exceeds the selected setting by approx. 2°C (4°F), the heater will automatically shut off. As room temperature drops, the heater will automatically re-start to maintain the desired temperature.

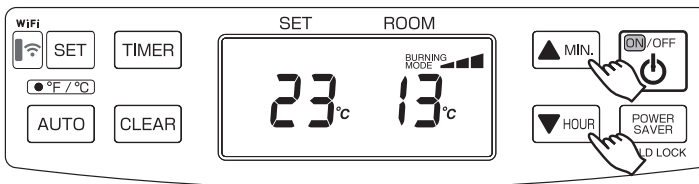

POWER SAVER OPERATION

The Power Saver mode reduces the frequency of ignition actions, to save electric consumption.

1. Press the POWER SAVER (CHILD LOCK) button “ON” while in operation to start the operation of the “POWER SAVER”. “POWER SAVER” sign will be shown on the display.

When the room temperature exceeds the selected setting by approximately 6°C (12°F), the heater will automatically shut off. As the room temperature becomes lower than the selected setting, the heater will automatically re-start to maintain the desired temperature.

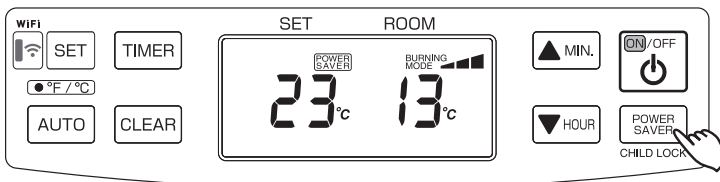

FUEL INDICATOR LIGHT (FF-55T)

When the information display lights up, **FU 10**, it means that there is only fuel left for 10 more minutes. The count down of the remaining heating time can be seen in the information display. You remove the fuel tank and refill it outside the living room. If you don't refill it, you will hear an alarm signal every two minutes, warning you to refill the removable tank. After 10 minutes the information display, **FU EL**, blinks and the heater will switch off automatically.



CHILD LOCK OPERATION

The childproof lock can be used to prevent children accidentally changing the heater settings. When the heater is burning and the childproof lock is on, the heater can only be switched off. Other functions are blocked then. If the heater has already been switched off, the childproof lock also prevents accidental ignition of the heater.

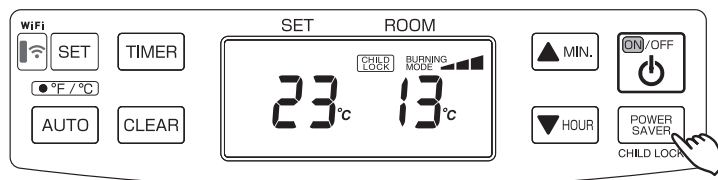

1. Press and hold the CHILD LOCK (POWER SAVER) button for more than 3 seconds to set the child lock while in operation or not in operation. "CHILD LOCK" sign will be shown on the display.

To release the child lock operation, press the CHILD LOCK (POWER SAVER) button for more than 3 seconds.

WEEKLY TIMER OPERATION

1. Weekly Schedule setting

NOTE: The following Weekly Schedule is set by the factory. This programming can be changed.

Day	P01			P02			P03			P04		
	TIME	ON/OFF	SET temp.	TIME	ON/OFF	SET temp.	TIME	ON/OFF	SET temp.	TIME	ON/OFF	SET temp.
MON	6:30	ON	21°C	8:00	ON	18°C	18:00	ON	21°C	22:30	ON	16°C
TUE	6:30	ON	21°C	8:00	ON	18°C	18:00	ON	21°C	22:30	ON	16°C
WED	6:30	ON	21°C	8:00	ON	18°C	18:00	ON	21°C	22:30	ON	16°C
THU	6:30	ON	21°C	8:00	ON	18°C	18:00	ON	21°C	22:30	ON	16°C
FRI	6:30	ON	21°C	8:00	ON	18°C	18:00	ON	21°C	22:30	ON	16°C
SAT	8:00	ON	21°C	10:00	ON	18°C	18:00	ON	21°C	23:00	ON	16°C
SUN	8:00	ON	21°C	10:00	ON	18°C	18:00	ON	21°C	23:00	ON	16°C

NOTE: The current time and day of the week must be set first before the Weekly schedule settings can be changed.

NOTE: The Weekly schedule settings cannot be entered or changed while the heater is ON and in AUTO mode. Turn "AUTO" off. It does not matter if the heater is OFF or ON to enter the Weekly schedule settings mode, as long as the AUTO is off.

Program Selection

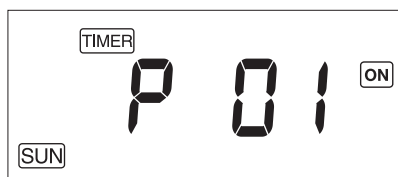

1. Press the "TIMER" button to enter the weekly schedule settings mode. The word "TIMER", "SUN", "P01" and "ON" will be shown on the display.

If you press the "TIMER" button while in the weekly schedule settings mode, the word "TIMER" will disappear from the screen and the weekly schedule settings mode will be exited. Any changes before the "SET" button was pressed will not be saved.

If the heater is turned off during the weekly setting mode, the weekly schedule setting mode will be exited.

2. Press the "▲MIN." or "▼HOUR" button to change the program number you wish to set or modify. The programs range from P01 to P04 for each day of the week, starting with Sunday and ending with Saturday (The heater has 4 programs for each day). When pressing the "▲MIN." button, the display will change as follows.

"SUN P01" → "SUN P02" → "SUN P03" → "SUN P04" → "MON P01" → "MON P02" → ... → "SAT P04"

NOTE: When the "▼HOUR" button is pressed while at the bottom of programming which is P01 on Sunday (SUN), the program number cannot be changed. If you press the "▲MIN." button while on P04 on Saturday (SAT), which is the top of the programming, the program number cannot be changed.

3. Press the "SET" button to confirm changes and to go to the Program Time Settings. The program number is initialized by pressing and holding the "CLEAR" button for 3 seconds. It is not necessary to initialize the memory if you plan to change it.

Program Time Settings



1. Press the "▲MIN." to change minutes (changes in 15 minute increments or "▼HOUR" to change hours to set the time for the program to start. The time flashes during setup.
2. Press the "SET" button to confirm the time and go to the ON and OFF Settings.

NOTE: The time settings can only be set at 15 minutes after the previous programmed time or/and 15 minutes before the next programmed time.

For example, if the P01 program is set at 7:00 and P03 program is set at 16:00, the P02 programmed time can be set between 7:15 and 15:45. If the time selected beyond the range and press the "SET" button, an alarm will sound and then the time that can be set will be displayed.

Also, the same time cannot be set in the example above, so you cannot have 7:00 for P01 and 7:00 for P02 on Sunday.

ON and OFF Settings

1. Press the "▲MIN." or "▼HOUR" button to choose between ON or OFF.
The word "ON" or the word "OFF" will flash during the setting depending on which is selected.
2. Press the "SET" button to confirm and go to the Temperature Settings or Programming Selection step.
See NOTES below:

NOTE: When "ON" is selected, the heater will operate at the temperature and the time selected. The screen will go to Temperature Settings step.

NOTE: When "OFF" is selected, the weekly timer does not work for that programming number. The screen will go to the same program number in the Program Selection step once you press "SET".

Temperature Settings

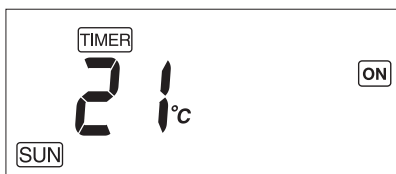

1. Press the "▲MIN." or "▼HOUR" button to select the desired temperature in that program.
The temperature flashes during setup.
2. Press the "SET" button to confirm the desired temperature and it will automatically go the same programming number in the Program selection.

2. Activate Weekly Timer Operation

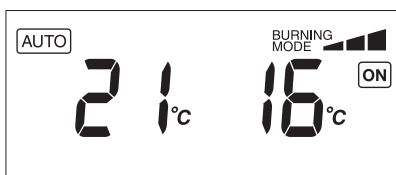

If the "AUTO" button is pressed during operation (the heater is ON), the weekly programming will begin.

The word "AUTO" will appear on the screen and the heater will operate according to the programming set in the Weekly Schedule.

If "ON" is displayed on the screen during the weekly schedule, the temperature can be changed by pressing the "▲MIN." or "▼HOUR" buttons. This will not change the temperature set in the Weekly Schedule. Also when the time gets to the next program number it will change automatically to the programmed temperature.

MANUAL COMBUSTION

IMPORTANT: This feature is for testing purpose only!

This heater also can be kept burning at desired combustion mode (High, Medium or low) manually, regardless of room temperature.

1. Press the “▲MIN.” button and “▼HOUR” button at the same time for more than three (3) seconds when ON / OFF switch is “ON”.
2. P1, P2 or P3 will be displayed on the Digital indicator;
 - P1 = Low mode
 - P2 = Medium mode
 - P3 = High mode

Then select desired combustion mode by pressing “▲MIN.” or “▼HOUR” button. “▲MIN.” button changes combustion mode to higher, “▼HOUR” button changes combustion mode to lower.

3. To clear, press the “▲MIN.” button and “▼HOUR” button at the same time for more than (3) seconds until normal temperature display returns.

AUTOMATIC CLEANING MODE

When the heater has been burning continuously for two hours at its highest setting, the burner will automatically start an auto clean procedure. The display will show the auto cleaning code [L:05] running back to [L:01]. The procedure takes 5 minutes to clean the burner automatically while the heater will burn at its lowest setting. After the cleaning mode is finished, the heater will automatically switch back to the highest setting again.

NOTE: Heater safety and start up procedures will still be operational in this mode.

POWER FAILURE RECOVERY SYSTEM

If at any time a power failure occurs during operation, heater will turn off. When the power returns, the unit will automatically restart with the following conditions. Please reset each setting when the settings are erased as indicated below.

WHEN HEATER IS IN OPERATION

TIME LENGTH OF POWER FAILURE	LESS THAN 3 SECONDS	MORE THAN 3 SECONDS	
		IN BACKUP MEMORY	OUT OF BACKUP MEMORY
OPERATION	Restart the combustion with the same condition before the power failure.	Start the combustion from the beginning.	Start the combustion from the beginning. Set temperature will change to 13°C (56°F) for safety. Set temperature and room temperature will blank that at least more than 30 min. power failure has occurred. To stop the blinking the set temperature and room temperature, press any button once.
POWER SAVER OPERATION	Keep the same condition before the power failure.	Keep the same condition before the power failure.	Keep the same condition before the power failure.
AUTO OPERATION	Keep the same condition before the power failure.	Keep the same condition before the power failure.	The setting will be erased. (See SECTION E: OPERATION)
CHILD LOCK OPERATION	Keep the same condition before the power failure.	The setting will be erased. (See SECTION E: OPERATION)	The setting will be erased. (See SECTION E: OPERATION)

If at any time a power failure occurs when heater is not in operation, the unit will basically start the operation while keeping the same condition before the power failure. However, when the power failure continued more than 3 seconds, the following settings will be erased. Please reset each setting.

WHEN HEATER IS NOT IN OPERATION

IN BACKUP MEMORY	Child lock operation
OUT OF BACKUP MEMORY	Clock and Day setting
	Child lock operation

TURNING HEATER OFF

Press ON/OFF button to “OFF” position. ON lamp will flash and will go out. Circulation fan and blower motor continue to run for approx. three (3) minutes to cool down the heater.

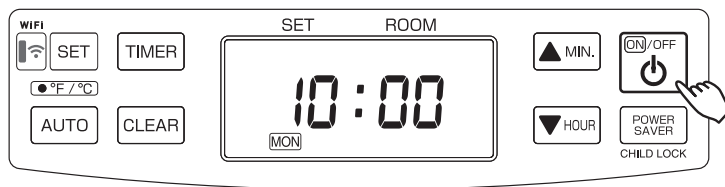

SECTION F: ROUTINE MAINTENANCE

CAUTION: Be sure to turn off and unplug heater before performing any checks or cleaning.

CAUTION: Allow heater to cool completely before cleaning or maintenance.

FOR OPTIMUM HEATER PERFORMANCE, THE PARTS SHOWN BELOW SHOULD BE CLEANED REGULARLY:

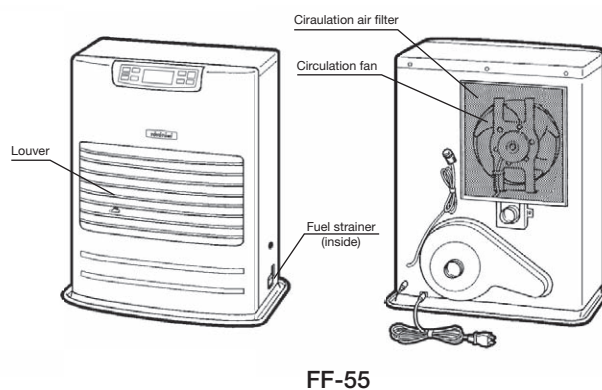
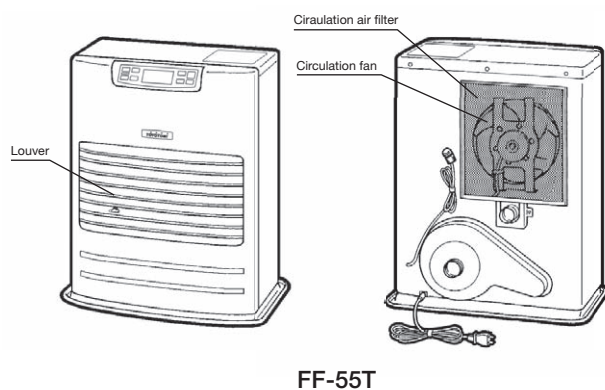

1. Clean Louvers (ONCE A WEEK)

Dust and stains should be wiped off louvers with a damp cloth.

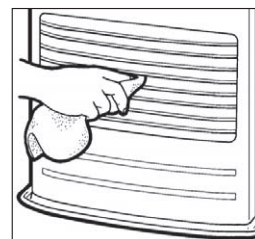

2. Clean Circulation Air Filter (ONCE A WEEK)

A mesh filter is located on heater cabinet rear side. Once a week slide the filter up to remove and it should be vacuumed clean.

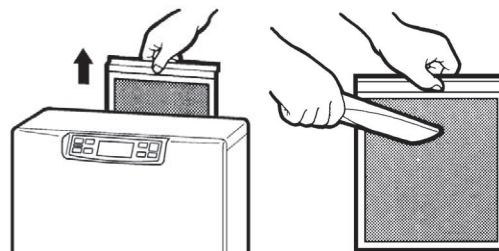

3. Clean Fuel Acceptance Fitting (FF-55T)

When dirt or dust accumulates in the fuel acceptance fitting, it should be cleaned. Check fuel acceptance fitting each time your refuel.



4. Check for Fuel Leaks (REGULARLY)

FF-55T: Make it a habit to check for signs of fuel leakage. Wipe off any spilled fuel on the sub tank and removable fuel tank. Spilled fuel may cause odor or risk of fire.

FF-55: Make it a habit to check for any sign of fuel leakage along the fuel line and at all joints. Fuel leaks may lead to risk of fire.

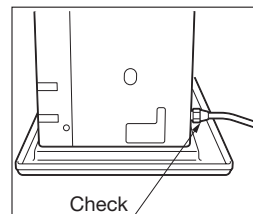

5. Check Flue Pipe Area (ONCE A MONTH)

Check the flue pipe joint to make sure connection is firm. Use a vacuum cleaner to remove any dust or pet hair.

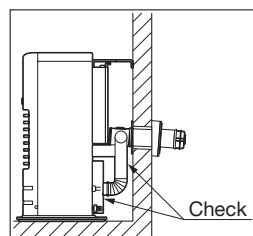

6. Clean Fuel Strainer (ONCE A MONTH) (FF-55)

The strainer of the fuel sump should be cleaned once a month and before starting the heater at the beginning of each season.

- (a) Close the valve closest to the heater.
- (b) To catch the fuel which will drain out, set the Oil catch below the strainer cover, with a small container under it.
- (c) Loosen the two screws from the Strainer cover and remove.
- (d) Remove the strainer and wash with fuel oil.
- (e) Return the strainer to its original position. Replace strainer cover and screw to secure.
- (f) Wipe away any spilled fuel.
- (g) Open the valve in the fuel line. Check for fuel leakage.

NOTE: At the end of each season, unscrew the drain screw to remove all remaining fuel from the fuel sump.

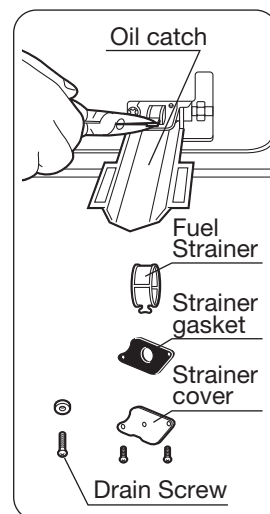

7. Recommended Periodic Maintenance

As a state-of-the-art furnace, your heater requires periodic inspection and service by an authorized technician to insure optimum, trouble free performance. This inspection should include: a combustion check; flue pipe check; burner assembly check; cleaning all necessary parts and replacing gaskets as needed. Please ask your authorized TOYOTOMI dealer for details and scheduling.

AUTOMATIC IGNITER CLEANING SYSTEM

When the heater is on and clock is set (See SECTION E: OPERATION), it will automatically stop and clean the igniter every day at 2:00 and will display “CL” on the digital indicator. After the cleaning mode is finished the heater will automatically re-ignite and continue to burn again.

The igniter cleaning mode helps prolong the igniter life.

MANUAL IGNITER CLEANING SYSTEM

Heater will clean igniter for ten (10) minutes manually.

1. When ON/OFF switch is “OFF”, press the “TIMER” button and “POWER SAVER” button at the same time for more than three (3) seconds.
2. Display will appear “CL:10” on Display. Cleaning will begin and end without any additional input.

NOTE: Cleaning igniter is important to prolong igniter life. It is recommended that the igniter be cleaned once a month if the time is not set.

SECTION G: TROUBLESHOOTING

BEFORE REQUESTING A SERVICE CALL

The following symptoms are normal during operation of the heater.

	CONDITION	REASON
When heater is started or extinguished.	White smoke or smell at initial use after purchase.	Machine oil or dust burns off the surfaces of the burner or heat exchanger.
	Flames flashing for a few minutes after ignition.	The burner is cold and igniter is kept running for a while after ignition.
	Occasionally makes "cracking" noises when heater is ignited or extinguished.	Expansion and shrinkage of metal parts when they are heated or cooled.
	Warm air is not blow as soon as ignited.	To prevent uncomfortable cool air from coming out at the beginning, the circulation fan start up is delayed.
	Audible chugging sound from fuel pump when started first time or after running out of fuel.	Air is in the fuel pump However, noise should stop within 1 minute.*
When heater is in operation.	"Ticking" noise.	Sound of fuel pump in normal operation.
	Heat chamber or heat exchanger can be seen through the air outlet louver's glowing red hot.	Normal
	Occasional yellow flickering in blue flame.	Normal
Odor	Spilled paraffin	- Wipe off any paraffin spills from fuel sub tank, removable fuel tank and drip tray.
	Use of inferior paraffin	- Remove fuel and refuel using fresh, water-clear paraffin.

*If sound from fuel pump does not decrease and heater shuts off, check: (FF-55)

1. Push red float release button on the fuel sump once. DO NOT hold dawn.
2. Insure that all valves are open and filter is clear.
3. Insure external fuel tank has fuel and filters are clean.

Should problems arise during operation or ignition, use this chart to determine the cause and the proper steps to take. Be sure to unplug heater and allow to cool completely before taking corrective measures.

In the event that heater should extinguish itself, without any action or your part, you should look to the Display for any of the following error codes.

ERROR CODE	CAUSE	SOLUTION
E- 0 E- 23	Power failure (unstable frequency) Primary flame (Flame sensor) is malfunction and/or dirty	Check power source. Consult your dealer for cleaning and inspection.
E- 6 E- 2 E- 2 / E- 6	Fuel line malfunction (FF-55) / Out of fuel Out of fuel / no flame Flue pipe blockage or leak	Consult your dealer. Check fuel gauge; refuel. Consult your dealer. / Check flue pipe.
E- 8	Blower motor malfunction	Consult your dealer.
E- 12	High limit switch activated	Clean circulation fan filter and remove any obstructions, allow your heater to cool completely and re-ignite.
E- 13 E- 13	Burner thermistor failure Flue pipe blockage or leak	Consult your dealer. Check flue pipe. / Consult your dealer.
E- 22	Ignition failure three times	Consult your dealer.
FUEL	Out of fuel (FF-55T)	Refuel. (FF-55T)
Hi	Room temperature is higher than 35°C (95°F). Position of room temperature sensor is not correct.	Check the position of room temperature sensor. / Contact your dealer.
Lo	Room temperature is lower than -10°C (14°F). Room thermistor malfunction or disconnected.	Check the position of room temperature sensor. / Contact your dealer.

SECTION H: LONG TERM STORAGE

At the close of each heating season, or when you do not plan to use your heater for an extended period, the following procedures are recommended.

1. As the end of the season approaches, calculate your fuel purchases so that you can use up all the fuel you have on hand. When fuel is stored for over six months, its quality may deteriorate. The use of such fuel will have an unfavorable effect on heater operation.
2. If your heater needs any service or repair, now is the time to call your dealer and get it done before storage. That way your heater will be ready for immediate use when the next heating season begins.
3. If you plan to store your heater in place,
 - (a) Disconnect power supply.
 - (b) **FF-55T:** Clean the fuel acceptance fitting and remove any paraffin, dust or water remaining in the fuel sub tank and removable fuel tank to prevent rusting.
FF-55: Close the main tank valve. Remove all fuel from the fuel sump and clean the fuel strainer. (See SECTION F: ROUTINE MAINTENANCE)
 - (c) Wipe off any stains or dust on heater with a damp cloth, then wipe once again using a dry cloth.

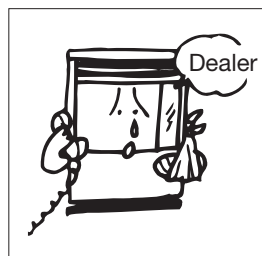
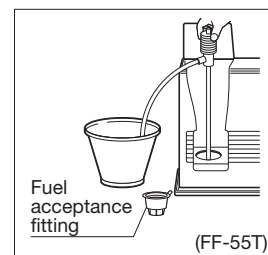

4. To store heater in another location,
 - (a) Disconnect heater.
 - (b) **FF-55T:** Remove all fuel from the fuel sub tank and clean the fuel acceptance fitting.
FF-55: Close the main tank valve. Remove all fuel from the fuel sump and clean the fuel strainer. (See SECTION F: ROUTINE MAINTENANCE)
 - (c) **FF-55T:** Disconnect flue pipe from the heater.
FF-55: Disconnect fuel line and flue pipe from the heater.
NOTE: Fuel remaining in the fuel line may flow out when fuel line is disconnected. Have a container ready to catch drainage.
 - (d) Remove any soot accumulated in the flue pipe using a brush and/or vacuum cleaner.
 - (e) Wipe off any stains or dust on heater with a damp cloth, then wipe once again using a dry cloth.
 - (f) Put the heater in the original shipping box, and store in a dry place. If original shipping box is not available, cover the heater completely with a large plastic bag to protect from dust during storage.
 - (g) Plug exhaust and air intake openings of the flue pipe by using optional caps. (Part #17212661 and #17212656)

TRANSPORTATION

Take the following measures to avoid fuel leakage during the transportation of the heater.

- ALWAYS move the heater in an upright position.
- ALWAYS drain fuel from the fuel sump before transportation. (FF-55)

SECTION I: INSTALLATION

GENERAL DESCRIPTION: The FF-55T/FF-55 is designed to be installed in an outside wall so the full advantage of installation simplicity can be made with the "Flue Pipe", which eliminates the need for tall chimney type flues. No hearth or fire surround is required.

STANDARD INSTALLATION PARTS

The following standard installation parts are enclosed with heater. For alternate installation methods, you may need to purchase additional accessories which are available from your TOYOTOMI dealer. (See ACCESSORY PARTS)

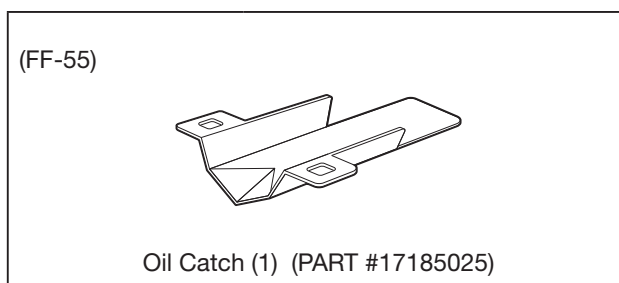
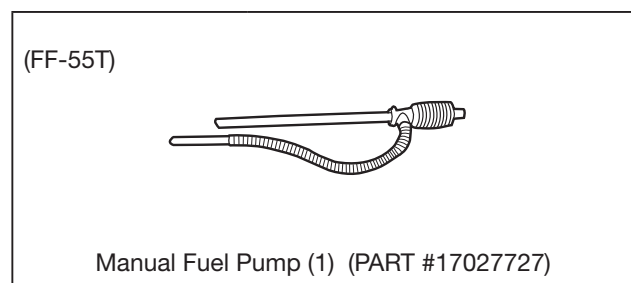
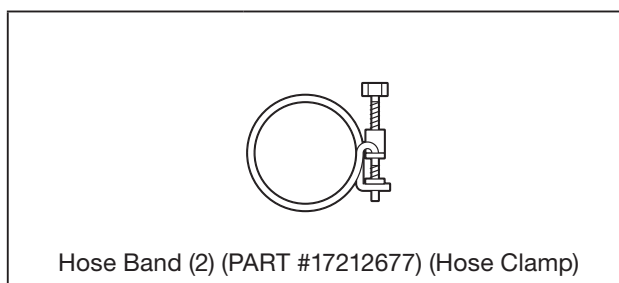
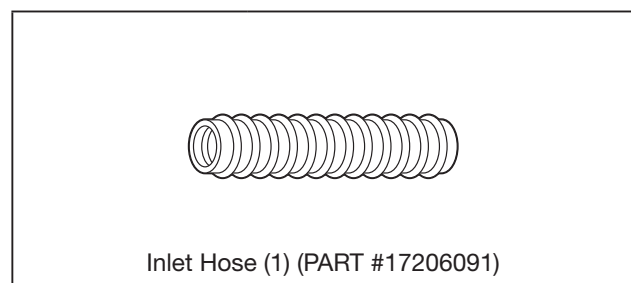
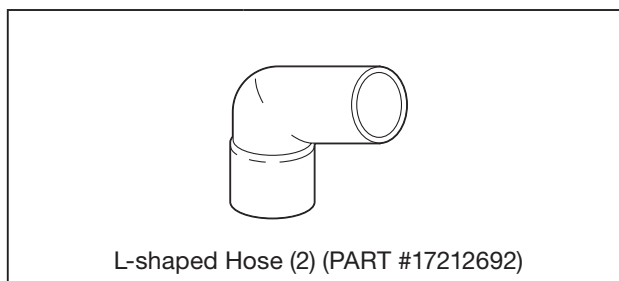
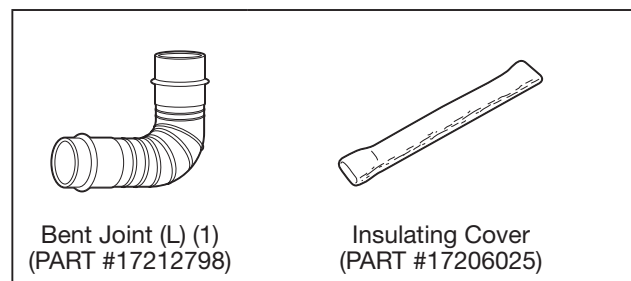
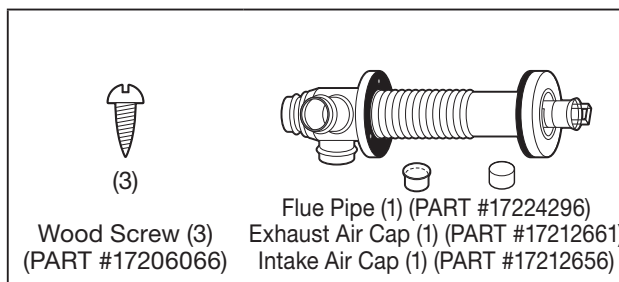
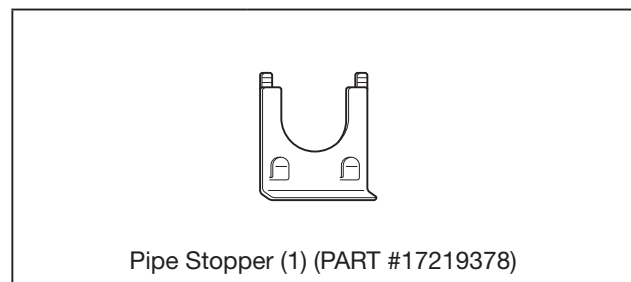
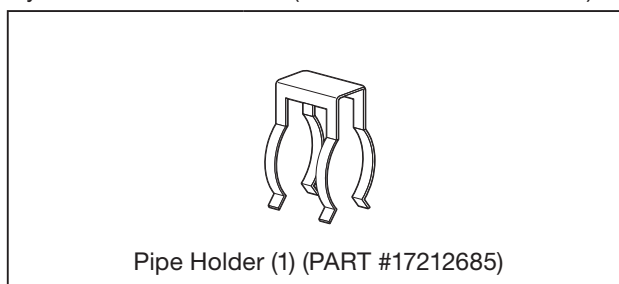
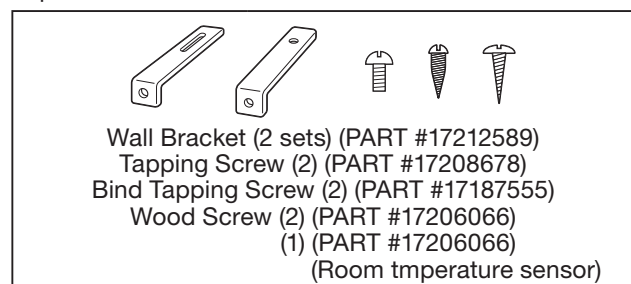

ACCESSORY PARTS

The following accessory parts are available for use in non-standard installation of the FF-55T/ FF-55. After giving careful consideration to your desired heater and flue pipe locations and fueling system, consult your TOYOTOMI dealer to purchase the necessary accessory parts.

Important: Use only genuine TOYOTOMI parts for your heater. Use of unauthorized, generic or other brand parts can severely reduce performance and safety, and will void factory warranty.

Accessory	Part No.	Application
Extension pipe kit (L)*	#17206013	Length: 2080 mm to 1620 mm
Extension pipe kit (M)*	#17206012	Length: 1080 mm to 650 mm
Extension pipe kit (S)*	#17206011	Length: 580 mm to 400 mm
L-Shaped exhaust joint*	#17187089	For 90 degree bend in exhaust pipe

*Total length of extension pipe between heater and flue pipe must be no greater than 3m. and no more than three bends may be used in extension pipe.

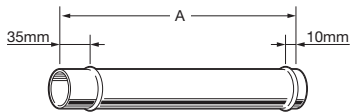

Exhaust extension pipe 1000 (PART #17206089) - Length (A) : 1000 mm

Exhaust extension pipe 500 (PART #17206083) - Length (A) : 500 mm

Exhaust extension pipe 300 (PART #17206084) - Length (A) : 300 mm

Exhaust extension pipe 200 (PART #17206087) - Length (A) : 200 mm

Exhaust extension pipe 100 (PART #17206088) - Length (A) : 100 mm

Exhaust extension pipe 75 (PART #17206098) - Length (A) : 75 mm

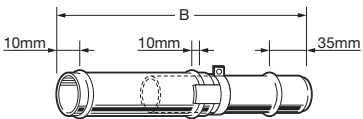

Adjustable exhaust pipe (L)
(PART #17206027) - Length (B) :
1000 mm~570 mm

Adjustable exhaust pipe (S)
(PART #17206057) - Length (B) :
500 mm~320 mm

Pipe Support Hardware



PART #17206004

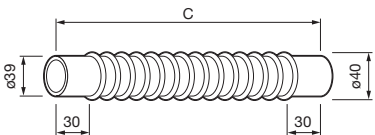

Flexible exhaust pipe 500
(PART #17206099) - Length (C) :
500 mm

Flexible exhaust pipe 300
(PART #17206082) - Length (C) :
300 mm

L-Shaped exhaust joint

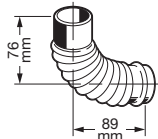

PART #17187089

Intake Hose

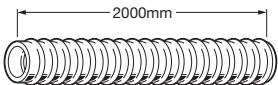

PART #17206091

Insulating cloth cover

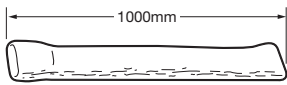

PART #17206025

Intake Pipe Joint



PART #17206092

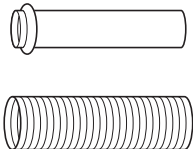

Extension Flue Pipe (S) (PART #17206051) - Wall thickness: 320 mm to 420 mm

Extension Flue Pipe (M) (PART #17206052) - Wall thickness: 420 mm to 520 mm

Extension Flue Pipe (L) (PART #17206053) - Wall thickness: 520 mm to 620 mm

EXTENSION KIT

Extension Pipe Kit (L) PART #17206013

No.	Name of Part	Q'ty
①	Adjustable Exhaust Pipe (L) 1000mm-570mm	1
②	Exhaust Extension Pipe 1000 (1000mm)	1
③	Intake Hose (2000mm)	1
④	Insulating cloth cover (1000mm)	2
⑤	Pipe Holder	2
⑥	Pipe Support Hardware	3 sets
⑦	L-Shaped Exhaust Joint	1

Figure 1

When using the "Extension pipe (L)" extension kit, the distance between the heater exhaust pipe connection and the flue pipe connection must be at least 1620 mm but no more than 2040 mm. (See Figure 1 for reference.)

INSTALLATION WITH EXTENSION PIPE KIT (L)

NOTE: Use "L"-shaped Exhaust Joint if necessary.

EXTENSION KIT

Extension Pipe Kit (M) PART #17206012

No.	Name of Part	Q'ty
①	Adjustable Exhaust Pipe 1000mm-570mm	1
②	Intake Pipe (1000mm)	1
③	Insulating cloth cover (1000mm)	1
④	Pipe Holder	1
⑤	Pipe Support Hardware	2 sets
⑥	L-Shaped Exhaust Joint	1

Extension Pipe Kit (S) PART #17206011

No.	Name of Part	Q'ty
①	Adjustable Exhaust Pipe 500mm-320mm	1
②	Intake Pipe (500mm)	1
③	Insulating cloth cover (1000mm)	1
④	Pipe Holder	1
⑤	Pipe Support Hardware	1 sets
⑥	L-Shaped Exhaust Joint	1

Figure 2

Figure 3

When using the "Extension pipe (M)" extension kit, the distance between the heater exhaust pipe connection and the flue pipe connection must be at least 650 mm but no more than 1080 mm. (See Figure 2 for reference.)

When using the "Extension pipe (S)" extension kit, the distance between the heater exhaust pipe connection and the flue pipe connection must be at least 400 mm but no more than 575 mm. (See Figure 3 for reference.)

WiFi MODULE

PART #17314780

INSTALLATION ADVICE

- Intake air and exhaust flue pipe openings of the Flue Pipe must be fully exposed to outside. The Flue Pipe must not vent into a chimney, garage, basement, under-floor or ceiling cavity, or any enclosed area, or be installed vertically, because the Flue Pipe is a "Heat Exchanger" which causes condensate to form in the exhaust pipe, and which must drain to outside.

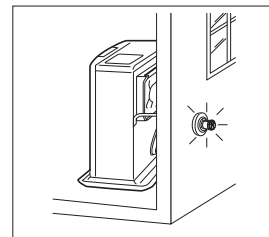

- Install Flue Pipe Note the volume and temperature of the hot exhaust gas that the exhaust pipe discharges to outside, is minimal, and does not normally present any problems.

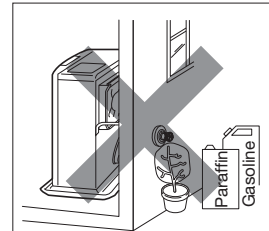

- Before making a hole in the wall for the Flue Pipe ensure the wall cavity is free of electrical wires, gas pipes and other obstacles. Drilling a 5 mm "pilot hole" from inside enables the final hole (and any associated "mess") to be completed from outside.

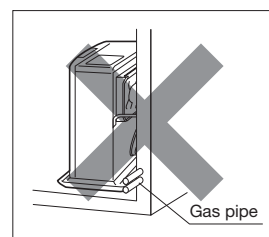

- DO NOT install Flue Pipe where the air supply or exhaust gas outlet might become covered by snowdrifts, fouled by outdoor debris, or directly exposed to winds over 50 kph.

IMPORTANT:
In areas of heavy snow falls, ground surface clearance must be increased according to average snow falls.

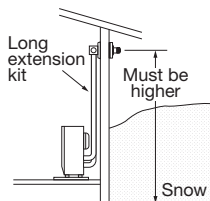

IMPORTANT:
In open area with strong wind, a wind break may be necessary.

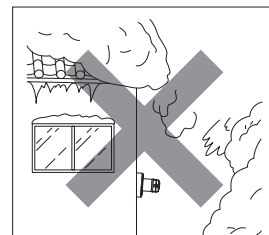
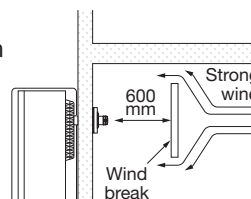

- NEVER install the Flue Pipe below the heater.

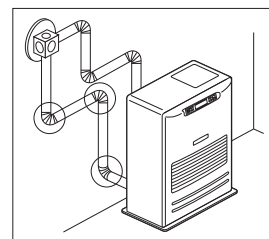
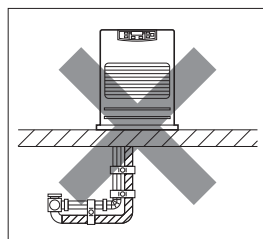
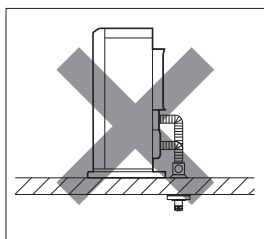

- Total length of any Extension Pipe Kits (accessories L, M or S) between heater and Flue Pipe must not exceed 3 m, with not more than 3 × 90° bends.

NOTE: When using Extension Pipe Kits type L, M or S always insulate hot exhaust pipe with the insulating cloth cover supplied. (More insulation may be required by Local Authority).

- For all heater installations, the Flue Pipe must always be installed. It must be horizontal with slight fall to outside ... **NEVER vertically.**

INSTALLATION OF HEATER AND FLUE PIPE

- A) Before commencing any installation work, check that the proposed installation will comply with Building Code requirements and Local Consent Authority rules that may apply to vented heaters in your area. (Check your Local Authority website, or consult your Installer / Supplier.)
- B) The Flue Pipe is designed to be installed through the wall of any conventional building cladding, including Brick, Hebel, Linear, Gibraltar and Plaster Board, Tiles, Weatherboard, Plastered Polystyrene, and metal profiles etc.
- C) The FF-55T / FF-55 heater is designed to be operated at altitudes up to 1,000 m, above sea level. For installation at altitudes between 1,000 m and 1,500 m, adjustments by authorized serviceperson is necessary. Consult your supplier for advice.
1. Select heater location. Ensure minimum clearances as indicated below between heater and nearest combustible materials. Provide service access to clean the rear circulation air filter, fuel strainer (FF-55) and red float release button(FF-55).

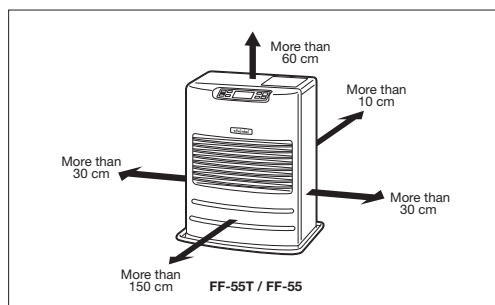

Fig. 1

2. Ensure the outdoor flue discharge area is clear of anything that might be affected by the hot flue exhaust gas. (See Fig. 2 and 3.)

The Flue Pipe (as in Fig. 2), is for wall thickness from 130 mm to 320 mm.

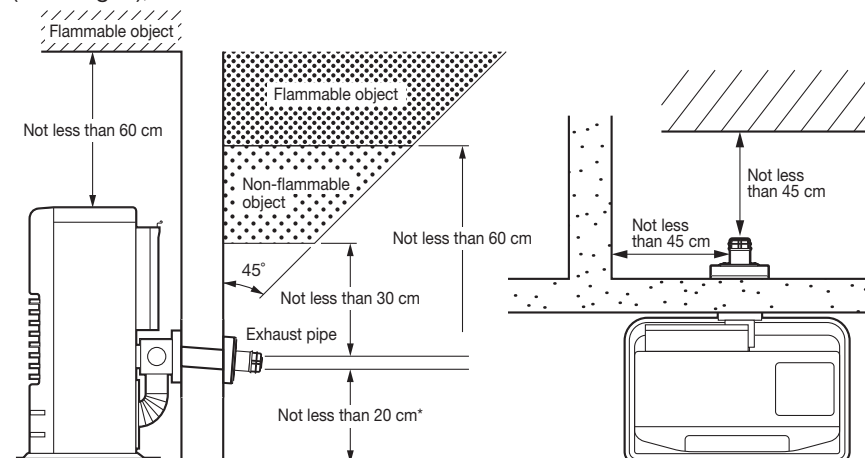
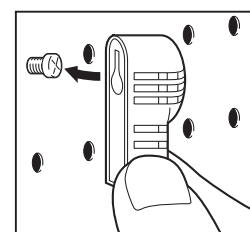

Fig. 2

Fig. 3

Flue Pipe Installation

3. A room temperature sensor is provided with approx. 2.5 m long extension wire. It is located on the rear of the cabinet. Make sure that the extension wire is not touching the exhaust pipe. The room temperature sensor can be installed with a wood screw. Screw down the wood screw provided with the heater into the desired location on the wall. Hook the back of the room temperature sensor.
- NOTE: Choose a location for the sensor that is not in the path of direct sunlight, drafts or the flow of warm air from the heater.



Read installation manual before installing heater.

SECTION J: PRODUCT FICHE

(a) Supplier's name/Trademark	TOYOTOMI
(b) Model	FF-55T/FF-55
(c) EEC	B
(d) Direct heat output	5.5kW
(e) Indirect heat output	6.0W
(f) EEI	87.8%
(g) Useful energy efficiency	92.4%
(h) Specific precaution	For assembly, installation or maintenance instructions, please refer to the operating manual.

WICHTIG

- 1) LESEN SIE DIE ANWEISUNGEN VOR DEM AUFBAU ODER DEM GEBRAUCH DES HEIZGERÄTS DURCH, UND STELLEN SIE SICHER, DASS
- 2) BEWAHREN SIE DIE BEDIENUNGSANLEITUNG AN EINEM SICHEREN ORT AUF, UM GEGEBENENFALLS ZU EINEM SPÄTEREN ZEITPUNKT
- 3) PRÜFEN SIE FÜR DIE INSTALLATIONSANFORDERUNGEN BITTE DIE ÖRTLICHEN BEHÖRDLICHEN UND BAUTECHNISCHEN VORGABEN.

Für den Betrieb des WLAN-Modus

Der WLAN-Modus erfordert den Kauf optionale Bauteile, die nicht zur Standardinstallation gehören.

Bitte kontaktieren Sie Ihren Händler für den Kauf folgender optionaler Bauteile.

Nutzen Sie ausschließlich Original-TOYOTOMI-Bauteile für Ihr Heizgerät. Die Nutzung von nicht genehmigten, allgemeinen Bauteilen oder Bauteilen anderer Marken kann die Leistung und Sicherheit erheblich verringern und führt zum Verlust der Werksgarantie.

Nur Ihr Händler kann das WLAN-Modul in Ihr Heizgerät installieren. Installieren Sie das WLAN-Modul NICHT eigenhändig in das Heizgerät.

ABSCHNITT A: TECHNISCHE DATEN

Modell:	FF-55T/FF-55
Heizleistung:	92,4 % (1)
Wärmeklasse:	Hoch - 5,50 kW (18.800 BTU/h) Mittel - 3,74 kW (12.800 BTU/h) Niedrig - 1,88 kW (6.430 BTU/h)
Brennstoffverbrauch:	Hoch - 0,622 L/h Mittel - 0,423 L/h Niedrig - 0,213 L/h
Brennstoffsystem:	Brennstofftank(7.6L)/Externer Tank (2)
Brennstofftyp:	Heizöl
Abmessungen (B × H × T):	496 × 600 × 339 mm
Gewicht:	20kg/17kg
Entlüftungsrohröffnung:	70 ~ 80 mm Durchmesser
Maximale Länge des Entlüftungsrohrsystems:	3 m, 3 Schwünge oder weniger (Siehe ABSCHNITT I: INSTALLATION)
Elektrische Leistung:	230 Volts AC, 50Hz (220 Volts AC, 50/60 Hz) (3) Vorheizmodus - MAX 260 W Brennmodus - MAX 48 W
Frequenzband/-bänder, in denen das Funkgerät betrieben wird:	2,400 GHz / 2,4835 GHz (4)
WLAN:	IEEE 802.11n/g/b (4)

- (1) Wärme- und Wasserdampfproduktion durch die Verbrennung von Brennstoff. Die Wärmeleistung berücksichtigt nicht den Wärmeverlust basierend auf der Kondensation von Wasserdampf.
- (2) Der externe Tank ist nicht im Lieferumfang enthalten. (Bitte fragen Sie Ihren Lieferanten.)
- (3) Von CE Kennzeichnung ausgenommen.
- (4) Der WLAN-Modus erfordert den Kauf optionaler Bauteile, die nicht zur Standardinstallation gehören.

SICHERHEITSMERKMALE

Ihr Heizgerät ist mit folgenden Sicherheitsvorkehrungen ausgestattet. Bitte machen Sie sich mit diesen Vorkehrungen vertraut. Wenn Ihr Heizgerät aufgrund eines Sicherheitsmechanismus gelöscht wird, vergewissern Sie sich, das Problem richtig identifiziert zu haben.

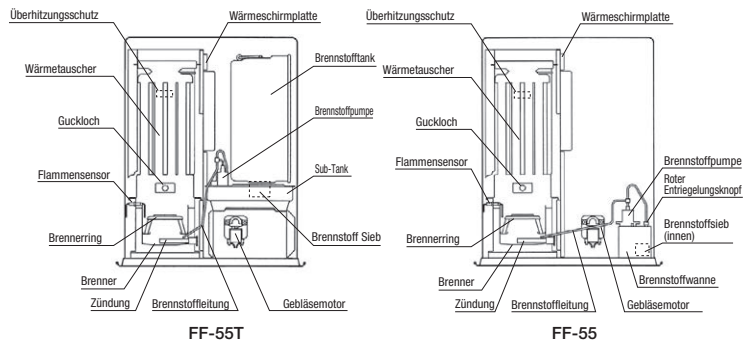

1. Flammensensor

Der Betrieb des Heizgeräts wird automatisch eingestellt, wenn die Zündung fehlschlägt oder wenn während des Verbrennungsvorgangs ein Problem mit der Flamme auftritt, um zu vermeiden, dass Brennstoff überläuft. Ein Fehlercode wird auf dem digitalen Display angezeigt.

2. Brennstoffsieb

Bevor der Brennstoff in den Brenner gelangt, wird er durch diesen Spezialfilter von sämtlichen Schmutzteilchen oder Verunreinigungen gereinigt.

3. Überhitzungsschutz

Unterbricht automatisch den Betrieb, wenn die Innenkammer des Heizgeräts aufgrund einer Fehlfunktion oder einer ungewöhnlichen Verbrennung eine ungewöhnlich hohe Temperatur erreicht, um einen Brand zu vermeiden.

4. Betriebswiederaufnahme nach einem Stromausfall

Falls der Strom während des Betriebs des Heizgeräts ausfällt, wird das Heizgerät automatisch erneut entzündet und die ausgewählte Raumtemperatur halten, sobald die Stromversorgung wiederhergestellt wurde.

HINWEIS: Der Betrieb variiert je nach Dauer des Stromausfalls und anderen Bedingungen. (Siehe ABSCHNITT E: BETRIEB)

5. Vollständige Belüftung

Über das Abgasrohrsystem wird Luft von außen zugeführt, um die Verbrennung zu gewährleisten und um die Verbrennungsprodukte nach außen abzuleiten.

ABSCHNITT B: SICHERHEITSHINWEISE FÜR DEN BETRIEB

VORSICHT: Heizgerät und Entlüftungsrohrsystem müssen vor der Inbetriebnahme ordnungsgemäß installiert werden. Bitte befolgen Sie die Anweisungen unter ABSCHNITT I: INSTALLATION.

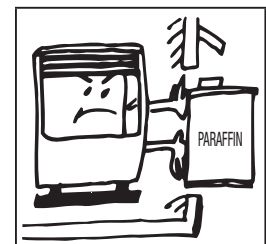
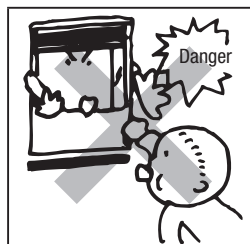
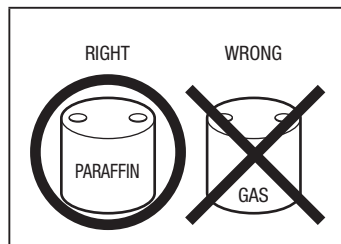

1. NIEMALS einen anderen Brennstoff als Petroleum verwenden. NIEMALS BENZIN VERWENDEN. Der Einsatz von Benzin kann zu unkontrollierbaren Flammen und einem zerstörerischen Brand führen.
2. Aufgrund der großen Oberflächenwärme darf das Heizgerät während des Betriebs nicht in die Reichweite von Kindern, Möbelstücken und Bekleidung befinden. (Siehe Installationsanleitung)

- Das Gerät darf nicht von körperlich, geistig oder sensorisch eingeschränkten Personen (einschließlich Kindern) oder von Personen benutzt werden, die unzureichende Erfahrung und Kenntnisse haben, es sei denn dies erfolgt unter Aufsicht und Anleitung.
- Kinder dürfen unbeaufsichtigt nicht mit dem Gerät spielen.
- Dieses Gerät kann von Kindern ab 8 Jahren und Personen mit körperlicher, sensorischer oder geistiger Behinderung oder mangelnder Erfahrung und Wissen bedient werden, wenn sie beaufsichtigt werden oder in die sichere Nutzung des Geräts eingewiesen wurden und die damit verbundenen Gefahren verstehen.
- Kinder dürfen mit dem Gerät nicht spielen.
- Die Reinigung und die Wartung durch den Benutzer sind von Kindern nicht ohne Aufsicht durchzuführen.

3. Um einen fehlerhaften Betrieb zu vermeiden und die Lebensdauer des Heizgeräts zu verlängern, sind regelmäßige Routinewartungen durchzuführen. (Siehe ABSCHNITT F: ROUTINEWARTUNG)
4. Der Brennstoff MUSS ausschließlich in einem Kanister aus Metall oder Kunststoff transportiert werden, der für Brennstoff geeignet ist und auf dem deutlich sichtbar „HEIZÖL“ zu lesen ist. Der Brennstoff darf NIEMALS im Wohnraum gelagert werden.

Defekte elektrische Geräte und Batterien gehören nicht in den Hausmüll. Bitte entsorgen Sie den örtlichen Vorschriften gemäß. Erkundigen Sie sich eventuell bei der Behörde oder bei Ihrem Fachhändler.



ABSCHNITT C: BRENNSTOFFLEITFADEN

Der FF-55T/FF-55 eignet sich für einen Betrieb mit Heizöl. Der Einsatz von qualitativ minderwertigem Brennstoff führt zu einer Beeinträchtigung

des Brenners, was ein fehlerhaftes Brennverhalten bewirkt und die Lebensdauer des Heizgeräts beeinträchtigt.

Ausschließlich Heizöl, entsprechend mit dem Schriftzug „HEIZÖL“ gekennzeichnet ist. Der Brennstoff muss immer in einem separaten Bereich aufbewahrt werden, getrennt von dem für Ihre Leistungsgeräte gelagerten Benzin, um den versehentlichen Einsatz von Benzin in Ihrem Heizgerät zu vermeiden.

Kauftipps . . .

- IMMER: Reines und qualitativ hochwertiges Heizöl.
 IMMER: Brennstoff ohne Kontaminanten, Wasser oder Trübungen.
 NIE: Benzin, Alkohol, Reinbenzin, Campingkochergas oder Additive.
 NIE: Säuerlich riechender Brennstoff.

Aufbewahrung . . .

- IMMER: In einem sauberen Behälter aufbewahren, eindeutig gekennzeichnet mit der Aufschrift Petroleum (DIN 51603-1).
 IMMER: Geschützt vor direkter Sonnenbestrahlung, Wärmequellen oder extremen Temperaturschwankungen aufbewahren.
 NIE: In einem Glasbehälter oder einem Behälter, der schon für andere Brennstoffe verwendet wurde.
 NIE: Länger als sechs Monate. Jede Heizsaison mit frischem Brennstoff starten und überschüssigen Brennstoff am Ende der Heizsaison entsorgen.
 NIE: Im Wohnraum.

Warum das wichtig ist . . .

Reiner, sauberer Brennstoff ist entscheidend wichtig für die Sicherheit und den wirkungsvollen Betrieb des Heizgeräts. Qualitativ minderwertiger oder verunreinigter Brennstoff kann folgende Auswirkungen haben:

- Übermäßige Teerrückstände auf Brenner und Abgasrohr
- Unvollständige Verbrennung
- Kürzerer Produktlebensdauer des Heizgeräts

Der Einsatz eines extrem volatilen und entzündbaren Brennstoffs, wie z. B. Benzin, kann zu einer unkontrollierbaren Flammenbildung und einem hohen Brandrisiko führen.

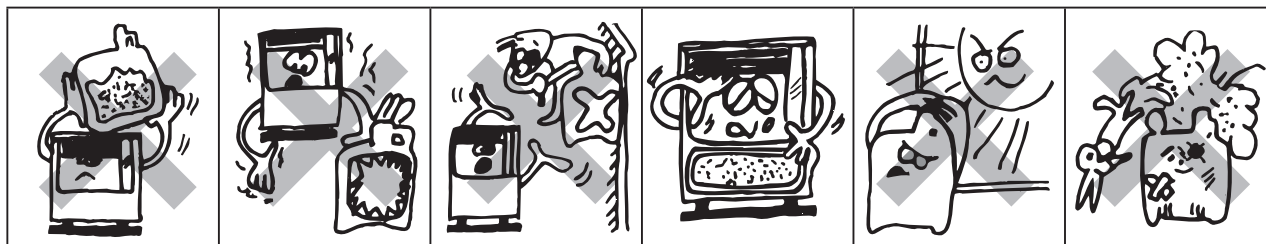

ABSCHNITT D: BEDIENUNG UND BEZEICHNUNG DER TEILE

Vor dem Einsatz des Heizgeräts sollten Sie sich mit der Bedienung und der Bezeichnung der Teile vertraut machen.

FF-55T

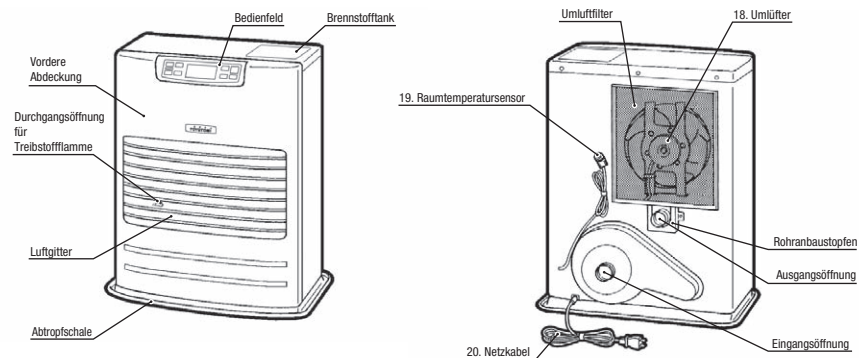

FF-55

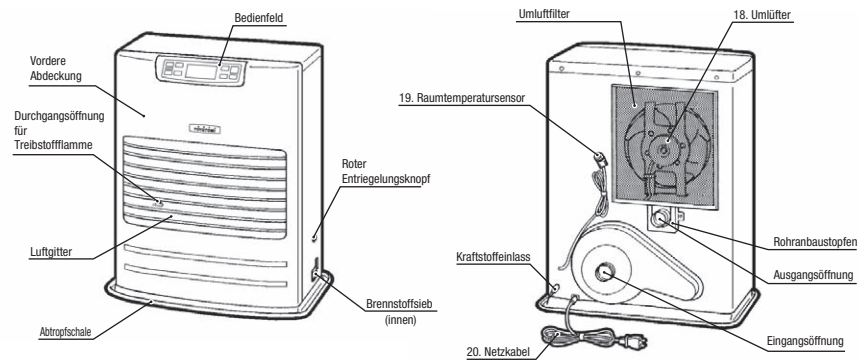

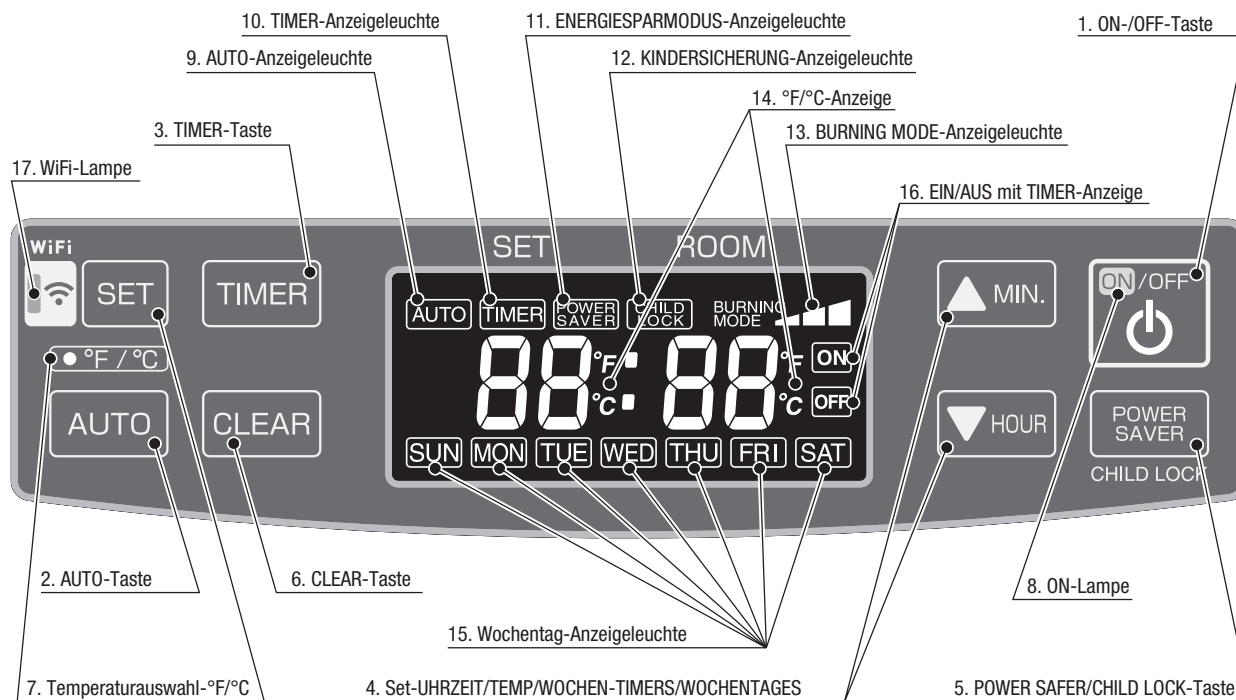

- | | |
|--------------------------------------|--|
| 1. ON-/OFF-Taste: | Hauptschalter schaltet das Heizgerät ein/aus. Wenn es eingeschaltet ist, nimmt das Heizgerät den Betrieb auf und beginnt die Verbrennung nach einer Vorheizperiode. |
| 2. AUTO-Taste: | Diese Taste schaltet die Betriebsmodi für den Wochen-Timer ein/aus. |
| 3. TIMER-Taste: | Diese Taste schaltet den Einstellungsmodus für den Wochen-Timer ein/aus. |
| 4. SET-Taste | Zur Einstellung der/des UHRZEIT/TEMP/WOCHEN-TIMERS und des Wochentages. |
| 5. POWER SAFER/CHILD LOCK-Taste: | Diese Taste schaltet den STROMSPAR-Betriebsmodus ein/aus. Halten Sie diese Taste gedrückt, um den KINDERSICHERUNG-Modus ein-/auszuschalten. |
| 6. CLEAR-Taste: | Die CLEAR-Taste wird verwendet, um das Programm für den Wochen-Timer zurückzusetzen. |
| 7. Temperatúrauswahl °F/°C: | °F/°C wechseln. |
| 8. ON-Lampe: | Leuchtet - Heizgerät ist in Betrieb. |
| 9. AUTO-Anzeigeleuchte: | Leuchtet – Wochen-Timer wird verwendet. |
| 10. TIMER-Anzeigeleuchte: | Leuchtet – Heizgerätebetrieb im Wochen-Timer-Modus. |
| 11. ENERGIESPARMODUS-Anzeigeleuchte: | Leuchtet – Das Heizgerät wird im ENERGIESPARMODUS betrieben. |
| 12. KINDERSICHERUNG-Anzeigeleuchte: | Leuchtet – Das Heizgerät wird im KINDERSICHERUNG-Modus betrieben. |
| 13. BURNING MODE-Anzeigeleuchte: | Leuchtet – Das Heizgerät läuft mit hoher, mittlerer oder geringer Verbrennung. |
| 14. °F/°C-Anzeige: | Leuchtet – Zeigt die aktuelle Temperatur an. Blinkt – Aktuelle Temperatur kann verändert werden. |
| 15. Wochentag-Anzeigeleuchte: | Leuchtet – Zeigt den aktuellen Tag oder Timer-Tag an. |
| 16. EIN/AUS mit TIMER-Anzeige: | Leuchtet – Zeigt EIN/AUS für Wochen-Timer-Modus an. |
| 17. WiFi-Lampe: | Leuchtet – Das Heizgerät befindet sich im WLAN-Modus. |
| 18. Umlüfter: | Ein dreistufiger Motor sorgt bei hoher Verbrennung für einen hohen Warmluftfluss zur schnellen Beheizung eines Raums, und bei geringer oder mittlerer Verbrennung für einen geringen oder mittleren Warmluftfluss zur Aufrechterhaltung einer angenehmen Raumtemperatur. |
| 19. Raumtemperatursensor: | Überwacht durchgehend die Raumtemperatur und liefert Informationen an das Heizgerät, damit die gewünschte Raumtemperatur beibehalten werden kann. |
| 20. Netzkabel: | Zur Nutzung in einer ordnungsgemäße Steckdose. (siehe ABSCHNITT A) |

ABSCHNITT E: BETRIEB

VOR DEM-ZÜNDEN

1. Einfüllen des Brennstoffs

FF-55T:

- Den herausnehmbaren Tank nicht in einem Wohnraum befüllen, sondern an einem angemesseneren Ort (es kann immer zu Spritzern kommen).
- Das Heizgerät nicht während des Betriebs oder im noch heißen Zustand auffüllen.

Wie weiter unten aufgeführt vorgehen:

- 1) Das Heizgerät muss ausgeschaltet sein.
- 2) Den Tankdeckel abnehmen und den herausnehmbaren Tank aus dem Heizgerät entfernen.

HINWEIS: Möglicherweise tropft etwas Brennstoff aus dem Tank. Den herausnehmbaren Tank hinstellen (Deckel zeigt nach oben) und den Tankdeckel abschrauben.

- 3) Mithilfe einer manuellen Brennstoffpumpe einen glatten und möglichst starren Schlauch in den Kanister einführen. Die Pumpe muss sich etwas über dem herausnehmbaren Tank befinden. Den geriffelten Schlauch in die Öffnung des herausnehmbaren Tanks einführen.

- 4) Den Schalter an der Oberseite der Pumpe einrasten lassen (im Uhrzeigersinn drehen).

- 5) Die Pumpe ein paar Mal betätigen, bis Brennstoff in den herausnehmbaren Tank läuft. Sobald dies erreicht wurde, muss nicht mehr gedrückt werden.

- 6) Während des Auffüllvorgangs des Tanks die Tankanzeige kontrollieren. Sobald die Tankanzeige anzeigt, dass der Tank voll ist, den Schalter an der Oberseite der Pumpe lockern (gegen den Uhrzeigersinn drehen). Den Tank nie übermäßig füllen, insbesondere nicht, wenn der Brennstoff sehr kalt ist (Brennstoff expandiert, wenn er sich erwärmt).

- 7) Den noch in der Pumpe befindlichen Brennstoff wieder in den Kanister zurück fließen lassen und die Pumpe vorsichtig entfernen. Den Tankdeckel wieder sorgfältig mithilfe des Tankdeckelaufsatzes auf dem Tank aufschrauben. Nach der Verwendung den Aufsatz wieder auf der Rückseite des Heizgeräts verstauen. Brennstoffspritzer abwischen.

- 8) Sicherstellen, dass der Tankdeckel gerade und fest sitzt. Den herausnehmbaren Tank wieder in das Heizgerät einsetzen (Kappe nach unten). Den Tankdeckel verschließen.

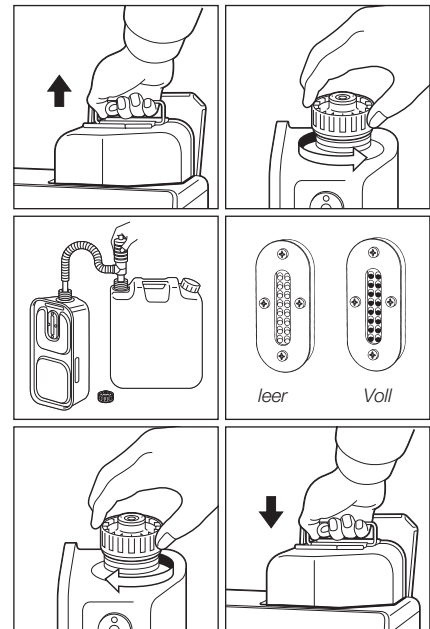

FF-55:

- 1) Ventil(e) öffnen

Öffnen Sie das/die Ventil(e) des externen Brennstoftanks.

- 2) Brennstofffluss starten

If using heater for the first time, press the red float release button in order to send fuel to the fuel sump and release.

Wenn Sie das Heizgerät zum ersten Mal nutzen, drücken Sie den roten Entriegelungsknopf, um die Brennstoffzuführung zur Brennstoffpumpe zu ermöglichen, und lassen Sie ihn dann los.

HINWEIS: Achten Sie darauf, dass kein Brennstoff aus der Brennstoffleitung oder den Gelenken tropft. Achten Sie ebenfalls darauf, dass der Brennstoftank nicht zu hoch ist. Siehe Installationsanweisungen.

HINWEIS: Der rote Entriegelungsknopf ist für die allererste Installation vorgesehen oder in seltenen Fällen, wenn der Brennstoftank befüllt wird. Über den roten Knopf wird der Schwimmer in der Brennstoffwanne entriegelt. Hierüber wird die Wanne nicht mit Brennstoff gefüllt. Wenn Sie den roten Entriegelungsknopf zu oft oder zu lange drücken, wird die Brennstoffwanne geflutet, was zu einem möglichen Brand führen kann. Drücken Sie den roten Entriegelungsknopf nur einmal und unter eine Sekunde lang.

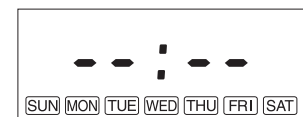
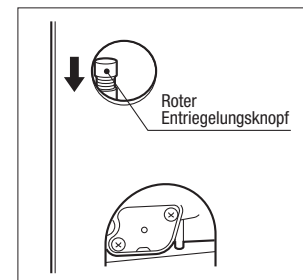

2. Heizgerät einstecken

Stecken Sie das Heizgerät in eine Steckdose mit 220 V oder 230 V AC. (Siehe ABSCHNITT A: TECHNISCHE DATEN.) Im Display werden standardmäßig „Zwei Striche“ angezeigt.

HINWEIS: Nutzen Sie eine Steckdose nicht gleichzeitig für andere Geräte.

3. Uhrzeit einstellen

WICHTIG: Die Uhrzeit auf dem Heizgerät muss auf die aktuelle Uhrzeit und Tag eingestellt werden.

HINWEIS: Über die Tasten „▼HOUR“ oder „▲MIN.“ wird die Uhrzeit um jeweils eine (1) Einheit verändert. Halten Sie die Taste gedrückt, um die Zeit schnell zu ändern.

HINWEIS: Im Falle eines Stromausfalls (über 30 Min.) werden Uhrzeit und Tag gelöscht.

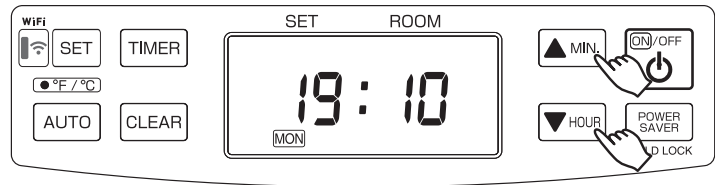

4. Uhrzeit und Wochentag einstellen

1) Die aktuelle Uhrzeit wurde noch nicht eingestellt. (Alle Zeichen leuchten durchgehend.)

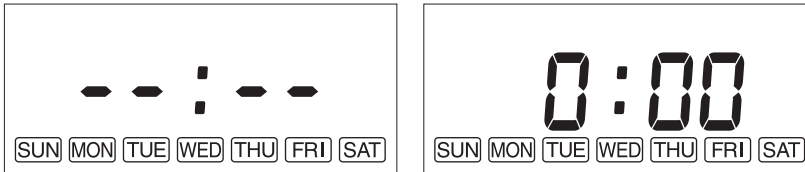

Wenn „▲MIN.“ oder „▼HOUR“ bei abgeschaltetem Gerät gedrückt wird, blinken alle Anzeigen, mit Ausnahme des Doppelpunktes „.“. Wenn „▲MIN.“ oder „▼HOUR“ erneut gedrückt wird, wechselt die Balkenanzeige („Two Dashes“ (Zwei Verbindungsstriche)) zu „00“.

2) Einstellen der aktuellen Uhrzeit



Drücken Sie „▲MIN.“, um die Minuten einzustellen, und „▼HOUR“ zum Einstellen der Stunden.

Wenn Sie „▼HOUR“ drücken, verändern sich die Zeichen wie folgt.

„0:00“ → „1:00“ → ... → „23:00“ → „0:00“ → ...

Wenn Sie „▲MIN.“ drücken, verändern sich die Zeichen wie folgt.

„0:00“ → „0:01“ → ... → „0:59“ → „0:00“ → ...

Drücken Sie SET, um die Einstellung der aktuellen Uhrzeit abzuschließen.

3) Einstellen des Wochentags

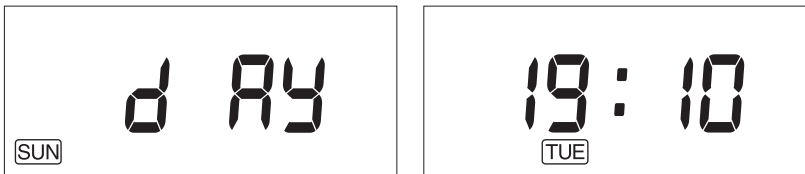

„day“ wird im Display eingeblendet und Wochentage blinken.

Drücken Sie „▲MIN.“ oder „▼HOUR“, um einen Wochentag einzustellen. Ein Wochentag blinkt. (Anfängliche Einstellung ist „SUN“.) Die anderen Wochentage werden ausgeblendet. Wählen Sie einen Wochentag über „▲MIN.“ oder „▼HOUR“. Wenn Sie „▲MIN.“ drücken, verändern sich die Zeichen wie folgt.

„SUN“ → „MON“ → „TUE“ → „WED“ → „THU“ → „FRI“ → „SAT“

Wenn Sie „▲MIN.“ auf der Position „SAT“ drücken, ertönt ein Piepton und „SAT“ wird nicht mehr geändert. Wenn Sie „▼HOUR“ drücken, verändern sich die Zeichen wie folgt.

„SAT“ → „FRI“ → „THU“ → „WED“ → „TUE“ → „MON“ → „SUN“

Wenn Sie „▼HOUR“ auf der Position „SUN“ drücken, ertönt ein Piepton und „SUN“ wird nicht mehr geändert.

Drücken Sie SET, um die Einstellung der Wochentage abzuschließen. Die aktuelle Uhrzeit und der Wochentag werden im Display angezeigt.

HINWEIS: Wenn ON/OFF während der Einstellung von Uhrzeit und Tag gedrückt wird, wird die Einstellung nicht abgeschlossen. Stellen Sie die Uhrzeit und den Tag erneut ein.

BETRIEB

MANUELLER BETRIEB

Der Betrieb des Heizgeräts wird direkt vom Benutzer gesteuert. Die Wärmeabgabe wird jedoch automatisch entsprechend der über den Temperatursensor registrierten Temperatur angepasst.

1. Heizgerät einschalten

A. Stellen Sie die ON/OFF-Taste in die Position „ON“. Die aktuelle Raumtemperatur und die eingestellte Temperatur werden im Display angezeigt. Falls die Raumtemperatur unter der eingestellten Temperatur liegt, blinkt die ON-Anzeigelampe und werden der Gebläsemotor und die Zündung gestartet. Diese Leuchte blinkt während der Vorheizphase weiter.

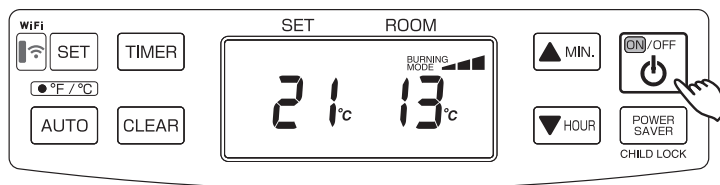

B. Nach etwa 1,5 - 4 Minuten setzt die Zündung ein. (*) Nach der Zündung blinkt die „ON“-Leuchte nicht mehr, sondern brennt kontinuierlich. Der Umluftventilator wird nach etwa 2 Minuten eingeschaltet.

HINWEIS: (*) Die Vorheizphase ist abhängig von der Raumtemperatur.

Raumtemperatur:

unter 0 °C	ca. 4 Min.
0 °C - 15 °C	ca. 2 Min.
15 °C Über	ca. 1,5 Min.

2. Raumtemperatur anpassen

A. Drücken Sie „▲MIN.“ oder „▼HOUR“. °F oder °C beginnt zu blinken.

HINWEIS: Über „▲MIN.“ oder „▼HOUR“ ändern Sie die Temperatur in Schritten zu je 1 °C (2 °F).

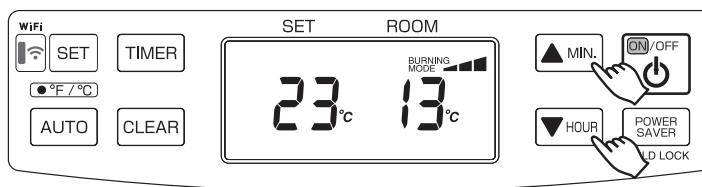

B. Drücken Sie „▲MIN.“, um die Temperatur zu erhöhen, und „▼HOUR“, um sie zu verringern. Die Raumtemperatur kann zwischen 10 °C (50 °F) und 32 °C (90 °F) eingestellt werden. (Anfängliche Einstellung: 13 °C (56 °F))

C. Sobald die Raumtemperatur den eingestellten Wert erreicht hat, wechselt das Heizgerät automatisch auf „MED“ oder „LOW“, um die gewünschte Temperatur aufrechtzuerhalten. Steigt die Raumtemperatur um etwa 2 °C (4 °F) über den eingestellten Wert, stellt das Heizgerät automatisch den Betrieb ein. Mit sinkender Raumtemperatur schaltet sich das Heizgerät automatisch wieder ein, um die gewünschte Temperatur aufrechtzuerhalten.

ENERGIESPARMODUS

Der Energiesparmodus verringert die Häufigkeit der Zündungen, um den Stromverbrauch zu senken. Drücken Sie POWER SAVER (CHILD LOCK) auf „ON“, wenn das Gerät in Betrieb ist, um den ENERGIESPARMODUS zu starten. „POWER SAVER“ wird im Display angezeigt.

Steigt die Raumtemperatur um etwa 6 °C (12 °F) über den eingestellten Wert, stellt das Heizgerät automatisch den Betrieb ein. Sinkt die Raumtemperatur unter den eingestellten Wert, schaltet sich das Heizgerät automatisch wieder ein, um die gewünschte Temperatur aufrechtzuerhalten.

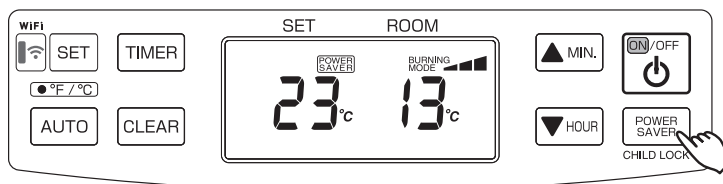

BRENNSTOFFANZEIGE (FF-55T)

Wenn auf dem Display "FU 10" eingeblendet wird, heißt dies, dass der Brennstoff nur noch 10 Minuten lang reicht. Dabei wird die verbleibende Heizzeit auf dem Display eingeblendet. Den Brennstofftank entfernen und außerhalb des Wohnbereichs auffüllen. Wird er nicht aufgefüllt, ertönt alle zwei Minuten ein Alarmsignal, um Sie daran zu erinnern, dass der herausnehmbare Tank aufgefüllt werden muss. Wenn auf dem Display 10 Minuten lang "FU EL" aufgeblinkt hat, schaltet sich das Heizgerät automatisch aus.

**KINDERSICHERUNG**

Die Kindersicherung kann eingeschaltet werden, um zu vermeiden, dass ein Kind versehentlich die Einstellungen des Heizgeräts ändert. Ein eingeschaltetes Heizgerät mit Kindersicherung kann nur ausgeschaltet werden. Alle anderen Funktionen sind in diesem Fall blockiert. Wenn das Heizgerät bereits ausgeschaltet wurde, kann über die Kindersicherung auch vermieden werden, dass das Heizgerät versehentlich gezündet wird.

Halten Sie CHILD LOCK (POWER SAVER) mehr als 3 Sekunden gedrückt, um die Kindersicherung einzuschalten. „CHILD LOCK“ wird im Display angezeigt.

Um die Kindersicherung auszuschalten, halten Sie CHILD LOCK (POWER SAVER) mehr als 3 Sekunden gedrückt.

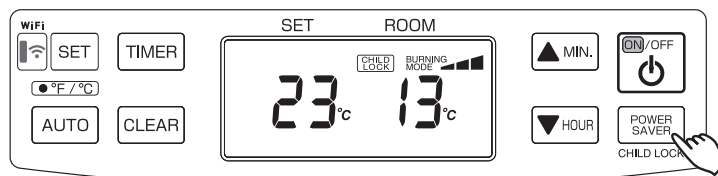

BETRIEB MIT WOCHEN-TIMER**1. Einstellung des Wochenplans**

HINWEIS: Folgender Wochenplan ist von Werk aus eingestellt. Diese Programmierung kann geändert werden.

Day	P01			P02			P03			P04		
	TIME	ON/OFF	SET temp.	TIME	ON/OFF	SET temp.	TIME	ON/OFF	SET temp.	TIME	ON/OFF	SET temp.
MON	6:30	ON	21°C	8:00	ON	18°C	18:00	ON	21°C	22:30	ON	16°C
TUE	6:30	ON	21°C	8:00	ON	18°C	18:00	ON	21°C	22:30	ON	16°C
WED	6:30	ON	21°C	8:00	ON	18°C	18:00	ON	21°C	22:30	ON	16°C
THU	6:30	ON	21°C	8:00	ON	18°C	18:00	ON	21°C	22:30	ON	16°C
FRI	6:30	ON	21°C	8:00	ON	18°C	18:00	ON	21°C	22:30	ON	16°C
SAT	8:00	ON	21°C	10:00	ON	18°C	18:00	ON	21°C	23:00	ON	16°C
SUN	8:00	ON	21°C	10:00	ON	18°C	18:00	ON	21°C	23:00	ON	16°C

HINWEIS: Die aktuelle Uhrzeit und der Wochentag müssen zuerst eingestellt werden, bevor die Einstellung des Wochenplans geändert werden können.

HINWEIS: Die Einstellung des Wochenplans können nicht eingegeben oder geändert werden, wenn das Heizgerät eingeschaltet ist oder sich im AUTO-Modus befindet.

Schalten Sie den AUTO-Modus aus. Bei der Einstellung des Wochenplans ist es unwichtig, ob das Heizgerät aus- oder eingeschaltet ist, solange der AUTO-Modus ausgeschaltet ist.

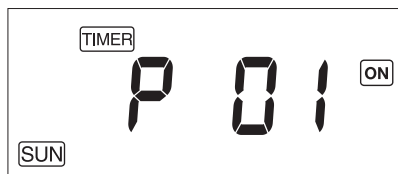
Programmauswahl

1. Drücken Sie **TIMER**, um in den Wochenplan-Einstellungsmodus zu wechseln. „TIMER“, „SUN“, „P01“ und „ON“ werden im Display angezeigt.

Wenn Sie **TIMER** im Wochenplan-Einstellungsmodus drücken, werden „TIMER“ ausgeblendet und der Einstellungsmodus für den Wochenplan beendet. Alle Änderungen vor Drücken der SET-Taste werden nicht gespeichert.

Falls das Heizgerät im Wochenplan-Einstellungsmodus ausgeschaltet wird, wird der Wochenplan-Einstellungsmodus beendet.

2. Drücken Sie „▲MIN.“ oder „▼HOUR“, um die Programmnummer zu ändern, die sie einstellen oder bearbeiten möchten. Die Programme reichen von P01 bis P04 für jeden Wochentag, von Sonntag bis Samstag (das Heizgerät hat 4 Programme für jeden Tag). Wenn „▲MIN.“ gedrückt wird, verändert sich das Display wie folgt.

“SUN P01” → “SUN P02” → “SUN P03” → “SUN P04” → “MON P01” → “MON P02” → ... → “SAT P04”

HINWEIS: Wenn Sie „▼HOUR“ im unteren Bereich der Programmierung drücken, nämlich P01 am Sonntag (SUN), kann die Programmnummer nicht geändert werden. Wenn Sie „▲MIN.“ im oberen Bereich der Programmierung drücken, nämlich P04 am Samstag (SAT), kann die Programmnummer nicht geändert werden.

3. Drücken Sie **SET**, um Änderungen zu bestätigen und zu den Programmzeiteinstellungen zu wechseln. Die Programmnummer wird initialisiert, indem Sie **CLEAR** 3 Sekunden lang gedrückt halten. Der Speicher muss nicht initialisiert werden, wenn Sie diesen ändern möchten.

Programmzeiteinstellungen



1. Drücken Sie „▲MIN.“, um die Minuten zu ändern (in Schritte zu je 15 Min.), oder „▼HOUR“, um die Stunden zu ändern und die Startzeit für das Programm einzustellen. Die Zeit blinkt während der Einstellung.
2. Drücken Sie SET, um die Zeit zu bestätigen und zu den ON/OFF-Einstellungen zu wechseln.

HINWEIS: Die Zeit kann nur auf 15 Minuten nach der vorherigen Programmzeit und/oder 15 Minuten vor der nächsten Programmzeit eingestellt werden.

Wenn z. B. das Programm P01 auf 7:00 Uhr und das Programm P03 auf 16:00 Uhr eingestellt ist, kann das Programm P02 zwischen 7:15 Uhr und 15:45 Uhr eingestellt werden. Wenn die ausgewählte Zeit über den Bereich hinausgeht und Sie SET drücken, ertönt viermal ein Warnsignal und die einstellbare Zeit wird angezeigt.

Zudem kann nicht die gleiche Zeit wie im obigen Beispiel eingestellt werden. Sie können also nicht 7:00 Uhr für P01 und 7:00 Uhr für P02 am Sonntag einstellen.

ON/OFF-Einstellungen

1. Drücken Sie „▲MIN.“ oder „▼HOUR“, um zwischen ON und OFF zu wählen.
„ON“ oder „OFF“ blinken während der Einstellung, abhängig davon, welche Option ausgewählt.
2. Drücken Sie SET, um die Einstellung zu bestätigen und zum Schritt Temperatureinstellungen oder Programmauswahl zu wechseln.
Siehe HINWEISE unten:

HINWEIS: Wenn „ON“ ausgewählt ist, wird das Heizgerät mit der ausgewählten Temperatur und Zeit laufen. Der Bildschirm wechselt zu den Temperatureinstellungen.

HINWEIS: Wenn „OFF“ ausgewählt ist, funktioniert der Wochen-Timer nicht für diese Programmnummer. Das Display wechselt zu derselben Programmnummer im Programmauswahl, sobald Sie „SET“ drücken.

Temperatureinstellungen

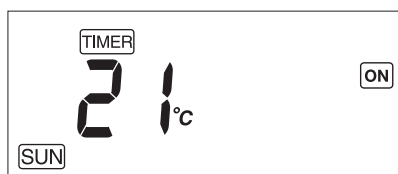

1. Drücken Sie „▲MIN.“ oder „▼HOUR“, um die gewünschte Temperatur in diesem Programm zu wählen.
Die Temperatur blinkt während der Einstellung.
2. Drücken Sie SET, um die gewünschte Temperatur zu bestätigen und automatisch zur gleich Programmnummer in der Programmauswahl zu wechseln.

2. Wochen-Timer aktivieren

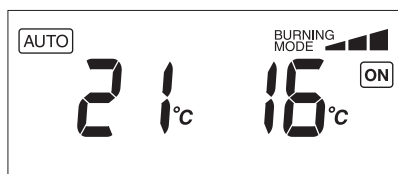

Falls die „AUTO“-Taste im Betrieb (das Heizgerät ist eingeschaltet) gedrückt wird, beginnt die Wochenprogrammierung.

„AUTO“ erscheint im Display und das Heizgerät heizt weiter entsprechend der Programmierung im Wochenplan.

Wenn „ON“ im Wochenplan im Display angezeigt wird, kann die Temperatur über „▲MIN.“ oder „▼HOUR“ geändert werden. Hierdurch wird nicht die im Wochenplan eingestellte Temperatur geändert. Wenn die Zeit zur nächsten Programmnummer wechselt, wechselt das Gerät automatisch zur programmierten Temperatur.

MANUELLE VERBRENNUNG

WICHTIG: Diese Funktion ist ausschließlich für Testzwecke vorgesehen!

Dieses Heizgerät kann auch manuell im gewünschten Verbrennungsmodus laufen (hoch, mittel, niedrig), unabhängig von der Raumtemperatur.

1. Drücken Sie „▲MIN.“ und „▼t HOUR“ gleichzeitig länger als drei (3) Sekunden, während der ON/OFF-Schalter auf „ON“ steht.
2. P1, P2 oder P3 werden auf dem Display angezeigt;
 - P1 = niedrig
 - P2 = mittel
 - P3 = hoch

Wählen Sie anschließend den gewünschten Verbrennungsmodus durch Drücken von „▲MIN.“ oder „▼t HOUR“ aus. Über „sMIN.“ kann der Verbrennungsmodus höher gestellt werden, über „t HOUR“ niedriger.

3. Halten Sie zum Zurücksetzen „▲MIN.“ und „▼t HOUR“ gleichzeitig länger als drei (3) Sekunden gedrückt, bis das normale Temperatur-Display wieder angezeigt wird.

AUTOMATISCHER REINIGUNGSMODUS

Wenn das Heizgerät zwei Stunden ununterbrochen in der höchsten Einstellung brannte, wird der Brenner einen automatischen Reinigungsvorgang starten. Im Display wird der automatische-Reinigungs-Code cl:05 angezeigt, der auf cl:01 herunterzählt. Der Vorgang dauert 5 Minuten zur automatischen Reinigung des Brenners, während das Heizgerät auf der niedrigsten Einstellung brennt. Nach Abschluss des Reinigungsmodus wechselt das Heizgerät automatisch in die höchste Einstellung zurück.

HINWEIS: Die Sicherheits- und Inbetriebnahmeverfahren des Heizgeräts sind in diesem Modus immer noch funktionsfähig.

BETRIBSWIEDERAUFNAHME NACH EINEM STROMAUSFALL

Tritt während des Betriebs ein Stromausfall auf, schaltet sich das Heizgerät aus. Ist die Stromversorgung wiederhergestellt, nimmt das Gerät den Betrieb automatisch mit den folgenden Bedingungen wieder auf. Bitte nehmen Sie alle Einstellungen wie unten angegeben erneut vor, wenn diese gelöscht wurden.

WÄHREND DES BETRIEBS DES HEIZGERÄTS

LÄNGE DES STROMAUSFALLS	WENIGER ALS 3 SEKUNDEN	MEHR ALS 3 SEKUNDEN	
		IM SICHERUNGSSPEICHER	NICHT MEHR IM SICHERUNGSSPEICHER
BETRIEB	Startet die Verbrennung unter den gleichen Bedingungen wie vor dem Stromausfall neu.	Beginnt mit der Verbrennung am Anfang	Beginnt mit der Verbrennung am Anfang. Die eingestellte Temperatur wird zur Sicherheit auf 13 °C (56 °F) geändert. Die eingestellte und Zimmertemperatur blinken, wenn der Stromausfall mehr als 30 Min. dauerte. Um das Blinken abzustellen, stellen Sie die Temperatur und die Zimmertemperatur neu ein und drücken Sie eine beliebige Taste.
ENERGIESPARMODUS	Bewahrt die gleichen Bedingungen wie vor dem Stromausfall.	Bewahrt die gleichen Bedingungen wie vor dem Stromausfall.	Bewahrt die gleichen Bedingungen wie vor dem Stromausfall.
AUTOMATISCHER BETRIEB	Bewahrt die gleichen Bedingungen wie vor dem Stromausfall.	Bewahrt die gleichen Bedingungen wie vor dem Stromausfall.	Die Einstellungen sind gelöscht. (Siehe ABSCHNITT E: BETRIEB)
BETRIEB MIT KINDERSICHERUNG	Bewahrt die gleichen Bedingungen wie vor dem Stromausfall.	Die Einstellungen werden gelöscht. (Siehe ABSCHNITT E: BETRIEB)	Die Einstellungen werden gelöscht. (Siehe ABSCHNITT E: BETRIEB)

Kam es zu einem Stromausfall, während das Heizgerät nicht lief, dann startet es den Betrieb unter den gleichen Bedingungen wie vor dem Stromausfall. Dauerte der Stromausfall jedoch mehr als drei Sekunden an, werden folgende Einstellungen gelöscht. Bitte nehmen Sie jede Einstellung erneut vor.

WENN DAS HEIZGERÄT NICHT IN BETRIEB IST

IM SICHERUNGSSPEICHER	Betrieb mit Kindersicherung
NICHT MEHR IM SICHERUNGSSPEICHER	Einstellung von Uhrzeit und Tag
	Betrieb mit Kindersicherung

HEIZGERÄT AUSSCHALTEN

Stellen Sie die ON/OFF-Taste in die Position „OFF“. Die ON-Leuchte blinkt und erlischt. Der Umlüfter und der Gebläsemotor laufen ca. drei (3) Minuten weiter, um das Heizgerät abzukühlen.

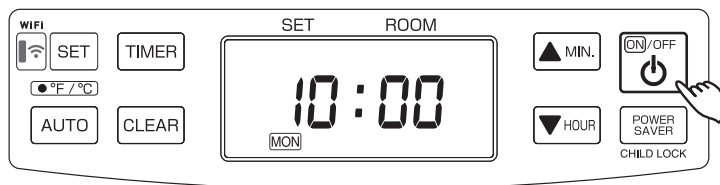

ABSCHNITT F: ROUTINEWARTUNG

VORSICHT: Stellen Sie sicher, dass das Heizgerät ausgeschaltet und vom Stromnetz getrennt ist, bevor Sie Kontrollen oder Reinigungen durchführen.

VORSICHT: Das Heizgerät muss vor der Reinigung oder Wartung vollständig abgekühlt sein.

FÜR EINE OPTIMALE LEISTUNG DES HEIZGERÄTS SOLLTEN DIE WEITER UNTEN AUFGEFÜHRTE TEILE REGELMÄSSIG GEREINIGT WERDEN.

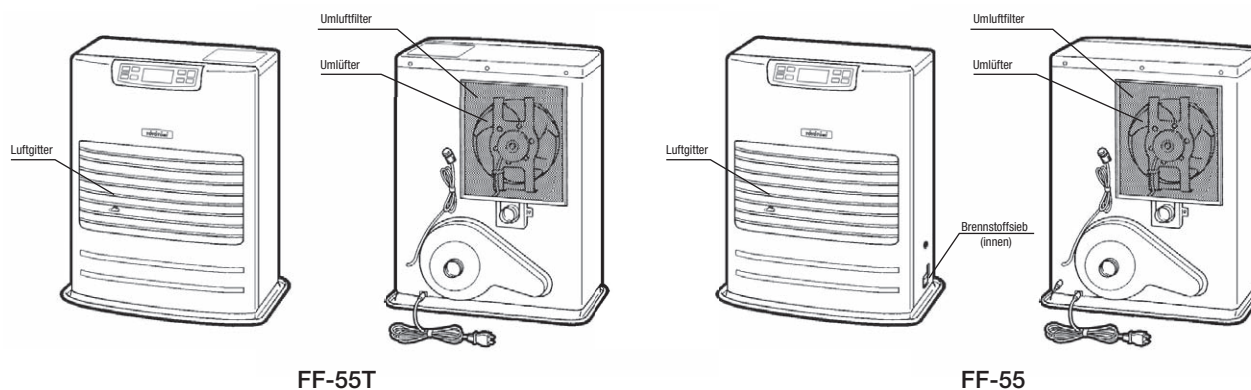

1. Luftklappen reinigen (EINMAL PRO WOCHE)

Staub und Flecken sollte mit einem feuchten Tuch von den Luftklappen entfernt werden.

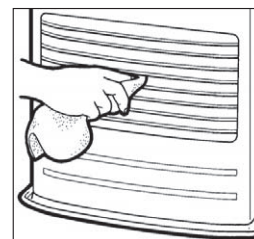

2. Umluftfilter reinigen (EINMAL PRO WOCHE)

Auf der Rückseite des Heizgerätgehäuses befindet sich ein Maschenfilter. Der Filter sollte einmal pro Woche entfernt und abgesaugt werden.

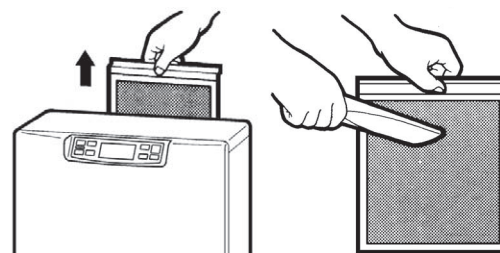

3. Brennstoffaufnahmeinsatz reinigen (FF-55T)

Wenn sich hier Schmutz oder Staub festsetzen, muss der Einsatz gereinigt werden. Den Brennstoffaufnahmeinsatz bei jedem Nachfüllen kontrollieren.

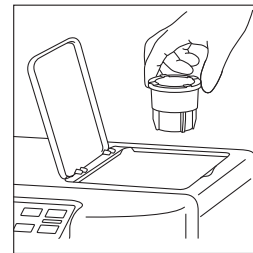

4. Auf Brennstofflecks prüfen (REGELMÄSSIG)

FF-55T: Die Suche nach Brennstofflecks sollte zu einer Gewohnheit gemacht werden. Brennstoffspritzer auf dem unteren Tank und dem herausnehmbaren Brennstofftank abwischen. Brennstoffspritzer können störende Gerüche oder ein Brandrisiko bewirken.

FF-55: Die Suche nach Brennstofflecks in den Brennstoffleitungen und Verbindungsstücken sollte zu einer Gewohnheit gemacht werden.. Brennstofflecks können ein Brandrisiko bewirken.

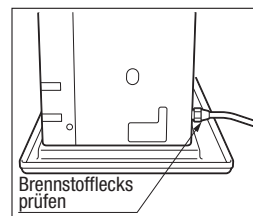

5. Abgasrohrbereich prüfen (EINMAL PRO MONAT)

Prüfen Sie das Abgasrohrverbindungsstück, um eine feste Verbindung sicherzustellen. Nutzen Sie einen Staubsauger, um Staub oder Tierhaare zu entfernen.

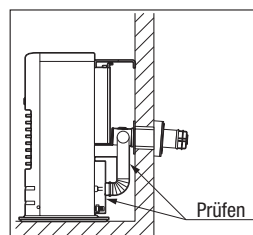

6. Brennstoffsieb reinigen (EINMAL PRO MONAT) (FF-55)

Der Sieb der Brennstoffwanne ist einmal monatlich und vor der Inbetriebnahme des Heizgeräts zu Beginn jeder Saison zu reinigen.

- (a) Schließen Sie das nächste Ventil zum Heizgerät.
- (b) Um den auslaufenden Brennstoff aufzufangen, stellen Sie die Ölfang unter die Siebabdeckung und einen kleineren Behälter darunter.
- (c) Lösen Sie die beiden Schrauben von der Siebabdeckung und entfernen Sie sie.
- (d) Entnehmen Sie den Sieb und reinigen Sie ihn mit Heizöl.
- (e) Setzen Sie den Sieb wieder ein. Setzen Sie die Siebabdeckung wieder ein und schrauben Sie sie fest.
- (f) Wischen Sie jegliches verschüttete Öl weg.
- (g) Öffnen Sie das Ventil der Brennstoffleitung. Auf Brennstofflecks prüfen.

HINWEIS: Lösen Sie die Ablaufschrauben nach Ende jeder Saison, um jeglichen verbleibenden Brennstoff aus der Brennstoffwanne zu lassen.

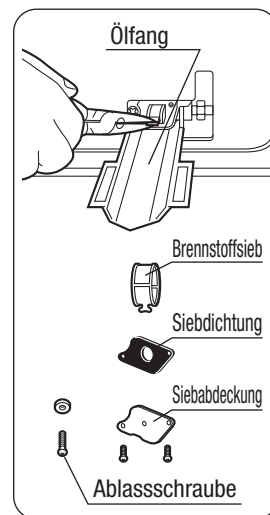

7. Empfohlene regelmäßige Wartung

Als hochmoderner Ofen erfordert Ihr Heizgerät eine regelmäßige Inspektion und Wartung durch einen zugelassenen Techniker, um eine optimale, störungsfreie Leistung zu gewährleisten. Diese Inspektion sollte umfassen: eine Verbrennungsprüfung; Abgasrohrprüfung; Überprüfung der Brennerbaugruppe; Reinigung aller erforderlichen Teile und Austausch von Dichtungen nach Bedarf. Bitte fragen Sie Ihren zugelassenen TOYOTOMI-Händler nach Details und Terminen.

AUTOMATISCHES ZÜNDER-REINIGUNGSSYSTEM

Wenn das Heizgerät eingeschaltet ist und die Uhrzeit eingestellt wurde (siehe ABSCHNITT E: BETRIEB), stoppt es täglich automatisch um 2:00 Uhr, um den Zünder zu reinigen, wobei „CL“ auf der digitalen Anzeige eingeblendet wird. Nach Abschluss des Reinigungsmodus zündet das Heizgerät automatisch erneut und brennt weiter.

Der Zünder-Reinigungsmodus hilft, die Lebensdauer des Zünders zu verlängern.

MANUELLES ZÜNDER-REINIGUNGSSYSTEM

Das Heizgerät wird den Zünder zehn (10) Minuten lang reinigen.

1. Der „ON/OFF“-Schalter muss sich auf der „OFF“-Position befinden und TIMER sowie POWER SAFER müssen gleichzeitig länger als drei (3) Sekunden gedrückt werden.
2. Auf dem Display wird „CL:10“ auf der digitalen Anzeige eingeblendet. Der Reinigungsvorgang startet und wird ohne zusätzliche Eingabe beendet..

HINWEIS: Die Reinigung des Zünders ist wichtig, um dessen Lebensdauer zu verlängern. Der Zünder sollte einmal pro Monat gereinigt werden, wenn kein Zeitpunkt eingestellt ist.

ABSCHNITT G: FEHLERBEHEBUNG

BEVOR SIE DEN KUNDENSERVICE KONTAKTIEREN

Folgende Symptome können während des Betriebs des Heizgerätes auftreten und sind normal.

	SYMPTOM	GRUND
Beim Ein- oder Ausschalten des Heizgeräts.	Weißer Rauch oder Geruch bei der ersten Nutzung nach dem Kauf.	Maschinenöl oder Staub brennt von den Oberflächen des Brenners oder des Wärmetauschers.
	Flammen blitzen einige Minuten nach der Zündung auf.	Der Brenner ist kalt und der Zünder lief eine Weile nach der Zündung weiter.
	Gelegentliches „Knacken“, wenn das Heizgerät gezündet oder ausgeschaltet wird.	Ausdehnung oder Zusammenziehen von Metallteilen, wenn sie erhitzt werden oder abkühlen.
	Es wird nicht sofort nach dem Zünden warme Luft abgegeben.	Um zu verhindern, dass zu Beginn unangenehme kalte Luft herausströmt, wird die Inbetriebnahme des Umlüfters verzögert.
	Hörbares Tuckern aus der Brennstoffpumpe, wenn das Heizgerät zum ersten Mal in Betrieb genommen wurde oder nach Verbrauch des Brennstoffs.	Es befindet sich Luft in der Pumpe. Das Geräusch sollte jedoch innerhalb einer (1) Minute aufhören.
Während des Betriebs des Heizgeräts.	„Tickendes“ Geräusch.	Geräusch der Brennstoffpumpe unter normalen Betriebsbedingungen.
	Wärmekammer oder Wärmetauscher glühen rot, was durch die Luftauslassklappe sichtbar ist.	Normal
	Gelegentliches gelbes Flackern in blauer Flamme.	Normal
Geruch	Paraffinspritzer	- Paraffinspritzer vom Sub-Tank, herausnehmbaren Brennstofftank und der Auffangschale abwischen.
	Gebrauch von qualitativ minderwertigem HEIZÖL EXTRA LEICHT (HEL)	- Brennstoff entsorgen und Tank neu auffüllen, indem frisches, reines HEIZÖL EXTRA LEICHT (HEL) verwendet wird.

*Wenn das Geräusch der Brennstoffpumpe nicht abnimmt und das Heizgerät abschaltet, gehen Sie wie folgt vor:

1. Drücken Sie den roten Entriegelungsknopf an der Brennstoffwanne einmal. NICHT gedrückt halten.
2. Stellen Sie sicher, dass alle Ventile offen sind und der Filter frei ist.
3. Stellen Sie sicher, dass der externe Brennstofftank und die Filter sauber sind.

Sollte es während des Betriebs oder bei der Zündung zu Problemen kommen, nutzen Sie diese Tabelle, um den Grund zu bestimmen und die entsprechenden Maßnahmen zu treffen. Achten Sie darauf, dass das Heizgerät aus der Steckdose gezogen ist, und lassen Sie es abkühlen, bevor Sie Korrekturmaßnahmen treffen.

Falls das Heizgerät sich selbst und ohne Ihr Zutun abschalten sollte, achten Sie auf einen der folgenden Fehlercodes auf dem Display.

FEHLERCODE	URSACHE	LÖSUNG
E-0 E-23	Stromausfall (instabile Frequenz) Fehlfunktion der Hauptflamme (Flammensensor) und /oder verschmutzt	Prüfen Sie die Stromquelle. Wenden Sie sich zur Reinigung und Inspektion an Ihren Händler.
E-6 E-2 E-2 / E-6	Fehlfunktion der Brennstoffleitung (FF-55)/Kein Brennstoff Kein Brennstoff / keine Flamme Abgasrohr verstopft oder undicht	Wenden Sie sich an Ihren Händler. Prüfen Sie die Brennstoffanzeige auf dem Brennstofftank; auffüllen. Wenden Sie sich an Ihren Händler. / Prüfen Sie das Abgasrohr.
E-8	Fehlfunktion des Gebläsemotors	Wenden Sie sich an Ihren Händler.
E-12	Hochlimitschalter aktiviert	Reinigen Sie den Umlüfterfilter und entfernen Sie jegliche Hindernisse. Lassen Sie das Heizgerät vollständig abkühlen und zünden Sie es wieder.
E-13 E-13	Ausfall des Brennerthermistors Abgasrohr verstopft oder undicht	Wenden Sie sich an Ihren Händler. Prüfen Sie das Abgasrohr. / Wenden Sie sich an Ihren Händler.
E-22	Dreimaliger Zündungsfehler	Wenden Sie sich an Ihren Händler.
FUEL	Kein Brennstoff (FF-55T)	Tanken. (FF-55T)
Hi	Die Raumtemperatur beträgt mehr als 35 °C (95 °F). Die Position des Raumtemperatursensors ist nicht korrekt.	Prüfen Sie die Position des Raumtemperatursensors. / Kontaktieren Sie Ihren Händler.
Lo	Die Raumtemperatur beträgt weniger als -10 °C (14 °F). Fehlfunktion des Raumthermistors oder nicht richtig angeschlossen.	Prüfen Sie die Position des Raumtemperatursensors. / Kontaktieren Sie Ihren Händler.

ABSCHNITT H: LANGZEITLAGERUNG

Nach jeder Heizsaison oder wenn Sie Ihr Heizgerät über einen längeren Zeitraum nicht mehr einsetzen möchten, sollten Sie folgendermaßen vorgehen:

1. Kalkulieren Sie gegen Ende der Heizsaison Ihre Brennstoffeinkäufe, um den gesamten Brennstoff aufzubreuchen, den Sie noch auf Vorrat haben. Bei einer Lagerung von Brennstoff über einen Zeitraum von mehr als sechs Monaten, kann dessen Qualität möglicherweise beeinträchtigt werden. Wird dieser Brennstoff noch verwendet, kann sich dies möglicherweise negativ auf die Funktionsweise des Heizgeräts auswirken.
2. Wenn Ihr Heizgerät geartet oder repariert werden muss, sollten Sie jetzt Ihren Händler kontaktieren und die Arbeiten vor der Aufbewahrung durchführen lassen. Auf diese Weise ist Ihr Heizgerät mit dem Beginn der nächsten Heizsaison direkt einsatzfähig.
3. Wenn Sie vorhaben, Ihr Heizgerät an Ort und Stelle zu lagern,
 - (a) Trennen Sie die Stromversorgung.
 - (b) **FF-55T:** Den Brennstoffaufnahmeinsatz reinigen und den Sub-Tank sowie den herausnehmbaren Tank vollständig von Paraffinresten, Staub oder Wasser befreien, um die Bildung von Rost zu vermeiden.
FF-55: Ventil des Haupttanks schließen. Den gesamten Brennstoff aus der Brennstoffwanne entfernen und das Brennstoffsieb reinigen. (Siehe ABSCHNITT F: ROUTINEWARTUNG)
 - (c) Entfernen Sie Flecken oder Staub mit einem feuchten Tuch vom Heizgerät und wischen Sie es anschließend mit einem trockenen Tuch erneut ab.

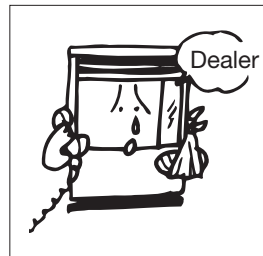
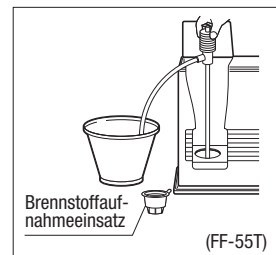

4. Wenn Sie Ihr Heizgerät an einem anderen Ort aufbewahren möchten:
 - (a) Trennen Sie die Stromversorgung.
 - (b) **FF-55T:** Den Brennstoffaufnahmeinsatz reinigen und den Sub-Tank sowie den herausnehmbaren Tank vollständig von Paraffinresten, Staub oder Wasser befreien, um die Bildung von Rost zu vermeiden.
FF-55: Ventil des Haupttanks schließen. Den gesamten Brennstoff aus der Brennstoffwanne entfernen und das Brennstoffsieb reinigen. (Siehe ABSCHNITT F: ROUTINEWARTUNG)
 - (c) **FF-55T:** Das Abgasrohr vom Heizgerät trennen.
FF-55: Brennstoffleitung und Abgasrohr vom Heizgerät abkoppeln.
HINWEIS: Beim Abkoppeln kann der eventuell noch in der Brennstoffleitung befindliche Brennstoff auslaufen. Vorsorglich einen Auffangbehälter darunter platzieren.
 - (d) Befreien Sie das Abgasrohr mithilfe einer Bürste und/oder einem Staubsauger gänzlich von Ruß.
 - (e) Entfernen Sie Flecken oder Staub mit einem feuchten Tuch vom Heizgerät und wischen Sie es anschließend mit einem trockenen Tuch erneut ab.
 - (f) Verstauen Sie das Heizgerät in der Originalverpackung und bewahren Sie es an einem trockenen Ort auf. Wenn die Originalverpackung nicht verfügbar ist, decken Sie das Heizgerät vollständig mit einem großen Plastikbeutel ab und schützen Sie es so während der Lagerung vor Staub..
 - (g) Versehen Sie den Lufteinlass und -auslass des Abgasrohrs mit optionalen Kappen. (ART.-Nr. 17212661 und 17212656)

TRANSPORT

Um während eines Transports des Heizgeräts zu vermeiden, dass Brennstoff ausläuft, bitte die folgenden Maßnahmen ergreifen.

- Das Heizgerät immer in aufrechter Position transportieren.
- Vor dem Transport der Brennstoffwanne IMMER den Brennstoff vollständig ablassen. (FF-55)



ABSCHNITT I: INSTALLATION

ALLGEMEINE BESCHREIBUNG: Der FF-55T/FF-55 eignet sich für eine Montage an einer Außenwand, damit der volle Umfang der benutzerfreundlichen

Montage über das Abgasrohr genutzt werden kann und kein aufwendiges Schornsteinsystem benötigt wird. Ein Kamin oder eine Feuerstelle sind nicht erforderlich.

STANDARTEILE FÜR DIE MONTAGE

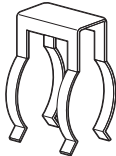
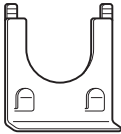
Die folgenden Standardteile für die Montage sind im Lieferumfang des Heizgeräts inbegriffen. Für alternative Montagemethoden müssen Sie gegebenenfalls zusätzliche Teile bei Ihrem TOYOTOMI-Händler kaufen. Siehe „Zubehörteile“.

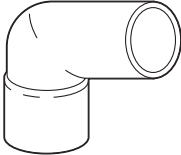
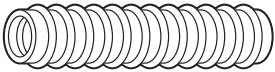
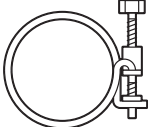
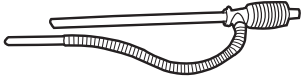
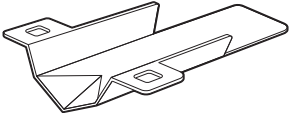
 <p>Wandhalter (2 Sets) (ART.-Nr. #17212589) Schneidschraube (2) (ART.-Nr. #17208678) Verbindungs-Schneidschraube (2) (ART.-Nr. #17187555) Holzschraube (2) (ART.-Nr. #17206066) (1) (ART.-Nr. #17206066) (Raumtemperatursensor)</p>	 <p>Rohrträger (1) (ART.-Nr. #17212685)</p>
 <p>Rohranbauhalterung (1) (ART.-Nr. #17219378)</p>	 <p>Holzschraube (3) (ART.-Nr. #17206066) Abgasrohr (1) (ART.-Nr. #17224296) Ablufthaube (1) (ART.-Nr. #17212661) Lufterlasshaube (1) (ART.-Nr. #17212656)</p>
 <p>Gebogenes Verbindungsstück(L) (1) (ART.-Nr. #17214798) Isolierende Abdeckung (1) (ART.-Nr. #17206025)</p>	 <p>L-förmiger Schlauch (2) (ART.-Nr. #17212692)</p>
 <p>Eingangsschlauch (1) (ART.-Nr. #17206091)</p>	 <p>Schlauchschelle (2) (ART.-Nr. #17212677) (Schlauchklemme)</p>
<p>(FF-55T)</p>  <p>Manuelle Brennstoffpumpe (1) (ART.-Nr. #17027727)</p>	<p>(FF-55)</p>  <p>Ölauffangsieb (1) (ART.-Nr. #17185025)</p>

ZUBEHÖRTEILE

Folgende Zubehörteile sind zur Nutzung bei einer Nicht-Standard-Installation des FF-55T/FF-55 erhältlich. Nachdem Sie sich den gewünschten Montageort für Ihr Heizgerät, das Abgasrohr und das Brennstoffsystem überlegt haben, wenden Sie sich an Ihren TOYOTOMI-Händler, um die notwendigen Zubehörteile zu beschaffen.

Wichtig: Nutzen Sie ausschließlich Original-TOYOTOMI-Teile für Ihr Heizgerät. Die Nutzung von nicht genehmigten, allgemeinen Bauteilen oder Bauteilen anderer Marken kann die Leistung und Sicherheit erheblich verringern und führt zum Verlust der Werksgarantie.

Zubehör-	ART.-Nr.	Anwendung
Erweiterungsleitung (L)*	#17206013	Länge: 2080 mm bis 1620 mm
Erweiterungsleitung (M)*	#17206012	Länge: 1080 mm bis 650 mm
Erweiterungsleitung (S)*	#17206011	Länge: 580 mm bis 400 mm
L-förmiges Auslassverbindungsstück*	#17187089	Für eine 90°-Biegung in der Auslassleitung

* Gesamtlänge der Erweiterungsleitung zwischen Heizgerät und Abgasrohr darf nicht größer als drei Meter sein und die Erweiterungsleitung darf nicht mehr als drei Biegungen aufweisen.

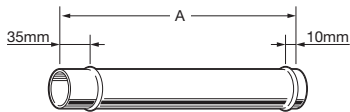

Auslass-Erweiterungsleitung 1000 (ART.-Nr. #17206089) - Länge (A) : 1000 mm

Auslass-Erweiterungsleitung 500 (ART.-Nr. #17206083) - Länge (A) : 500 mm

Auslass-Erweiterungsleitung 300 (ART.-Nr. #17206084) - Länge (A) : 300 mm

Auslass-Erweiterungsleitung 200 (ART.-Nr. #17206087) - Länge (A) : 200 mm

Auslass-Erweiterungsleitung 100 (ART.-Nr. #17206088) - Länge (A) : 100 mm

Auslass-Erweiterungsleitung 75 (ART.-Nr. #17206098) - Länge (A) : 75 mm

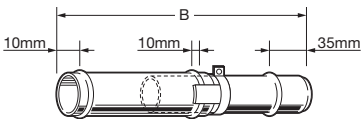

Adjustable exhaust pipe (L)
(ART.-Nr. #17206027) - Length (B) :
1000mm~570mm

Anpassbare Auslassleitung (S)
(ART.-Nr. #17206057) - Länge (B) :
500mm~320mm

Leitungshalterung



ART.-Nr. #17206004

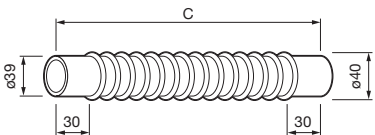

Flexibles Auspuffrohr 500
(ART.-Nr. #17206099) - Länge (C) :
500mm

Flexibles Auspuffrohr 300
(ART.-Nr. #17206082) - Länge (C) :
300mm

L-förmiges Auslassverbindungsstück

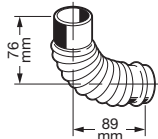

ART.-Nr. #17187089

Einlassschlauch

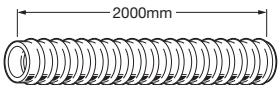

ART.-Nr. #17206091

Dämmstoffabdeckung

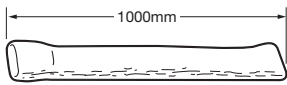

ART.-Nr. #17206025

Einlassleitungsverbindungsstück



ART.-Nr. #17206092

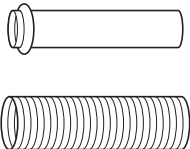

Verlängerung Rauchrohr (S) (ART.-Nr. #17206051) - Wandstärke: 320 mm bis 420 mm

Verlängerung Rauchrohr (M) (ART.-Nr. #17206052) - Wandstärke: 420 mm bis 520 mm

Verlängerung Rauchrohr (L) (ART.-Nr. #17206053) - Wandstärke: 520 mm bis 620 mm

ERWEITERUNGSSATZ

Erweiterungsleitung (L) ART.-Nr. #17206013

No.	Name of Part	Q'ty
①	Anpassbare Auslassleitung (L) 1000mm-570mm	1
②	Auslass-Erweiterungsleitung 1000 (1000mm)	1
③	Einlassschlauch (2000mm)	1
④	Dämmstoffabdeckung Einlassleitung (1000mm)	2
⑤	Rohrträger	2
⑥	Leitungshalterung	3 Sätze
⑦	L-förmiges Auslassverbindungsstück	1

Abbildung 1

Einlassschlauch
Abgasrohrverbindung
1620mm ~ 2040mm
Heizgerät-Auslassleitungverbindung

Beim Einsatz des „Erweiterungsleitung (L)“-Erweiterungssatz muss der Abstand zwischen der Heizgerät-Auslassleitungsverbindung und der Abgasrohrverbindung mindestens 1.620 mm, jedoch nicht mehr als 2.040 mm betragen. (Siehe Abbildung 1 als Referenz.)

INSTALLATION MIT Erweiterungsleitung (L)

Einlassschlauch
Rohrträger
Anpassbare Auslassleitung
Dämmstoffabdeckung Einlassleitung
Auslass-Erweiterungsleitung 1000
Leitungshalterung

HINWEIS:
Nutzen Sie bei Bedarf ein L-förmiges Auslassverbindungsstück.

ERWEITERUNGSSATZ

Erweiterungsleitung (M) ART.-Nr. #17206012

No.	Name of Part	Q'ty
①	Anpassbare Auslassleitung 1000mm~570mm	1
②	Einlassschlauch (1000mm)	1
③	Dämmstoffabdeckung Einlassleitung (1000mm)	1
④	Rohrträger	1
⑤	Leitungshalterung	2 Sätze
⑥	L-förmiges Auslassverbindungsstück	1

Abbildung 2

Beim Einsatz des „Erweiterungsleitung (M)“-Erweiterungssatz muss der Abstand zwischen der Heizgerät-Auslassleitungsverbindung und der Abgasrohrverbindung mindestens 650 mm, jedoch nicht mehr als 1.080 mm betragen. (Siehe Abbildung 2 als Referenz.)

Erweiterungsleitung (S) ART.-Nr. #17206011

No.	Name of Part	Q'ty
①	Anpassbare Auslassleitung 500mm~320mm	1
②	Einlassschlauch (500mm)	1
③	Dämmstoffabdeckung Einlassleitung (1000mm)	1
④	Rohrträger	1
⑤	Leitungshalterung	1 Sätze
⑥	L-Shaped Exhaust Joint	1

Abbildung 3

Beim Einsatz des „Erweiterungsleitung (S)“-Erweiterungssatz muss der Abstand zwischen der Heizgerät-Auslassleitungsverbindung und der Abgasrohrverbindung mindestens 400 mm, jedoch nicht mehr als 575 mm betragen. (Siehe Abbildung 3 als Referenz.)

WLAN-MODUL

ART.-Nr. #17314780

HINWEISE FÜR DEN AUFBAU

1. Lufteinlass und -auslass des Abgasrohrs müssen gänzlich nach außen zeigen. Das Abgasrohr darf nicht in einen Schornstein, eine Garage, Keller, Unterboden oder Deckenkonstruktion abgeleitet werden oder einen anderen geschlossenen Bereich und darf nicht vertikal installiert werden, da das Abgasrohr ein „Wärmetauscher“ ist, wobei es zu Bildung von Kondenswasser kommt, was nach außen abgeleitet werden muss.

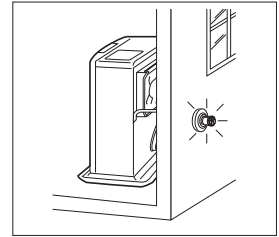

2. Montage des Abgasrohrs Bitte beachten Sie, dass Volumen und Temperatur der warmen Abgase, die über das Abgasrohr nach außen abgegeben werden, minimal sind und normalerweise nicht problematisch sind.

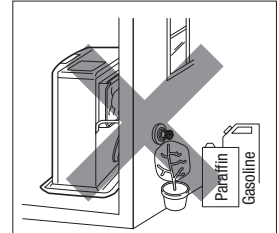

3. Bevor in einer Wand eine Öffnung für das Abgasrohr angebracht wird, sollte sichergestellt werden, dass sich keine elektrischen Kabel, Gasleitungen oder andere Hindernisse im Hohlraum befinden. Indem ein 5-mm-Loch von innen vorgebohrt wird, kann das letztendliche Loch (und alles, was damit zusammenhängt) von außen vervollständigt werden.

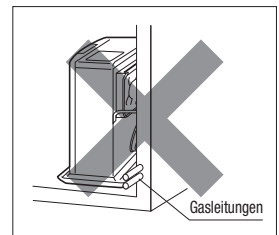

4. Das Abgasrohr sollte nicht an einer Stelle installiert werden, wo die Luftzufuhr oder die Abgasableitung durch Schneewehen verdeckt, durch Verschmutzungen von außen verstopft oder direkt Windstärken über 50 kph ausgesetzt wird..

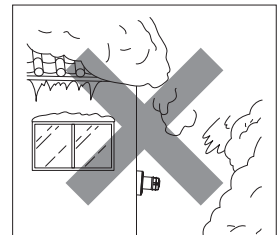

WICHTIG:

In Gebieten mit starkem Schneefall, muss der Bodenabstand gemäß dem durchschnittlichen Schneefallvolumen angepasst werden.

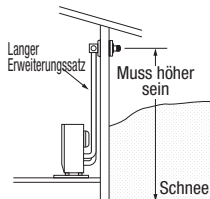

WICHTIG:

In offenen Bereichen mit starkem Wind empfiehlt sich ein Windschutz.

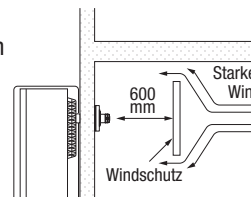

5. Das Abgasrohr NIE unter dem Heizgerät installieren.

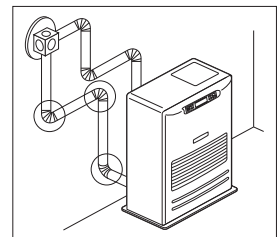
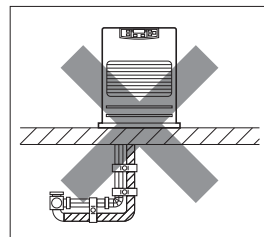
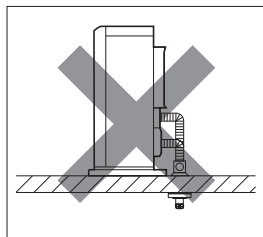

6. Die Gesamtlänge eines Erweiterungsleitungssatzes (Zubehör L, M oder S) zwischen Heizgerät und Abgasrohr darf nicht mehr als 3 m betragen, mit maximal drei 90°-Biegungen.

HINWEIS: Beim Einsatz von Erweiterungsleitungssätzen des Typs L, M, oder S bitte immer das heiße Abgasrohr mit dem im Lieferumfang inbegriffenen Isoliermaterial abdecken (gegebenenfalls wird von den örtlichen Behörden eine Zusatzisolierung vorgeschrieben).

7. Für alle Laser-Anlagen gilt, dass das Abgasrohr immer obligatorisch angebracht werden muss. Es muss immer horizontal angebracht werden, mit einem leichten Gefälle nach außen ... **NIEMALS vertikal.**

MONTAGE VON HEIZGERÄT UND ABGASROHR

- A) Vor Beginn der Montage bitte immer prüfen, ob die vorgeschlagene Installation den bautechnischen Vorgaben und den Vorgaben der zuständigen lokalen Behörden entspricht, die möglicherweise in Ihrer Region für Heizgeräte gelten. (Bitte auf der Website der zuständigen lokalen Behörde nachsehen oder Ihren Installateur / Lieferanten fragen.)
- B) Das Abgasrohr eignet sich für die Montage durch eine herkömmliche Gebäudewand, einschließlich Ziegelsteinwänden. Hebel, Linear, Gibraltar und Gips-Tafeln, Fliesen, Wetterschenkel, verputztes Polystyrol und Metallprofile usw.
- C) Das FF-55T/FF-55 Heizgerät eignet sich für einen Betrieb in Höhen bis zu 1.000 m über dem Meeresspiegel. Für eine Montage auf Höhen zwischen 1.000 m und 1.500 m ist eine Justierung durch autorisierte Servicemitarbeiter notwendig. Bitte fragen Sie Ihren Lieferanten um Rat.
1. Betriebsort des Heizgeräts auswählen. Die Mindestabstände zwischen dem Heizgerät und dem nächsten brennbaren Material müssen den unten aufgeführten Angaben entsprechen. Zwecks Reinigung muss der Zugang zur hinteren Lüfterabdeckung, das Brennstoffsieb und der rote Entriegelungsknopf gewährleistet sein.



Abb. 1

2. Der äußere Bereich zur Abgasableitung muss frei sein und es dürfen sich in diesem Bereich keine Objekte befinden, die durch heiße Abgase beschädigt werden könnten. (Siehe Abb. 2 und 3.) Das Abgasrohr (wie in Abb. 2) eignet sich für Wände mit einem Durchmesser zwischen 130 mm bis 320 mm.

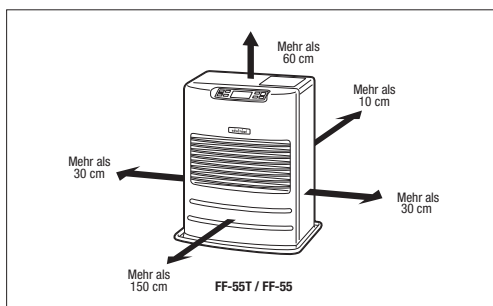

Abb. 2

Abb. 3

Installation des Abgasrohrs

3. Der Raumtemperatursensor ist mit einem 2,5 m langen Verlängerungskabel ausgestattet. Er befindet sich an der Rückseite des Gehäuses. Stellen Sie sicher, dass der Raumtemperatursensor nicht das Abgasrohr berührt. Der Raumtemperatursensor kann mit einer Holzschraube befestigt werden. Schrauben Sie die Holzschraube in der dafür vorgesehenen Position fest. Befestigen Sie der Raumtemperatursensor.

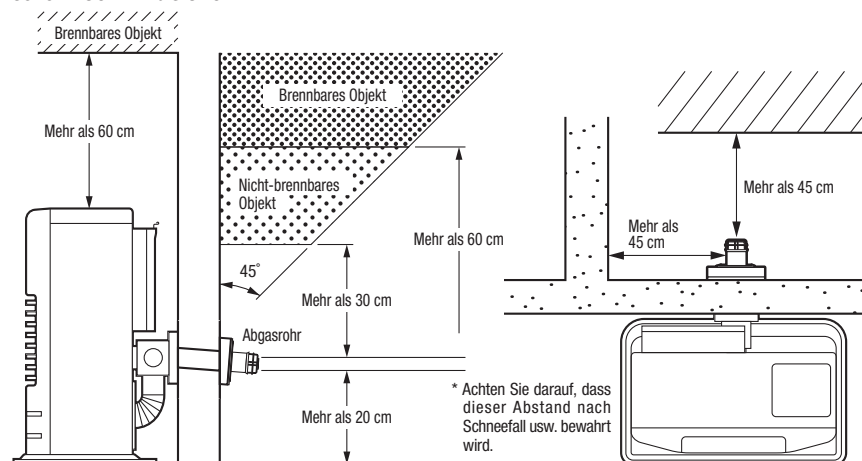
HINWEIS: Wählen Sie eine Position für den Raumtemperatursensor, die nicht im direkten Sonnenlicht oder anderen Wärmquellen ausgesetzt ist.

Lesen Sie die Bedienungsanleitung, bevor Sie das Heizgerät in Betrieb nehmen.

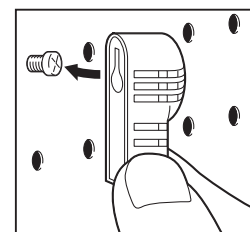

ABSCHNITT J: PRODUKTDATENBLATT

(a) Name des Lieferanten / Markenzeich	TOYOTOMI
(b) Modell	FF-55T/FF-55
(c) EEC	B
(d) Unmittelbare Heizleistung	5,5kW
(e) Mittelbare Heizleistung	6,0W
(f) EEI	87.8%
(g) Nutzenergieeffizienz	92,4%
(h) Spezifische Vorkehrung	Anweisungen zur Montage, Installation oder Wartung finden Sie in der Gebrauchsanleitung.

IMPORTANT

- 1) LISEZ ET COMPRENEZ CES INSTRUCTIONS AVANT TOUTE INSTALLATION ET UTILISATION DU CHAUFFAGE.
- 2) CONSERVEZ CE MANUEL D'INSTRUCTIONS DANS UN ENDROIT SÛR POUR POUVOIR LE CONSULTER PLUS TARD.
- 3) CONSULTEZ VOTRE ADMINISTRATION LOCALE ET LES CODES D'URBANISME POUR CONNAÎTRE LES EXIGENCES D'INSTALLATION.

Pour le mode de fonctionnement WiFi

Le mode WiFi nécessite d'acheter des pièces en option qui ne sont pas une installation standard.

Veuillez contacter votre revendeur pour acheter les pièces suivantes.

Utilisez uniquement des pièces d'origine TOYOYOMI pour votre chauffage. L'utilisation de pièces non autorisées, génériques ou d'autres marques peut réduire considérablement les performances et la sécurité et annulera la garantie d'usine.

Seul votre revendeur peut installer le module WiFi dans votre radiateur. NE PAS installer vous-même le module WiFi sur le chauffage.

SECTION A: SPÉCIFICATIONS

Modèle:	FF-55T/FF-55
Rendement du chauffage:	92.4% (1)
Puissance thermique:	Élevée - 5,50 kW (18.800 BTU/h) Moyenne - 3,74 kW (12.800 BTU/h) Basse - 1,88 kW (6.430 BTU/h)
Consommation de combustible:	Élevée - 0,622 L/h Moyenne - 0.423 L/h Basse - 0.213 L/h
Système de combustible:	Réservoir amovible(7,6L)/Réservoir externe (2)
Type de combustible:	Combustible liquide
Dimensions (L × H × P):	496 × 600 × 339 mm
Poids:	20kg/17kg
Ouverture du tube de ventilation:	70 ~ 80 mm de diamètre
Longueur maximale du système du tube de ventilation:	3 m, 3 coudes ou moins (Voir SECTION I : INSTALLATION)
Puissance électrique:	230 V CA, 50 Hz (220 V CA, 50/60 Hz) (3) Préchauffage - MAX 260 W Brûlage - MAX 48W
Bande(s) de fréquence dans laquelle l'équipement radio fonctionne:	2,400 GHz à 2,4835 GHz (4)
Réseau local sans fil:	IEEE 802.11n/g/b (4)

- (1) Lors de la combustion du combustible de la chaleur et de l'eau vaporisée sont produites. La puissance thermique ne tient pas compte de la perte de chaleur causée par la condensation de la vapeur d'eau.
- (2) Le réservoir externe doit être acheté séparément. (Consultez votre fournisseur pour les options).
- (3) Domaine non couvert par le marquage européen CE.
- (4) Le mode WiFi nécessite l'achat de pièces en option qui ne sont pas une installation standard.

DISPOSITIFS DE SÉCURITÉ

Votre chauffage est équipé des dispositifs de sécurité suivants. Veuillez vous familiariser avec ces caractéristiques. Lorsque votre chauffage est éteint en raison d'un mécanisme de sécurité, assurez-vous d'identifier le problème correctement.

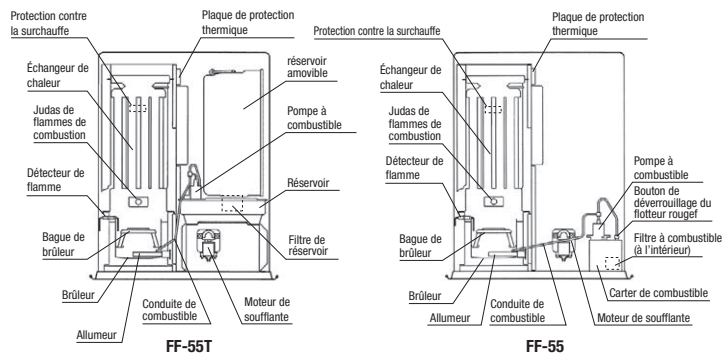

1. Détecteur de flamme

L'appareil cessera automatiquement tout fonctionnement en cas de défaillance de l'allumage ou d'extinction de la flamme au cours de la combustion. Cette mesure vise à empêcher tout débordement de combustible. Un code d'erreur s'affichera sur l'écran numérique.

2. Filtre à combustible

Un filtre spécial récupère la saleté ou les impuretés présentes dans le combustible, avant son envoi vers le brûleur.

3. Protection contre la surchauffe

Arrête automatiquement toutes les opérations si l'armoire intérieure du chauffage atteint une température anormalement élevée en raison d'une défectuosité du moteur ou d'une combustion anormale, afin d'éviter un incendie.

4. Système de reprise en cas de panne de courant

En cas de panne de courant pendant le fonctionnement du chauffage, celui-ci se rallume automatiquement et maintient la température ambiante sélectionnée, lorsque l'alimentation est rétablie.

REMARQUE : le fonctionnement varie en fonction de la durée de la panne de courant et d'autres conditions. (Voir la SECTION E : OPERATION)

5. Système intégralement ventilé

Le système du tube d'évacuation permet d'apporter de l'air extérieur pour la combustion et de ventiler simultanément vers l'extérieur tous les produits de combustion.

SECTION B: CONSEILS DE SÉCURITÉ

ATTENTION: le chauffage et le système de ventilation par tube doivent être correctement installés avant toute utilisation. Veuillez suivre les instructions de la section I « Installation ». INSTALLATION.

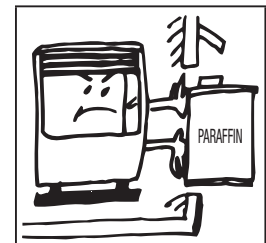
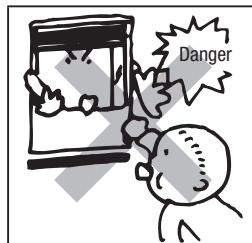
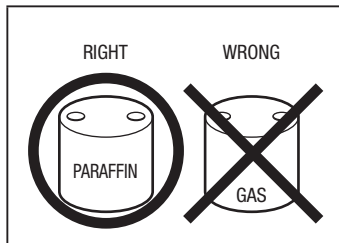

1. Ne JAMAIS utiliser un autre combustible que la Pétrole lampant. NE JAMAIS UTILISER D'ESSENCE. L'utilisation d'essence peut provoquer des flammes incontrôlables et un incendie dévastateur.
2. Certaines surfaces de cet appareil peuvent atteindre des températures très élevées. Installez l'appareil hors de portée des enfants et écarté du mobilier et des vêtements lorsqu'il est en fonctionnement. (Voir le manuel)

- Cet appareil de chauffage ne doit pas être utilisé par des personnes (enfants compris) affectées d'une diminution de leurs capacités physiques, sensorielles ou mentale, ou qui manquent de connaissance ou d'expérience, à moins qu'elles ne soient surveillées ou qu'elles aient reçu des instructions.
- Même sous surveillance, les enfants ne sont pas supposés jouer avec l'appareil.
- Cet appareil peut être utilisé par des enfants âgés de 8 ans et plus et des personnes ayant une condition physique ou des capacités sensorielles ou mentales réduites, ou bien, un manque d'expérience et de connaissances s'ils sont supervisés ou formés à l'utilisation sécuritaire de l'appareil et comprennent les dangers en cause.
- Les enfants ne doivent pas jouer avec l'appareil.
- Les opérations d'utilisation et de nettoyage quotidien ne doivent pas être réalisées par des enfants sans surveillance.

3. Afin d'éviter les anomalies de fonctionnement et de prolonger la durée de vie utile de l'appareil, veillez à effectuer les entretiens de routine. (Voir SECTION F : ENTRETIEN DE ROUTINE)
4. Ne JAMAIS entreposer ou transporter des combustibles dans un contenant autre qu'un contenant en métal ou en plastique, qui est acceptable pour le combustible et qui porte clairement la mention « PARAFFINE ». Ne JAMAIS stocker de combustible dans l'espace de vie.

Ne pas jeter vos appareils électriques avec vos ordures ménagères. Prière de les déposer dans les lieux de dépôt prévus à cet effet. Pour toute information concernant le recyclage, merci de vous informer auprès de votre distributeur ou des autorités locales.



SECTION C: GUIDE DU COMBUSTIBLE

L'appareil FF-55T/FF-55 a été conçu pour fonctionner avec de la paraffine. L'utilisation de combustible de mauvaise qualité fera baisser le rendement du brûleur, causera des anomalies de combustion et diminuera la durée de vie utile de l'appareil.

N'achetez que de la paraffine conditionnée, portant la mention « PARAFFINE » soit combustible pour appareils de chauffage. Entrez toujours votre combustible dans une zone séparée de celle où vous entreposez l'essence de vos équipements, afin d'éviter de mettre accidentellement de l'essence dans votre appareil de chauffage.

Quoi acheter . . .

- TOUJOURS:** Paraffine propre et de haute qualité.
TOUJOURS: Combustible exempt de contaminants, d'eau ou de nuages.
JAMAIS: Essence, alcool, gaz blanc, combustible de réchaud ou additifs.
JAMAIS: Combustible jaune ou acide.

Rangement . . .

- TOUJOURS:** Dans un récipient propre portant clairement la mention PARAFFINE.
TOUJOURS: À l'abri des rayons du soleil, des sources de chaleur ou des changements extrêmes de température.
JAMAIS: Dans un récipient en verre, ou ayant contenu d'autres combustibles.
JAMAIS: Ne conservez pas la Pétrole lampant plus de six mois. Commencez chaque l'ancien combustible à la fin de la saison de chauffage.
JAMAIS: Dans les espaces de vie.

Pourquoi est-ce important ? . . .

Un combustible limpide et pur est essentiel pour que votre appareil de chauffage fonctionne de manière sûre et efficace. Les combustibles qui sont contaminés ou de mauvaise qualité peuvent causer :

- Des dépôts de goudron sur le brûleur et dans le tube d'évacuation
- Une combustion incomplète
- Diminution de la durée de vie utile du chauffage

L'utilisation d'un combustible extrêmement volatil et inflammable comme l'essence peut causer des flammes incontrôlables et constituer un grave risque d'incendie.

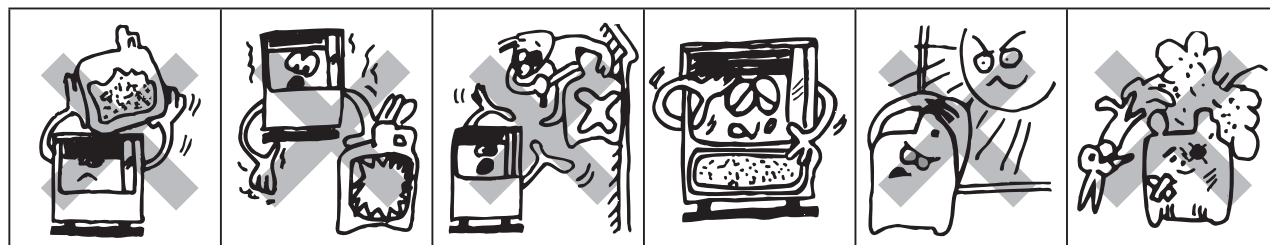

SECTION D: COMMANDES DE FONCTIONNEMENT ET NOMS DES COMPOSANTS

Avant toute utilisation de cet appareil de chauffage, familiarisez-vous avec les commandes de fonctionnement et les composants suivants :

FF-55T

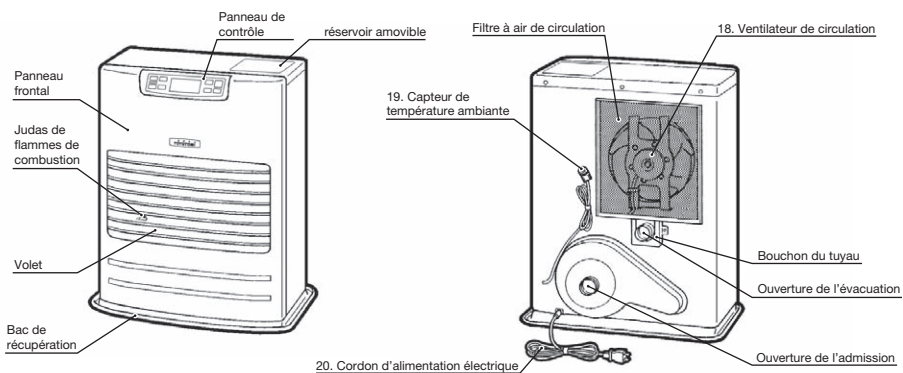

FF-55

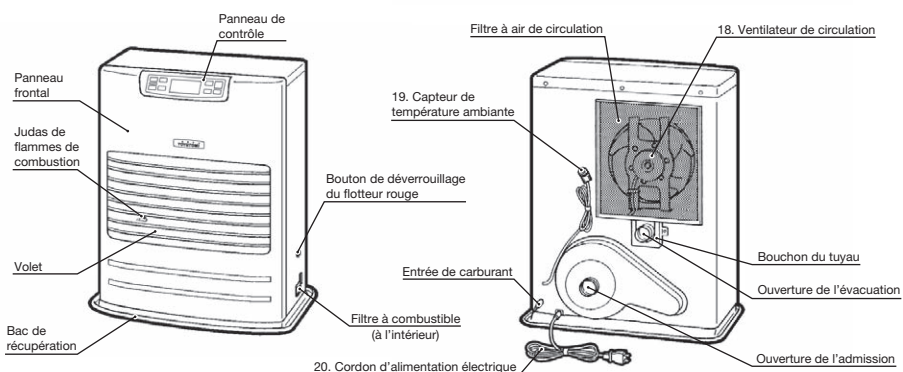

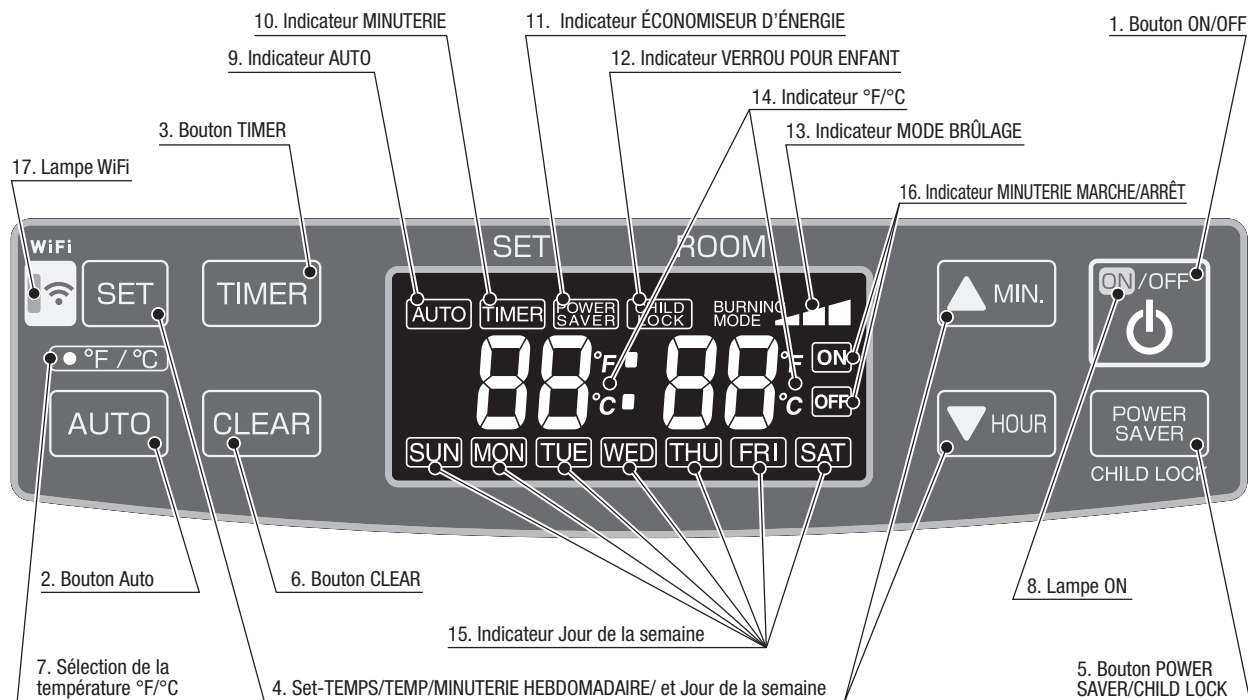

1. Bouton ON/OFF: Le bouton principal allume et éteint le chauffage. Lorsqu'il est allumé, le chauffage commence à fonctionner et la combustion commence après la période de préchauffage.
2. Bouton Auto: Le bouton active et désactive les modes de fonctionnement de la minuterie hebdomadaire.
3. Bouton TIMER: Le bouton active et désactive le mode minuterie hebdomadaire.
4. Set-TEMPS/TEMP/MINUTERIE HEBDOMADAIRE/ et Jour de la semaine: Pour définir TEMPS/TEMP/MINUTERIE HEBDOMADAIRE/ et Jour de la semaine.
5. Bouton POWER SAVER/CHILD LOCK: Le bouton active et désactive le mode de fonctionnement POWER SAVER (Économiseur d'énergie). Appuyez et maintenez le bouton enfoncé pour activer ou désactiver le mode CHILD LOCK (Verrou pour enfant).
6. Bouton CLEAR: Lorsque vous réinitialisez le programme pour la minuterie hebdomadaire, le bouton CLEAR (Effacer) est utilisé.
7. Sélection de la température °F/°C: Interrupteur à bascule °F/°C
8. Lampe ON: Allumé – Le chauffage fonctionne.
9. Indicateur AUTO: Allumé – La minuterie hebdomadaire est utilisée.
10. Indicateur MINUTERIE: Allumé – Chauffage fonctionnant en mode minuterie hebdomadaire.
11. Indicateur ÉCONOMISEUR D'ÉNERGIE: Allumé – Fonctionnement du chauffage en mode ÉCONOMISEUR D'ÉNERGIE.
12. Indicateur VERROU POUR ENFANT: Allumé – Fonctionnement du chauffage en mode VERROU POUR ENFANT.
13. Indicateur MODE BRÛLAGE: Allumé – Fonctionnement du chauffage à combustion élevée, moyenne ou faible.
14. Indicateur °F/°C: Allumé – L'écran affiche la température actuelle. Clignotement – La température actuelle peut être modifiée.
15. Indicateur Jour de la semaine: Allumé – L'écran affiche le jour actuel ou le jour de la minuterie.
16. Indicateur MINUTERIE MARCHE/ARRÊT: Allumé – Affiche le mode MARCHE/ARRÊT de la minuterie hebdomadaire.
17. Lampe WiFi: Allumé – Le chauffage est en mode WiFi.
18. Ventilateur de circulation: Le moteur à trois vitesses fournit un débit d'air chaud de grande capacité pendant une combustion élevée pour chauffer rapidement une pièce, et un débit d'air chaud de capacité faible ou moyenne pendant une combustion faible ou moyenne pour maintenir une température ambiante confortable.
19. Capteur de température ambiante: Détecte constamment la température ambiante et fournit des informations au chauffage afin que la température ambiante souhaitée puisse être maintenue.
20. Cordon d'alimentation électrique: À utiliser dans une prise électrique appropriée. (Voir SECTION A)

SECTION E: OPÉRATION

AVANT L'ALLUMAGE

1. Faire le plein de combustible

FF-55T:

- Ne remplissez pas le réservoir amovible dans votre salon, mais dans un endroit plus adapté (en cas de renversement).
 - Ne jamais remplir l'appareil de chauffage lorsqu'il est en fonctionnement ou qu'il est encore chaud.
- 1) Assurez-vous que l'appareil est bien éteint.
 - 2) Ouvrez le couvercle et retirez le réservoir de l'appareil.
Remarque: Quelques gouttes peuvent s'échapper du réservoir.
Déposez le réservoir amovible (capuchon vers le haut) et dévissez le capuchon à combustible.
 - 3) Prenez la pompe manuelle à combustible et insérez le tube lisse plus rigide dans le bidon.
 - 4) Verrouillez la touche basculant au sommet de la pompe (tournez dans le sens d'une montre).
 - 5) Pressez la pompe plusieurs fois. Dès que le combustible commence à s'écouler dans le réservoir amovible, cessez de pomper.
 - 6) Pendant le remplissage, contrôlez la jauge à combustible du réservoir amovible. Dès que la jauge indique que le réservoir est plein, arrêtez le remplissage en relâchant la touche basculant au sommet de la pompe (sens inverse des aiguilles).
Ne cherchez pas à remplir à ras, spécialement si le combustible est très froid (le combustible se dilate sous l'effet de la chaleur).
 - 7) Laissez le combustible resté dans la pompe refluer dans le bidon et retirez la pompe avec précaution.
Revissez soigneusement le capuchon à combustible sur le réservoir. Nettoyez le combustible qui se serait éventuellement renversé.
 - 8) Vérifiez que le bouchon du réservoir est bien droit et bien serré. Remettez le réservoir amovible dans l'appareil de chauffage (capuchon vers le bas). Refermez le couvercle du réservoir.

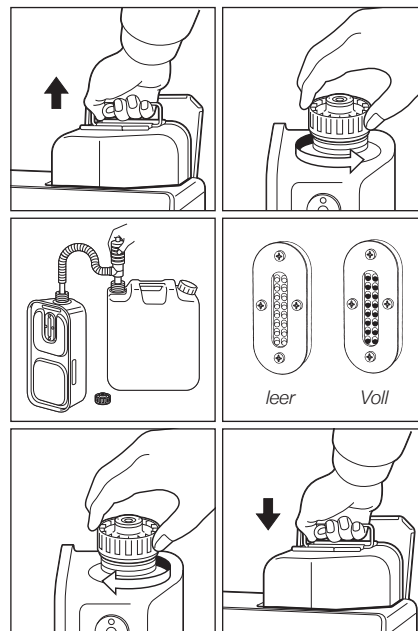

FF-55:

1) Ouvrir le(s) vanne(s)

Ouvrez le(s) vanne(s) du réservoir de combustible externe.

2) Démarrer le débit de combustible

Si vous utilisez le chauffage pour la première fois, appuyez sur le bouton rouge de déverrouillage du flotteur pour envoyer le combustible dans le puisard et relâchez.

REMARQUE: assurez-vous qu'il n'y a pas de fuite de combustible de la conduite ou des joints de combustible. Assurez-vous également que le réservoir de combustible n'est pas trop haut. Regardez les instructions d'installation.

REMARQUE: le bouton de déverrouillage du flotteur rouge est utilisé pour la première installation ou dans les rares cas où le réservoir de combustible est rempli. Ce bouton rouge permet de libérer le flotteur du carter de combustible. Il n'amorce pas le combustible dans le puisard. Le fait d'appuyer trop souvent ou trop longtemps sur le bouton de déverrouillage du flotteur rouge PROVOQUERA l'inondation du carter de combustible, ce qui peut provoquer un incendie. Appuyez une seule fois sur le bouton de déverrouillage du flotteur rouge, avec une pression rapide de moins d'une seconde.

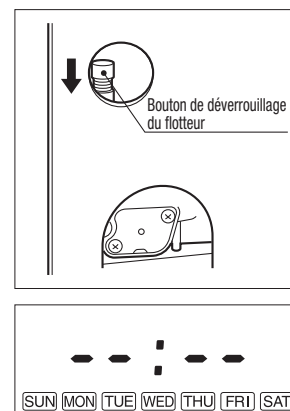

2. Brancher le chauffage

Branchez le chauffage sur la prise électrique 220V ou 230V CA. (Voir la SECTION A : SPÉCIFICATIONS.) « Deux tirets » pré-réglés seront affichés à l'écran.

REMARQUE : ne pas connecter à une prise partagée avec d'autres appareils.

SPECIFICATIONS). On Display pre-set "Two Dashes" will be showing.

NOTE: Do not connect to an outlet shared with other appliances.

3. Régler l'horloge

IMPORTANT: l'horloge du chauffage doit toujours être réglée sur l'heure et le jour actuels.

REMARQUE: Le bouton « ▼HOUR » ou « ▲MIN. » changera l'heure à chaque (1) unité. Si vous maintenez le bouton enfoncé, le temps change rapidement.

REMARQUE: en cas de panne de courant (plus de 30 min environ), l'horloge et le jour peuvent être annulés.

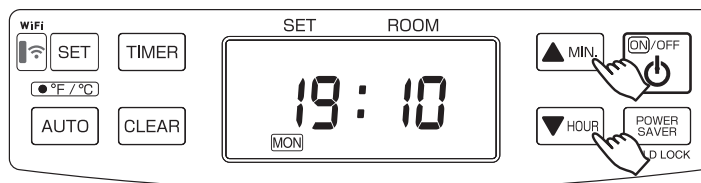

4. Réglage du temps et du jour de la semaine.

1) l'heure actuelle n'est pas encore définie. (Tous les signes s'allument en continu.)

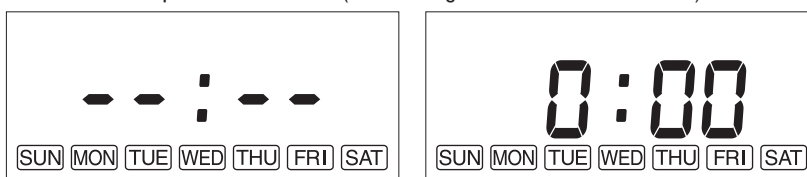

Lorsque le bouton « ▲MIN. » ou « ▼HOUR » (heure) est enfoncé alors que l'opération est arrêtée, tous les affichages sauf le deux-points « : » clignotent.

Lorsque vous appuyez de nouveau sur le bouton « ▲MIN. » ou « ▼HOUR » (heure), la barre d'affichage (« Deux tirets ») devient « 0 00 ».

2) réglage de l'heure actuelle



Appuyez sur le bouton « ▲MIN. » pour définir les minutes et appuyez sur le bouton « ▼HOUR » pour définir les heures.

Lorsque vous appuyez sur le bouton « ▼HOUR », le signe change comme suit.

« 0:00 » → « 1:00 » → ... → « 23:00 » → « 0:00 » → ...

Lorsque vous appuyez sur le bouton « ▲MIN. », le signe change comme suit.

« 0:00 » → « 0:01 » → ... → « 0:59 » → « 0:00 » → ...

Appuyez sur le bouton « SET » pour effectuer le réglage de l'heure actuelle.

3) Réglage d'un jour de la semaine

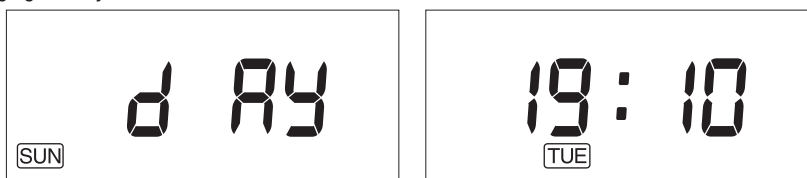

Le signe « day » (jour) est affiché sur l'écran et les jours de la semaine clignotent.

Appuyez sur le bouton « ▲MIN. » ou sur le bouton « ▼HOUR » pour définir un jour de la semaine. Un jour de la semaine clignotera. (Le réglage initial est « SUN ».) Les autres jours de la semaine vont disparaître. Sélectionnez un jour de la semaine à l'aide du bouton « ▲MIN. » ou du bouton « ▼HOUR ». Lorsque vous appuyez sur le bouton « ▲MIN. », le signe change comme suit. « SUN » → « MON » → « TUE » → « WED » → « THU » → « FRI » → « SAT »

Lorsque vous appuyez sur le bouton « ▲MIN. », à la position « SAT », vous pouvez entendre un bip sonore et « SAT » n'est plus modifié. Lorsque vous appuyez sur le bouton « ▼HOUR », le signe change comme suit.

« SAT » → « FRI » → « THU » → « WED » → « TUE » → « MON » → « SUN »

Lorsque vous appuyez sur le bouton « ▼HOUR », à la position « SUN », vous pouvez entendre un bip sonore et « SUN » n'est plus modifié.

Appuyez sur le bouton « SET » pour effectuer le réglage des jours de la semaine. L'heure actuelle et un jour de la semaine apparaîtront sur l'écran.

REMARQUE: Si vous appuyez sur le bouton ON/OFF (marche/arrêt) pendant que l'heure et le jour sont réglés, le réglage ne sera pas effectué. Réglez à nouveau l'heure et le jour.

FONCTIONNEMENT

FONCTIONNEMENT MANUEL

Le fonctionnement de l'appareil de chauffage est contrôlé directement par l'utilisateur. La sortie de chaleur sera cependant réglée automatiquement en fonction de la température de la pièce mesurée par le capteur de température.

1. Allumer le chauffage

- A. Appuyez sur le bouton ON/OFF sur la position « ON ». La température ambiante actuelle et la température réglée s'affichent à l'écran. Si la température ambiante est inférieure à la température réglée, la lampe s'allume et le moteur du ventilateur et l'allumage démarrent. Cette lampe continue à clignoter pendant le préchauffage.

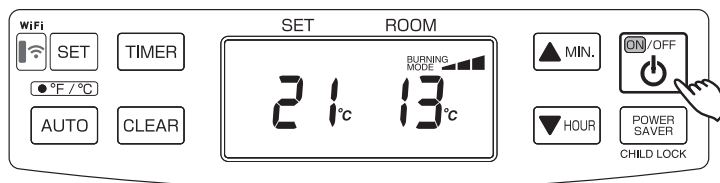

- B. Après environ 1,5 - 4 minutes, l'allumage se produit. (*) Après l'allumage, la lampe ON passera de clignotante à continue. Le ventilateur de circulation d'air s'allumera après environ 2 minutes.

REMARQUE: (*) La durée du préchauffage dépend de la température de la pièce.

Température ambiante:

Moins de 0 °C Environ 4 minutes

0 °C - 15 °C Environ 2 minutes

Dessus de 15°C Environ 1,5 minutes

2. Régler la température ambiante

- A. Appuyez sur le bouton « ▲MIN. » ou « ▼HOUR ». °F ou °C commence à clignoter.

REMARQUE : Le bouton « ▲MIN. » ou « ▼HOUR » change la température par incréments de 1 °C (2 °F).

- B. Appuyez sur « ▲MIN. » pour augmenter et sur « ▼HOUR » pour baisser. La température

ambiante peut être réglée de 10 °C (50 °F) à 32 °C (90 °F). (Réglage initial : 13 °C (56 °F))

- C. Lorsque la température de la pièce atteint la température programmée, l'appareil de chauffage passera automatiquement en mode de brûlage « MED » ou « LOW » afin de maintenir la température souhaitée. Lorsque la température de la pièce dépasse la température programmée de 2 °C (ou 4 °F) environ, l'appareil de chauffage s'éteindra automatiquement. Lorsque la température de la pièce baisse, l'appareil de chauffage redémarre automatiquement afin de maintenir la température souhaitée.

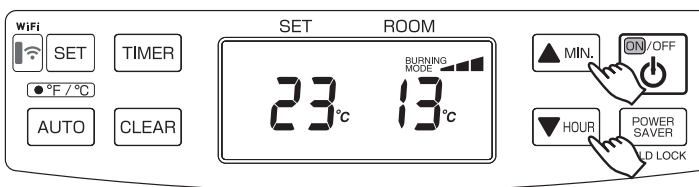

FONCTIONNEMENT DE L'ÉCONOMISEUR D'ÉNERGIE

Le mode Économiseur d'énergie réduit la fréquence des actions d'allumage, pour économiser la consommation électrique. Appuyez sur le bouton POWER SAVER (CHILD LOCK) en position « ON » pendant le fonctionnement pour démarrer le fonctionnement du mode « POWER SAVER » (économiseur d'énergie). Le signe « POWER SAVER » (économiseur d'énergie) s'affiche à l'écran.

Lorsque la température ambiante dépasse d'environ 6 °C (12 °F) le réglage sélectionné, le chauffage s'éteint automatiquement. Lorsque la température ambiante devient inférieure au réglage sélectionné, le chauffage redémarre automatiquement pour maintenir la température souhaitée.

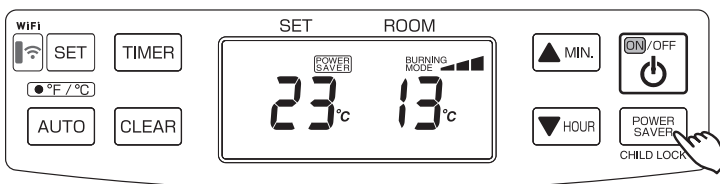

VOYANT INDICATEUR DE COMBUSTIBLE (FF-55T)

Lorsque le voyant d'information affiche "FU 10", cela signifie qu'il ne reste du combustible que pour 10 minutes. Le compte à rebours du temps de chauffe est visible dans l'affichage des informations. Retirez le réservoir de combustible et remplissez-le hors de la pièce. Si vous ne le remplissez pas, un signal d'alerte de fera entendre toutes les 2 minutes, vous avertissant de remplir le réservoir amovible. Après 10 minutes, l'affichage des informations allumera "FU EL", et l'appareil de chauffage s'éteindra automatiquement.

**FONCTIONNEMENT DU VERROU POUR ENFANT**

Le verrouillage de la sécurité enfants vise à empêcher les enfants de changer accidentellement la programmation de l'appareil de chauffage. Lorsque l'appareil de chauffage brûle et que la sécurité enfants est active, l'appareil de chauffage ne peut qu'être éteint, les autres fonctionnalités étant alors bloquées. Lorsque

l'appareil de chauffage est déjà éteint, le verrouillage de la sécurité enfants empêche tout allumage accidentel. Appuyez sur le bouton CHILD LOCK (POWER SAVER) et maintenez-le enfoncé pendant plus de 3 secondes pour régler le verrouillage enfant en fonctionnement ou non. Le signe « CHILD LOCK » (verrou pour enfant) s'affiche à l'écran.

Pour déverrouiller le verrou pour enfant, appuyez sur le bouton CHILD LOCK (POWER SAVER) pendant plus de 3 secondes.

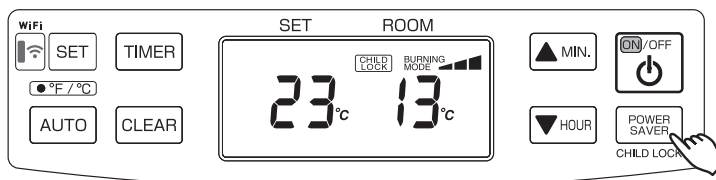

FONCTIONNEMENT DE LA MINUTERIE HEBDOMADAIRE

1. Réglage de l'horaire hebdomadaire

REMARQUE : l'horaire hebdomadaire suivant est établi par l'usine. Cette programmation peut être modifiée.

Day	P01			P02			P03			P04		
	TIME	ON/OFF	SET temp.	TIME	ON/OFF	SET temp.	TIME	ON/OFF	SET temp.	TIME	ON/OFF	SET temp.
MON	6:30	ON	21°C	8:00	ON	18°C	18:00	ON	21°C	22:30	ON	16°C
TUE	6:30	ON	21°C	8:00	ON	18°C	18:00	ON	21°C	22:30	ON	16°C
WED	6:30	ON	21°C	8:00	ON	18°C	18:00	ON	21°C	22:30	ON	16°C
THU	6:30	ON	21°C	8:00	ON	18°C	18:00	ON	21°C	22:30	ON	16°C
FRI	6:30	ON	21°C	8:00	ON	18°C	18:00	ON	21°C	22:30	ON	16°C
SAT	8:00	ON	21°C	10:00	ON	18°C	18:00	ON	21°C	23:00	ON	16°C
SUN	8:00	ON	21°C	10:00	ON	18°C	18:00	ON	21°C	23:00	ON	16°C

REMARQUE: l'heure et le jour de la semaine doivent être définis en premier avant que les paramètres de l'horaire hebdomadaire puissent être modifiés.

REMARQUE: les paramètres de l'horaire hebdomadaire ne peuvent pas être saisis ou modifiés lorsque le chauffage est activé et en mode AUTO.

Désactivez « AUTO ». Il importe peu que le chauffage soit hors tension ou sous tension pour entrer dans le mode Réglages de l'horaire hebdomadaire, tant que l'AUTO est hors tension.

Sélection du programme

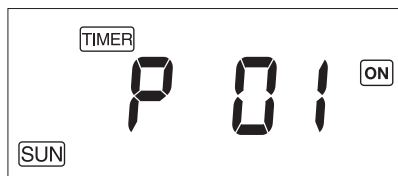

- Appuyez sur le bouton « TIMER » (minuterie) pour entrer dans le mode de réglage de l'horaire hebdomadaire. Les mots « TIMER », « SUN », « P01 » et « ON » apparaîtront à l'écran.

Si vous appuyez sur le bouton « TIMER » (minuterie) pendant que vous êtes en mode de réglage de l'horaire hebdomadaire, le mot « TIMER » disparaîtra de l'écran et le mode de réglage de l'horaire hebdomadaire sera désactivé. Toute modification avant que le bouton « SET » ne soit enfoncé ne sera pas enregistrée.

Si le chauffage est éteint pendant le mode de réglage hebdomadaire, le mode de réglage hebdomadaire de l'horaire est désactivé.

- Appuyez sur le bouton « ▲MIN. » ou « ▼HOUR » pour modifier le numéro de programme que vous souhaitez définir ou modifier. Les programmes vont de P01 à P04 pour chaque jour de la semaine, commençant par le dimanche et se terminant par le samedi (le chauffage a 4 programmes pour chaque jour). Lorsque vous appuyez sur le bouton « ▲MIN. », l'affichage change comme suit.

« SUN P01 » → « SUN P02 » → « SUN P03 » → « SUN P04 » → « MON P01 » → « MON P02 » → ... → « SAT P04 »

REMARQUE : lorsque vous appuyez sur le bouton « ▼HOUR », au bas de la programmation, soit P01 le dimanche (SUN), le numéro de programme ne peut pas être modifié. Si vous appuyez sur le bouton « ▲MIN. » en étant sur P04 le samedi (SAT), qui est la principale programmation, le numéro de programme ne peut pas être modifié.

- Appuyez sur le bouton « SET » (régler) pour confirmer les modifications et accéder aux paramètres de temps du programme. Le numéro de programme est initialisé en appuyant sur le bouton « CLEAR » (effacer) et en le maintenant enfoncé pendant 3 secondes. Il n'est pas nécessaire d'initialiser la mémoire si vous prévoyez de la changer.

Réglages de l'heure du programme



1. Appuyez sur le bouton « ▲MIN. » pour changer les minutes (change par incréments de 15 minutes) ou sur « ▼HOUR » pour changer les heures afin de régler l'heure de démarrage du programme. Le temps clignote pendant la configuration.
2. Appuyez sur le bouton « SET » pour confirmer l'heure et accéder aux Réglages ON et OFF.

REMARQUE: les réglages de l'heure ne peuvent être réglés que 15 minutes après l'heure programmée précédente ou/et 15 minutes avant l'heure programmée suivante.

Par exemple, si le programme P01 est réglé à 7:00 et que le programme P03 est réglé à 16:00, l'heure programmée P02 peut être réglée entre 7:15 et 15:45. Si le temps est sélectionné. Si le temps est sélectionné au-delà de la plage et que vous appuyez sur le bouton « SET » (régler), une alarme retentira et l'heure qui peut être réglée sera affichée.

De plus, la même heure ne peut pas être définie dans l'exemple ci-dessus, alors vous ne pouvez pas avoir 7:00 pour P01 et 7:00 pour P02 le dimanche.

Réglages ON et OFF

1. Appuyez sur le bouton « ▲MIN. » ou sur « ▼HOUR » pour choisir entre ON et OFF.
Le mot « ON » ou le mot « OFF » clignotera pendant le réglage, selon celui qui est sélectionné.
2. Appuyez sur le bouton « SET » pour confirmer et passer à l'étape Réglages de la température ou Sélection de la programmation.

Voir les REMARQUES ci-dessous :

REMARQUE: lorsque l'option « ON » est sélectionnée, le chauffage fonctionne à la température et à l'heure sélectionnées.

L'écran passe à l'étape Réglages de la température.

REMARQUE: lorsque l'option « OFF » est sélectionnée, la minuterie hebdomadaire ne fonctionne pas pour ce numéro de programmation. L'écran ira au même numéro de programme à l'étape Sélection du programme une fois que vous aurez appuyé sur « SET ».

Réglages de la température

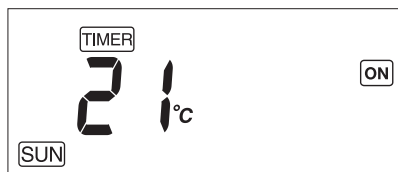

1. Appuyez sur le bouton « ▲MIN. » ou sur « ▼HOUR » pour sélectionner la température souhaitée dans ce programme.
La température clignote pendant la configuration.
2. Appuyez sur le bouton « SET » pour confirmer la température désirée et le même numéro de programmation apparaîtra automatiquement dans la sélection de programme.

2. Activer le fonctionnement de la minuterie hebdomadaire

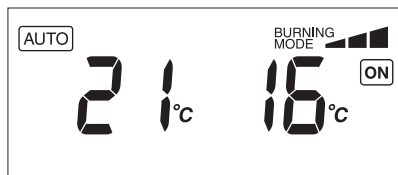

Si le bouton « AUTO » est enfoncé pendant le fonctionnement (le chauffage est activé), et la programmation hebdomadaire commence.

Le mot « AUTO » apparaîtra à l'écran et le chauffage fonctionnera selon la programmation définie dans l'horaire hebdomadaire.

Si « ON » s'affiche à l'écran pendant l'horaire hebdomadaire, la température peut être modifiée en appuyant sur les boutons « ▲MIN. » ou « ▼HOUR ». Cela ne changera pas la température définie dans l'horaire hebdomadaire. Aussi, quand le temps arrive au prochain numéro de programme, il changera automatiquement à la température programmée.

COMBUSTION MANUELLE

IMPORTANT: Cette fonctionnalité ne doit être utilisée que pour tester l'appareil !

Cet appareil de chauffage peut également brûler manuellement sur trois modes de combustion différents (High, Medium ou Low), indépendamment de la température de la pièce.

1. Avec l'interrupteur ON / OFF en position "ON", appuyez simultanément sur la touche "▲MIN." et "▼HOUR" pendant plus de 3 secondes.
2. P1, P2 ou P3 s'affichera sur l'écran numérique;
 - P1 = combustion basse
 - P2 = combustion moyenne
 - P3 = combustion forte

Sélectionnez ensuite le mode de combustion souhaité en pressant la touche "▲MIN." ou "▼HOUR".

La touche "▲MIN." sélectionne le mode de combustion au-dessus ; La touche "▼HOUR" sélectionne un mode de combustion plus bas.

3. Pour effacer, appuyez simultanément sur la touche "▲MIN." et "▼HOUR" pendant plus de 3 secondes jusqu'au retour de l'affichage normal de température.

MODE DE NETTOYAGE AUTOMATIQUE

Lorsque le chauffage brûle en continu depuis deux heures à son réglage le plus élevé, le brûleur démarre automatiquement une procédure de nettoyage automatique. L'écran affiche le code de nettoyage automatique cl:05 qui revient à cl:01. La procédure prend 5 minutes pour nettoyer le brûleur automatiquement pendant que le chauffage brûle à son réglage le plus bas. Une fois le mode de nettoyage terminé, le chauffage repasse automatiquement au réglage le plus élevé.

REMARQUE :les procédures de sécurité et de démarrage du chauffage seront toujours opérationnelles dans ce mode.

SYSTÈME DE REPRISE EN CAS DE PANNE DE COURANT

Si, à un moment quelconque, une panne de courant survient en cours de fonctionnement, le chauffage s'éteindra. Lorsque le courant est rétabli, le système redémarre automatiquement en fonction des conditions suivantes. Veuillez remettre chaque paramètre à zéro lorsqu'ils sont effacés, comme indiqué ci-dessous.

LORSQUE LE CHAUFFAGE FONCTIONNE

DURÉE DE LA PANNE DE COURANT	MOINS DE 3 SECONDES	PLUS DE 3 SECONDES	
		DANS LA MÉMOIRE DE SAUVEGARDE	HORS DE LA MÉMOIRE DE SAUVEGARDE
FONCTIONNEMENT	Reprise de la combustion dans la même condition qu'avant la panne de courant.	Lancer la combustion depuis le début.	Lancer la combustion depuis le début. Le réglage de la température passera sur 13°C (56°F) pour des raisons de sécurité. La température réglée et de la salle clignoteront pendant au moins 30 minutes suite à la panne de courant. Pour couper le clignotement de la température réglée et de celle de la pièce, appuyer sur n'importe quel bouton.
FONCTIONNEMENT ÉCONOMISEUR D'ÉNERGIE	Conserver la même condition qu'avant la panne de courant.	Conserver la même condition qu'avant la panne de courant.	Conserver la même condition qu'avant la panne de courant.
FONCTIONNEMENT AUTOMATIQUE	Conserver la même condition qu'avant la panne de courant.	Conserver la même condition qu'avant la panne de courant.	Le paramètre sera effacé. (Voir SECTION E: OPÉRATION)
FONCTIONNEMENT VERROU POUR ENFANT	Conserver la même condition qu'avant la panne de courant.	Le paramètre sera effacé. (Voir SECTION E: OPÉRATION)	Le paramètre sera effacé. (Voir SECTION E: OPÉRATION)

Si, à un moment quelconque, il y a une panne de courant lorsque le chauffage ne fonctionne pas, le système s'allumera tout en conservant la même condition qu'avant la panne de courant. Cependant, si la panne de courant se prolonge pendant plus de 3 secondes, les paramètres suivants seront effacés. Veuillez remettre à zéro chaque paramètre.

LORSQUE LE CHAUFFAGE NE FONCTIONNE PAS

DANS LA MÉMOIRE DE SAUVEGARDE	Utilisation du mode verrou pour enfant
HORS DE LA MÉMOIRE DE SAUVEGARDE	Réglage de l'horloge et de la journée
	Utilisation du mode verrou pour enfant

ÉTEINDRE L'APPAREIL DE CHAUFFAGE

Appuyez sur le bouton ON/OFF pour le mettre hors tension. La lampe ON clignote et s'éteint. Le ventilateur de circulation et le moteur du ventilateur continuent de fonctionner pendant environ trois (3) minutes pour refroidir le chauffage.

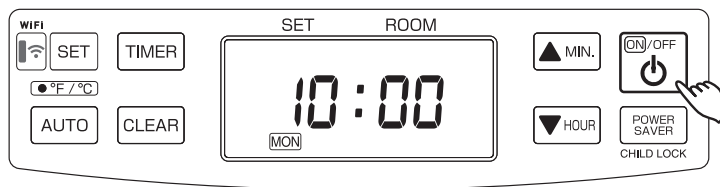

SECTION F: ENTRETIEN DE ROUTINE

ATTENTION: Veillez à éteindre et à débrancher le chauffage avant de procéder aux vérifications ou au nettoyage.

ATTENTION: Attendez que l'appareil soit complètement froid avant d'effectuer tout entretien ou nettoyage.

AFIN D'ASSURER UN RENDEMENT OPTIMAL DE VOTRE APPAREIL DE CHAUFFAGE, NETTOYEZ RÉGULIÈREMENT LES COMPOSANTS REPRÉSENTÉS CI-DESSOUS:

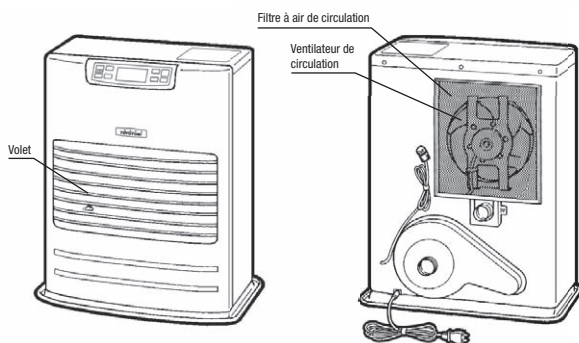

FF-55T

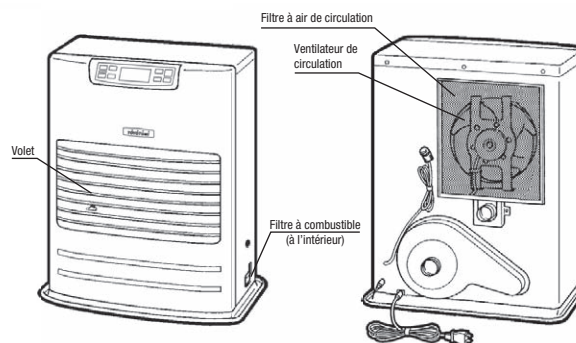

FF-55

1. Nettoyer les persiennes (1 x PAR SEMAINE)

La poussière et les taches doivent être essuyées des persiennes avec un chiffon humide.

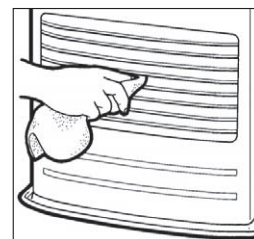

2. Nettoyer le filtre à air de circulation (UNE FOIS PAR SEMAINE)

Le filtre se trouve à l'arrière du corps de l'appareil. Retirez le filtre une fois par semaine en le tirant vers le haut et nettoyez-le à l'aspirateur.

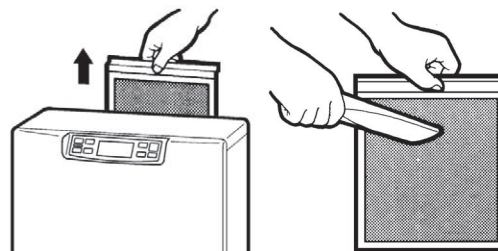

3. Nettoyez le filtre du réservoir (FF-55T)

Si de la poussière ou des saletés s'accumulent dans le dispositif d'admission de combustible, nettoyez-le. Vérifiez l'admission de combustible chaque fois que vous remplissez le réservoir.



4. Vérifier les fuites de combustible (RÉGULIÈREMENT)

FF-55T: Prenez l'habitude de rechercher d'éventuelles traces de fuite de combustible. Essayez toute coulée de combustible du sous-réservoir et du réservoir de combustible amovible. Les épanchements de combustible peuvent être la source de mauvaises odeurs ou d'incendie.

FF-55: Prenez l'habitude de vérifier l'absence de tout signe de fuites de carburant, au niveau de la durite de carburant et de tous les joints. Les fuites de carburant peuvent être un risque d'incendie.

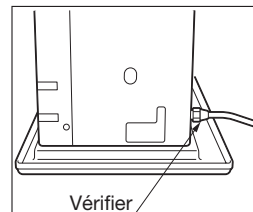

5. Vérifier la zone du tuyau de cheminée (UNE FOIS PAR MOIS)

Vérifiez le tuyau de cheminée pour vous assurer que la connexion est ferme. Utilisez un aspirateur pour enlever la poussière ou les poils.

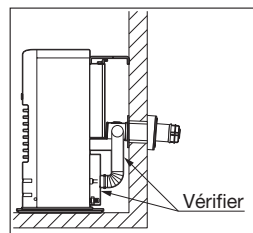

6. Nettoyer le filtre à combustible (UNE FOIS PAR MOIS)(FF-55)

Le filtre du puisard doit être nettoyé une fois par mois et avant de commencer le chauffage au début de chaque saison.

- Fermer la vanne la plus proche du chauffage.
- Pour attraper le combustible qui s'écoulera, placer le Recupérateur d'essence sous le couvercle du filtre, avec un petit récipient sous celui-ci.
- Desserrer les deux vis du couvercle du filtre et les retirer.
- Retirer le filtre et le laver au mazout.
- Remettre le filtre à sa position d'origine. Replacer le couvercle et la vis du filtre pour le fixer.
- Essuyer tout déversement de combustible.
- Ouvrir la vanne de la conduite de combustible. Vérifier s'il y a fuite de combustible.

REMARQUE: à la fin de chaque saison, dévisser la vis de vidange pour retirer tout le combustible restant du carter.

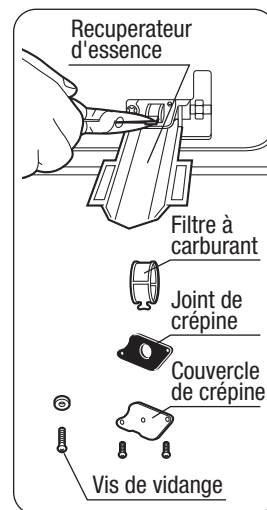

7. Recommandation d'entretien périodique

Votre appareil de chauffage est un poêle conçu dans les règles de l'art. À ce titre, il requiert une inspection et un entretien périodique effectués par un technicien habilité afin d'assurer son parfait fonctionnement et d'éviter toute anomalie. L'inspection comprend plusieurs vérifications : combustion; tube d'évacuation ; bloc du brûleur; nettoyage de tous les composants et au besoin remplacement et des joints d'étanchéité. Contactez votre distributeur agréé TOYOTOMI pour programmer un entretien et pour toute autre information.

COMMANDE AUTOMATIQUE DU NETTOYAGE DE L'ALLUMEUR

Lorsque le chauffage est en marche et que l'horloge est réglée (voir SECTION E : FONCTIONNEMENT), il s'arrête automatiquement et nettoie l'allumeur tous les jours à 2 h et affiche la mention « CL » sur l'indicateur numérique. Une fois le mode nettoyage terminé, le chauffage se rallume automatiquement et continue de brûler.

Le mode nettoyage de l'allumeur permet de prolonger la durée de vie de l'allumeur.

COMMANDE MANUELLE DU NETTOYAGE DE L'ALLUMEUR

L'appareil de chauffage nettoiera l'allumeur pendant 10 minutes en commande manuelle:

1. Mettez l'interrupteur ON/OFF en position « OFF » ; activez la touche « TIMER » et la touche « POWER SAVER » en même temps pendant plus de 3 secondes.
2. L'affichage indiquera "CL:10" sur l'écran numérique. Le nettoyage commencera et prendra fin automatiquement sans aucune intervention extérieure.

REMARQUE: le nettoyage de l'allumeur est important pour prolonger la durée de vie de l'allumeur. Il est recommandé de nettoyer l'allumeur une fois par mois si l'heure n'est pas réglée.

SECTION G: DÉPANNAGE

AVANT DE DEMANDER LE SERVICE DE DÉPANNAGE

Les symptômes suivants sont normaux lorsque l'appareil est en fonctionnement.

	SYMPTÔME	CAUSE
Au démarrage ou à l'extinction de l'appareil	Fumée blanche ou odeur lors de l'utilisation initiale après l'achat.	L'huile ou la poussière de la machine brûle les surfaces du brûleur ou de l'échangeur de chaleur.
	Les flammes jaillissent quelques minutes après l'allumage.	Le brûleur est froid et l'allumeur est maintenu en marche pendant un certain temps après l'allumage.
	À l'occasion, fait des bruits de « fissuration » lorsque le chauffage est allumé ou éteint.	Dilatation et rétrécissement des pièces métalliques lorsqu'elles sont chauffées ou refroidies.
	L'air chaud ne souffle pas dès qu'il est allumé.	Pour éviter que de l'air froid inconfortable ne sorte au début, le démarrage du ventilateur de circulation est retardé.
	Bruit sonore de la pompe à combustible lorsqu'elle démarre la première fois ou après avoir manqué de combustible.	L'air est dans la pompe. Toutefois, le bruit devrait s'arrêter en moins d'une minute.*
L'appareil est en fonctionnement	Bruit de « tic-tac ».	Bruit de fonctionnement normal de la pompe à combustible.
	À travers la grille de circulation d'air chaud, on voit la chambre de chauffe ou l'échangeur de chaleur être incandescents.	Normal.
	La flamme bleue présente occasionnellement un éclat jaune.	Normal.
Odeur	Renversement de Pétrole lampant Utilisation d'une Pétrole lampant de qualité inférieure	- Essayez toute trace de Pétrole lampant du sous-réservoir à combustible, du réservoir de combustible amovible et du plateau d'égouttage. - Vidangez le combustible et refaites le plein avec une Pétrole lampant neuve et limpide.

*Si le bruit de la pompe à combustible ne diminue pas et que le chauffage s'arrête, effectuez ceux-ci :

1. Appuyer une fois sur le bouton de déverrouillage du flotteur rouge du carter combustible. NE PAS enfoncer.
2. S'assurer que toutes les vannes sont ouvertes et que le filtre est dégagé.
3. S'assurer que le réservoir de combustible externe est rempli de combustible et que les filtres sont propres.

Si des problèmes surviennent pendant le fonctionnement ou l'allumage, utiliser ce tableau pour déterminer la cause et les mesures à prendre. S'assurer de débrancher le chauffage et de le laisser refroidir complètement avant de prendre des mesures correctives. Dans le cas où le chauffage devait s'éteindre lui-même, sans aucune action ou pièce, vous devrez regarder à l'écran pour l'un des codes d'erreur suivants.

CODE D'ERREUR	CAUSE	SOLUTION
E- 0 E- 23 E- 6 E- 2 E- 2 / E- 6	Anomalie électrique (voltage insuffisant, fréquence instable) Flamme primaire (capteur de flamme) ne fonctionne pas bien ou est sale Défaillance de la conduite de combustible (FF-55)/Panne de combustible Panne de combustible/pas de flamme Obstruction ou fuite des tuyaux de fumée	Vérifiez la source d'alimentation. Consultez votre revendeur pour le nettoyage et l'inspection. Contactez votre distributeur. Vérifiez la jauge de combustible du réservoir ; faites le plein. Contactez votre distributeur. /Vérifiez le tuyau de fumée.
E- 8	Anomalie du moteur de la soufflerie	Contactez votre distributeur.
E- 12	Interrupteur de limite supérieure activé	Nettoyez le filtre du ventilateur de circulation et enlevez tout obstacle, puis laissez votre chauffage refroidir complètement et rallumez-le.
E- 13 E- 13	Dysfonctionnement du thermistor du brûleur Obstruction ou fuite des tuyaux de fumée	Contactez votre distributeur. Vérifiez le tuyau de fumée. /Contactez votre distributeur.
E- 22	Trois erreurs d'allumage successives	Contactez votre distributeur.
FUEL	Panne de combustible(FF-55T)	Ravitailer. (FF-55T)
Hi	La température de la pièce dépasse les 35 °C.Le capteur de température dans la pièce n'est pas placé au bon endroit.	Vérifiez la position du capteur de température de la pièce. /Contactez votre distributeur.
Lo	La température de la pièce est inférieure à -10 °C. Dysfonctionnement ou déconnexion du thermistor de la pièce.	Vérifiez la position du capteur de température de la pièce. /Contactez votre distributeur.

ABSCHNITT H: NON-UTILISATION PROLONGÉE

À la fin de la saison où vous utilisez l'appareil de chauffage, ou simplement si vous ne souhaitez plus utiliser l'appareil pendant un certain temps, il est recommandé de suivre la procédure suivante.

1. Avant la fin de la période de chauffage, vérifiez combien de combustible vous avez acheté de manière à consommer tout le combustible dont vous disposez. Après six mois, la qualité du combustible peut s'amoinrir. En outre, l'utilisation de combustible de plus de six mois peut avoir un effet préjudiciable au bon fonctionnement de l'appareil de chauffage.
2. Si votre appareil de chauffage nécessite d'une intervention d'entretien ou de réparation, la fin de la saison de chauffage est le moment parfait pour appeler votre fournisseur pour qu'il effectue ces opérations avant d'entreposer votre appareil. De cette façon, il sera immédiatement opérationnel dès le début de la prochaine saison froide.
3. Si vous prévoyez d'entreposer votre chauffage:
 - (a) Débranchez l'alimentation électrique.
 - (b) **FF-55T:** Nettoyez l'admission de combustible et éliminez tout reste de Pétrole lampant, de poussière ou d'eau du sous-réservoir à combustible et du réservoir à combustible amovible afin de prévenir toute corrosion.
FF-55: Fermez le robinet du réservoir principal. Retirez tout le carburant de la cuve à carburant, et nettoyez la crépine à carburant. (Voir SECTION F: ENTRETIEN DE ROUTINE)
 - (c) Essuyez les taches et la poussière du corps de l'appareil à l'aide d'un chiffon humide. Passez ensuite un chiffon sec.

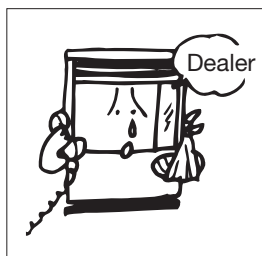
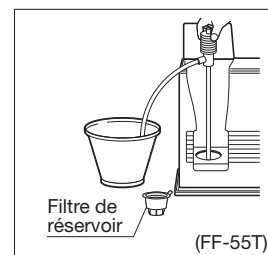

4. Pour entreposer l'appareil en le déplaçant:
 - (a) Débranchez l'alimentation électrique de l'appareil.
 - (b) **FF-55T:** Retirez tout le combustible du sous-réservoir et nettoyez l'admission de combustible.
FF-55: Fermez le robinet du réservoir principal. Retirez tout le carburant de la cuve à carburant, et nettoyez la crépine à carburant. (Voir SECTION F: ENTRETIEN DE ROUTINE)
 - (c) **FF-55T:** Séparez le tube d'évacuation de l'appareil de chauffage.
FF-55: Retirez la conduite de carburant et la conduite de fumée du chauffage.
REMARQUE: le carburant restant dans la conduite de carburant, peut s'écouler lorsque la conduite de carburant est retirée. Disposez un récipient pour récupérer le carburant s'écoulant - Vidangez.
 - (d) Éliminez toute trace de suie accumulée dans le tube d'évacuation à l'aide d'une brosse ou d'un aspirateur.
 - (e) Essuyez les taches et la poussière du corps de l'appareil à l'aide d'un chiffon humide. Passez ensuite un chiffon sec.
 - (f) Remettez l'appareil dans sa boîte originale et rangez le tout dans un endroit sec. Si vous n'avez plus la boîte d'origine, recouvrez votre appareil d'un grand sac en plastique afin de le protéger de la poussière pendant la période de non-utilisation.
 - (g) Rebouchez les ouvertures d'admission d'air et d'échappement des gaz en utilisant les capuchons spéciaux (en option).
(Pièce N° 17212661 et N° 17212656)

TRANSPORT

En transportant l'appareil de chauffage, prenez les mesures suivantes pour éviter les fuites de combustible.



- Déplacez TOUJOURS l'appareil en le maintenant en position droite verticale.
- Vidangez TOUJOURS le combustible du carter avant le transport.(FF-55)

SECTION I : INSTALLATION

DESCRIPTION GÉNÉRALE: Le FF-55T/FF-55 est conçu pour une installation extérieure sur un mur externe, ainsi tout le bénéfice d'une simplicité d'installation est réalisé grâce au tube d'évacuation qui élimine le besoin de grandes cheminées d'évacuation. Aucune enceinte de foyer ou d'âtre n'est requise.

PIÈCES D' INSTALLATION STANDARD

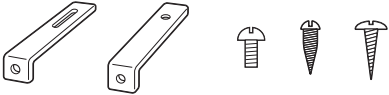
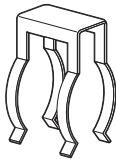
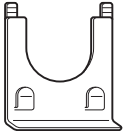
Les pièces d'installation standard suivantes sont comprises avec le réchauffeur. Pour des méthodes d'installation alternatives, il vous faudra acheter des accessoires supplémentaires disponibles depuis votre revendeur TOYOTOMI. Voir "Pièces accessoires".

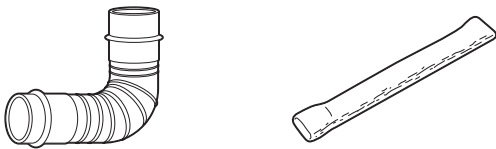
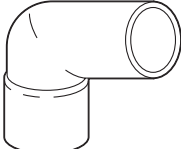
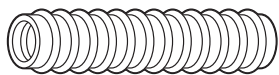
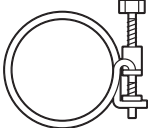
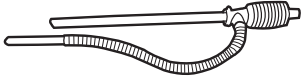
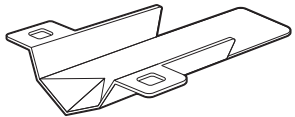
 <p>Fixation murale (2 jeux) (PIÈCE # 17212589) Vis cruciforme (2) (PIÈCE # 17208678) Vis cruciforme à tête bombée (2) (PIÈCE # 17187555) Vis à bois (2) (PIÈCE # 17206066) (1) (PIÈCE # 17206066) (Capteur de température de la pièce)</p>	 <p>Porte-tuyau (1) (PIÈCE # 17212685)</p>
 <p>Bouche-tuyau (1) (PIÈCE # 17219378)</p>	 <p>Vis à bois (3) (PIÈCE # 17206066) Conduite d'évacuation (1) (PIÈCE # 17224296) Capuchon d'évacuation de l'air (1) (PIÈCE # 17212661) Capuchon d'admission de l'air (1) (PIÈCE # 17212656)</p>
 <p>Joint coudé (L) (1) (PIÈCE # 17212798)</p> <p>Couverture isolante (1) (PIÈCE # 17206025)</p>	 <p>Flexible en L (2) (PIÈCE # 17212692)</p>
 <p>Tuyau d'admission (1) (PIÈCE # 17206091)</p>	 <p>Collier de serrage (2) (PIÈCE # 17212677)</p>
<p>(FF-55T)</p>  <p>Pompe à carburant manuelle (1) (PIÈCE # 17027727)</p>	<p>(FF-55)</p>  <p>Récupérateur d'essence (1) (PIÈCE # 17185025)</p>

PIÈCES ACCESSOIRES

Les accessoires suivants peuvent être utilisés pour une installation non standard du FF-55T/ FF-55. Après avoir soigneusement pris en considération l'emplacement et le système de remplissage de votre chauffage et tuyau de fumée, consultez votre revendeur TOYOTOMI pour acheter les pièces accessoires nécessaires.

Important: Utilisez uniquement des pièces d'origine TOYOTOMI pour votre chauffage. L'utilisation de pièces non autorisées, génériques ou d'autres marques peut réduire considérablement les performances et la sécurité, et annulera la garantie d'usine.

Accessoire	N° de référence	Application
Kit de rallonges (L)*	PIÈCE N° 17206013	Longueur: 2080 mm à 1620 mm
Kit de rallonges (M)*	PIÈCE N° 17206012	Longueur: 1080 mm à 650 mm
Kit de rallonges (S)*	PIÈCE N° 17206011	Longueur: 580 mm à 400 mm
Joint d'échappement en forme de L*	PIÈCE N° 17187089	Pour coude de 90 degrés dans le tuyau d'échappement

*La longueur totale du tuyau de rallonge entre le chauffage et le tuyau de cheminée ne doit pas dépasser trois mètres, et il ne doit pas y avoir plus de trois coudes dans le tuyau de rallonge.

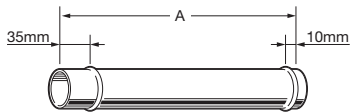

Tuyau de rallonge d'échappement 1000 (PIÈCE N° 17206089) - Longueur (A) : 1000 mm

Tuyau de rallonge d'échappement 500 (PIÈCE N° 17206083) - Longueur (A) : 500 mm

Tuyau de rallonge d'échappement 300 (PIÈCE N° 17206084) - Longueur (A) : 300 mm

Tuyau de rallonge d'échappement 200 (PIÈCE N° 17206087) - Longueur (A) : 200 mm

Tuyau de rallonge d'échappement 100 (PIÈCE N° 17206088) - Longueur (A) : 100 mm

Tuyau de rallonge d'échappement 75 (PIÈCE N° 17206098) - Longueur (A) : 75 mm

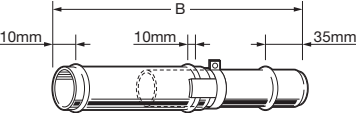

Tuyau d'échappement réglable (L)
(PIÈCE N° 17206027) - Longueur (B) :
1000 mm~570 mm

Tuyau d'échappement réglable (S)
(PIÈCE N° 17206057) - Longueur (B) :
500 mm~320 mm

Matériel de soutien des tuyaux



PIÈCE N° 17206004

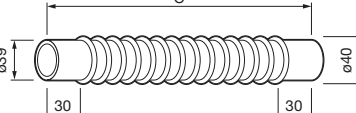

Tuyau d'échappement souple 500
(PIÈCE N° 17206099) - Longueur (C) :
500 mm

Tuyau d'échappement souple 300
(PIÈCE N° 17206082) - Longueur (C) :
300 mm

Joint d'échappement en forme de L

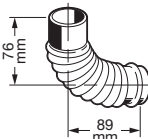

PIÈCE N° 17187089

Tuyau d'admission

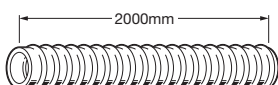

PIÈCE N° 17206091

Housse en tissu isolant

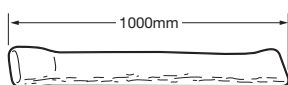

PIÈCE N° 17206025

Joint de tuyau d'admission



PIÈCE N° 17206092

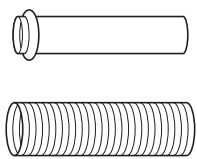

Rallonge de conduit de fumée (S) (PIÈCE N° 17206051) - épaisseur du mur: 320 mm à 420 mm

Rallonge de conduit de fumée (M) (PIÈCE N° 17206052) - épaisseur du mur: 420 mm à 520 mm

Rallonge de conduit de fumée (L) (PIÈCE N° 17206053) - épaisseur du mur: 520 mm à 620 mm

KIT D'EXTENSION

kit d'extension du tuyau de rallonge (L) PIÈCE N° 17206013

1000mm-570mm (PIÈCE N° 17206027)

70 mm 89 mm (PIÈCE N° 17187089) (PIÈCE N° 17212685)

1000mm (PIÈCE N° 17206089)

2000mm (PIÈCE N° 17206091)

1000mm (PIÈCE N° 17206025)

PIÈCE N° 17206004
Matériel de soutien des tuyaux
Porte-tuyau (2 pcs.)
Support de tuyau (1 pc.)
Vis cruciforme à tête bombée (1 pc.)
Vis à bois (2 pcs.)
Noix (1 pc.)

No.	PIÈCE	Q.té
①	Tuyau d'échappement réglable (L) 1000mm-570mm	1
②	Tuyau de rallonge d'échappement 1000 (1000mm)	1
③	Tuyau d'admission (2000mm)	1
④	Housse en tissu isolant (1000mm)	2
⑤	Porte-tuyau	2
⑥	Matériel de soutien des tuyaux	3 sets
⑦	Joint d'échappement en forme de L	1

Figure 1

Raccordement du conduit de fumée

Tuyau d'admission

1620mm ~ 2040mm

Raccord du tuyau d'échappement du chauffage

Lors de l'utilisation du kit d'extension du « tuyau de rallonge (L), la distance entre le raccord du tuyau d'échappement du chauffage et le raccord du tuyau de cheminée doit être d'au moins 1 620 mm, mais pas plus de 2 040 mm. (Voir la figure 1 pour référence.)

INSTALLATION AVEC KIT DE TUYAU DE RALLONGE

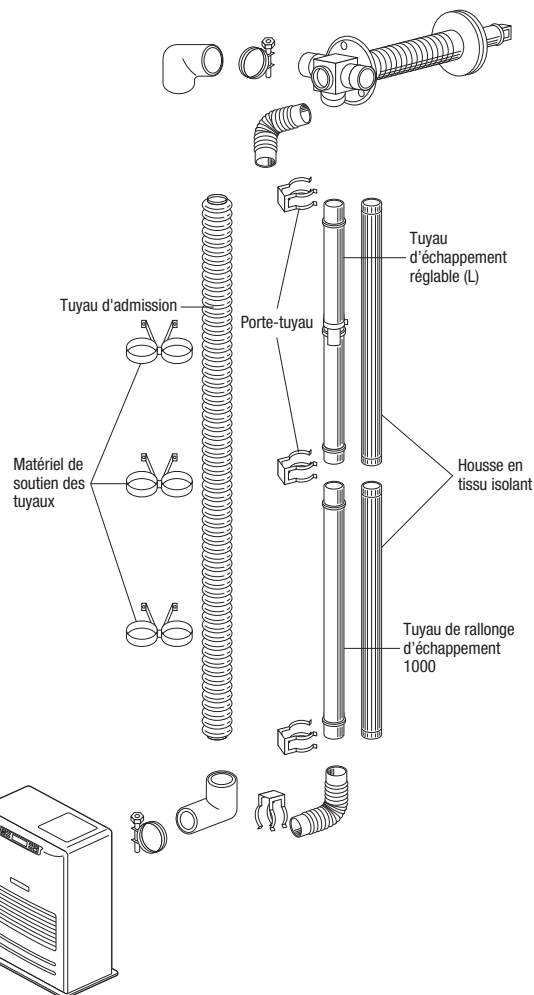

REMARQUE:
Utiliser un joint d'échappement en forme de L si nécessaire.

KIT D'EXTENSION

Kit d'extension du tuyau de rallonge (M) PIÈCE N° 17206012

No.	PIÈCE	Q.té
①	Tuyau d'échappement réglable 1000mm~570mm	1
②	Tuyau d'admission (1000mm)	1
③	Housse en tissu isolant (1000mm)	1
④	Matériel de soutien des tuyaux	1
⑤	Matériel de soutien des tuyaux	2 sets
⑥	Joint d'échappement en forme de L	1

Figure 2

Lors de l'utilisation du kit d'extension du « tuyau de rallonge (M), la distance entre le raccord du tuyau d'échappement du chauffage et le raccord du tuyau de cheminée doit être d'au moins 650 mm, mais pas plus de 1080 mm. (Voir la figure 2 pour référence.)

Kit d'extension du tuyau de rallonge (S) PIÈCE N° 17206011

No.	PIÈCE	Q.té
①	Tuyau d'échappement réglable 500mm~320mm	1
②	Tuyau d'admission (500mm)	1
③	Housse en tissu isolant (1000mm)	1
④	Matériel de soutien des tuyaux	1
⑤	Matériel de soutien des tuyaux	1 sets
⑥	Joint d'échappement en forme de L	1

Figure 3

Lors de l'utilisation du kit d'extension du « tuyau de rallonge (S), la distance entre le raccord du tuyau d'échappement du chauffage et le raccord du tuyau de cheminée doit être d'au moins 400 mm, mais pas plus de 575 mm. (Voir la figure 3 pour référence.)

ENSEMBLE DE MODULES Wi-Fi

PIÈCE N° 17314780

RECOMMANDATIONS D'INSTALLATION

1. Les ouvertures d'admission d'air et de sortie du tube d'évacuation doivent être totalement exposées à l'extérieur. Le tube d'évacuation ne doit pas déboucher dans une cheminée, un garage, une cave, un niveau inférieur ou dans une cavité du plafond, ou dans un espace clos, ni être installé verticalement, parce que le tube d'évacuation est un « échangeur de chaleur » qui crée de la condensation dans le tube d'échappement et qui doit évacuer à l'extérieur.

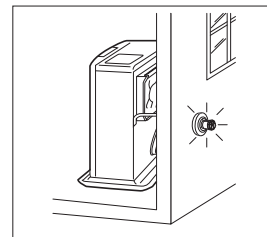

2. Installez le tube d'évacuation. Notez que le volume et la température des gaz chauds d'échappement rejetés à l'extérieur par le tube d'échappement sont minimales et ne constituent normalement pas un problème.

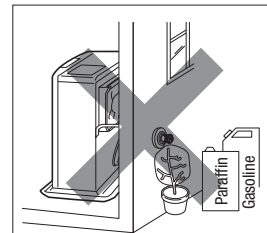

3. Avant de percer le mur pour installer le tube d'évacuation, assurez-vous que vous ne rencontrerez ni fils électriques, ni tuyauterie ni aucun autre obstacle. Le perçage préalable d'un trou de guidage de 5 mm depuis l'intérieur permet de finir le trou depuis l'extérieur (ceci pour éviter de salir à l'intérieur).

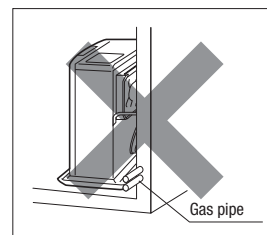

4. N'installez pas le tube d'évacuation à un endroit où l'admission d'air ou la sortie des gaz d'échappement pourraient être recouvertes par des chutes de neige, polluées par des débris extérieurs ou directement exposées à de vents de plus de 50 km/h.

IMPORTANT:

Dans les régions où la neige est abondante, le dégagement à la surface au sol doit être relevé en suivant la hauteur moyenne de la couche de neige.

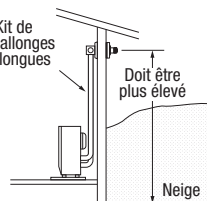

IMPORTANT:

Au plein air, exposé à des vents forts, il peut être utile d'installer un coupe-vent.

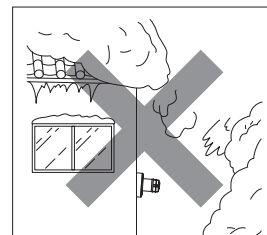
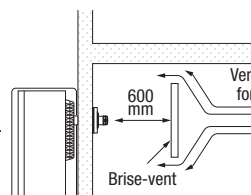

5. NE JAMAIS installer le tuyau de cheminée sous le chauffage.

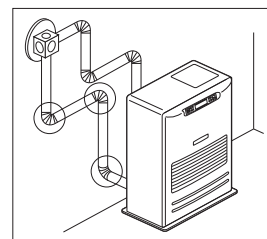
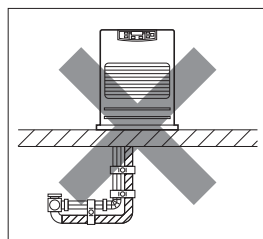
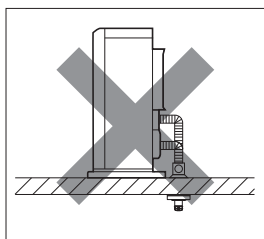

6. La longueur totale de tout ensemble de tuyaux rallonges (accessoires L, M ou S) entre le chauffage et le tuyau de cheminée ne doit pas dépasser 3 m, avec pas plus de 3 × 90° coudes.

REMARQUE: lorsque vous utilisez des kits de tuyaux rallonges de type L, M ou S, isolez toujours le tuyau d'échappement chaud avec le couvercle en tissu isolant fourni. (Une plus grande isolation peut être requise par l'autorité locale).

7. Pour toutes les installations du Laser, il faut toujours installer le tube d'évacuation. Celui-ci doit être installé horizontalement avec une légère pente vers l'extérieur ... **JAMAIS verticalement.**

INSTALLATION DE L'APPAREIL DE CHAUFFAGE ET TUBE D'ÉVACUATION

- A) Avant tout travail d'installation, vérifiez si le projet d'installation est conforme aux exigences du code de l'urbanisme et aux régimes locaux d'autorisation en matière d'appareils de chauffage ventilés dans votre région. (Contactez le site Internet de votre administration locale, ou consultez votre installateur ou fournisseur.)
- B) Le tube d'évacuation été conçu pour être installé à travers les murs et tout revêtement de mur conventionnel, dont la brique, Hebel, Linear, panneaux de plâtre, céramique, bardages, polystyrène enduit et profiles métalliques etc.
- C) L'appareil de chauffage FF-55T/FF-55 a été conçu pour fonctionner jusqu'à une altitude de 1.000 m au-dessus de niveau de la mer. Les installations à des altitudes comprises entre 1.000 m et 1.500 m doivent au besoin faire l'objet de l'intervention de personnel autorisé du service clientèle. Demandez des conseils à votre fournisseur.
1. Sélectionnez l'emplacement du chauffage. Assurez-vous d'avoir un dégagement minimum indiqué ci-dessous entre le chauffage et les matériaux combustibles les plus proches. Fournissez un accès de maintenance pour nettoyer le filtre à air de circulation arrière, le filtre à combustible intégré et le bouton de réinitialisation.



Abb. 1

2. Assurez-vous que la zone d'évacuation de la conduite vers l'extérieur est dégagée de tout objet pouvant être atteint par la chaleur des gaz évacués. (Voir Fig. 2 et 3.) Le tube d'évacuation (comme en Fig. 2), est prévu pour traverser un mur d'une épaisseur de 130 mm à 320 mm.

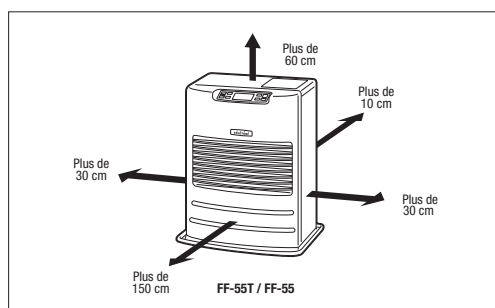

Abb. 2

Abb. 3

Installation du tuyau de cheminée

3. Un capteur de température ambiante est fourni, muni d'un câble d'environ 2,50 m de long. Il est situé à l'arrière de l'appareil. Assurez-vous que le câble ne se trouve jamais en contact avec le conduit d'évacuation des gaz. Le capteur de température ambiante peut être installé avec une simple vis à bois. Vissez sur le mur la vis à bois fournie avec le kit d'installation à l'endroit que vous avez choisi. Accrochez l'arrière du capteur sur la vis.

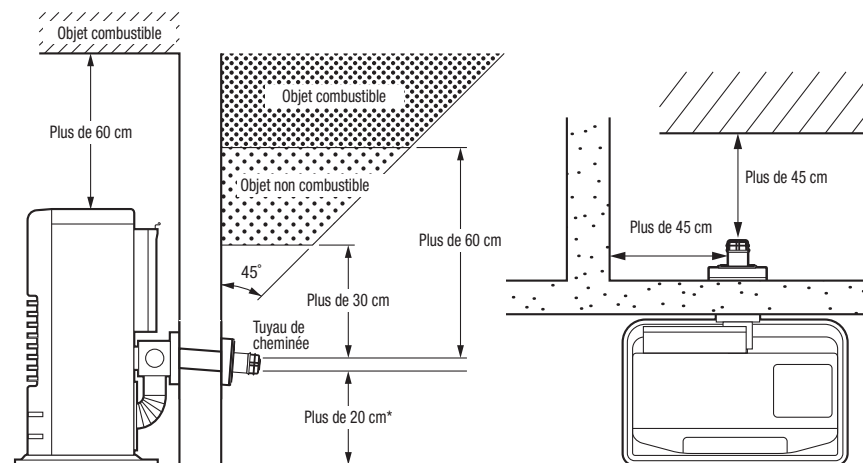
REMARQUE: Choisissez un emplacement qui n'est ni directement éclairé/chauffé par les rayons du soleil, ni par le flux d'air chaud sortant du poêle.

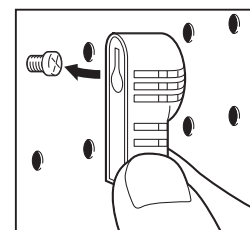

Lire le manuel d'installation avant d'installer l'appareil de chauffage.

SECTION J: FICHE DU PRODUIT

(a) Nom du fournisseur/marque de commerce	TOYOTOMI
(b) Modèle	FF-55T/FF-55
(c) EEC	B
(d) Puissance calorifique directe	5,5kW
(e) Puissance calorifique indirecte	6,0kW
(f) EEI	87,8%
(g) Efficacité énergétique utile	92,4%
(h) Précautions particulières	Pour obtenir les instructions de montage, d'installation ou de maintenance, consultez le manuel d'utilisation.

BELANGRIJK

- 1) LEES DEZE INSTRUCTIES ZORGVULDIG DOOR EN ZORG ERVOOR DAT U ALLE INFORMATIE GOED BEGRIJPT VOORDAT U DE KACHEL IN GEBRUIK NEEMT.
- 2) BEWAAR DE HANDLEIDING OP EEN VEILIGE PLAATS OM EVENTUEEL LATER TE KUNNEN RAADPLEGEN.
- 3) RAADPLEEG DE PLAATSELIJK GELDENDE VOORSCHRIFTEN EN BOUWVERGUNNINGEN VOOR DE INSTALLATIEVEREISTEN.

Om de Wi-Fi-modus te gebruiken

Om de Wi-Fi-modus te gebruiken, moeten aanvullende onderdelen gekocht worden, die niet bij de standaardinstallatie inbegrepen zijn.

Neem contact om met uw verdeler voor het kopen van de volgende aanvullende onderdelen.

Gebruik alleen originele TOYOYOMI-onderdelen voor uw kachel. Het gebruik van niet-goedgekeurde, generieke of onderdelen van andere merken, kan de prestaties en de veiligheid ernstig verminderen en maakt de fabrieksgarantie ongeldig.

Alleen uw verdeler kan de Wi-Fi-module in uw kachel installeren. Installeer de Wi-Fi-module **NIET** zelf in de kachel.

HOOFDSTUK A: SPECIFICATIES

Model:	FF-55T/FF-55
Verwarmingsrendement:	92,4% (1)
Verwarmingsvermogen:	Hoog - 5,50 kW (18.800 BTU/u) Gemiddeld - 3,74 kW (12.800 BTU/u) Laag - 1,88 kW (6.430 BTU/u)
Brandstofverbruik:	Hoog - 0,622 l/u Gemiddeld - 0,423 l/u Laag - 0,213 l/u
Brandstofsysteem:	Wisseltan(7.6L)/Externe tank (2)
Type brandstof:	Petroleum
Afmetingen (B × H × D):	496 × 600 × 339 mm
Gewicht:	20kg/17kg
Gat voor het schoorsteenkanaal:	Diameter 70 ~ 80 mm
Maximale lengte van het schoorsteenkanaal:	3 m, 3 bochten of minder (zie HOOFDSTUK I: INSTALLATIE)
Elektrische aansluiting:	230 V AC, 50Hz (220 V AC, 50/60 Hz) (3) voorverwarming - MAX 260 W verwarming - MAX 48 W
Frequentieband(en) waarin de radio-apparatuur werkt:	2.400 GHz - 2.4835 GHz (4)
Draadloze LAN:	IEEE 802,11n/g/b (4)

- (1) Door het verbranden van de brandstof ontstaat warmte en waterdamp. Bij het bepalen van het verwarmingsvermogen is geen rekening gehouden met warmteverlies als gevolg van condensatie.
- (2) De externe tank dient afzonderlijk te worden gekocht. (Neem voor opties contact op met uw leverancier.)
- (3) Dit is niet opgenomen in het CE label.
- (4) De WiFi-modus moet optionele onderdelen aanschaffen die geen standaardinstallatie zijn.

VEILIGHEIDSVORZIENINGEN

Uw kachel is uitgerust met de volgende veiligheidsvoorzieningen. Leer deze functies kennen. Zorg ervoor dat u het probleem juist identificeert wanneer uw kachel wordt gedoofd door een veiligheidsmechanisme.

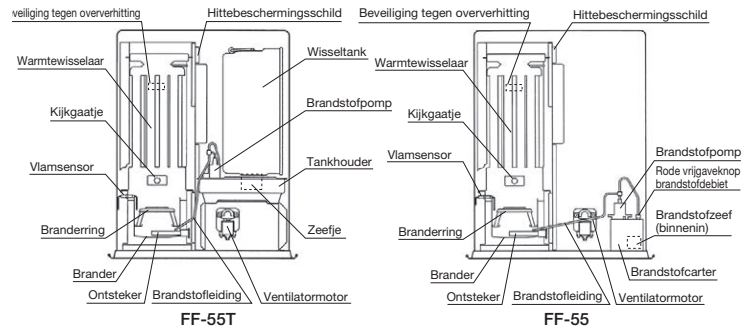

1. Vlamsensor

Om overlopen van brandstof te voorkomen, wordt de kachel automatisch volledig uitgeschakeld wanneer het ontsteken mislukt of de vlam tijdens werking dooft. Er zal een foutcode weergegeven worden op het bedieningspaneel.

2. Brandstofzeef (FF-55)

Een speciale zeef vangt alle vuil of onzuiverheden die aanwezig zijn in de brandstof, voordat de brandstof de brander bereikt.

3. Beveiliging tegen oververhitting

Stop automatisch alle handelingen wanneer het binnencabinet van de kachel een abnormaal hoge temperatuur bereikt vanwege een storing van de motor of abnormale verbranding, om brand te voorkomen.

4. Herstelsysteem bij stroomstoringen

In geval van een stroomstoring terwijl de kachel in gebruik is, zal de kachel automatisch opnieuw ontsteken en de geselecteerde kamertemperatuur behouden wanneer er opnieuw stroom is.

OPMERKING: De werking varieert, afhankelijk van de duur van de stroomonderbreking en andere omstandigheden.

(Zie HOOFDSTUK E: GEBRUIK)

5. Volledig geventileerd systeem

Via het schoorsteenkanaal wordt voor de verbranding lucht van buitenaf aangezogen en worden alle verbrandingsproducten naar buiten afgevoerd.

HOOFDSTUK B: VEILIGHEIDSADVIEZEN VOOR GEBRUIK

OPGELET: De kachel en het schoorsteenkanaal moeten vóór gebruik correct worden geïnstalleerd. Volg hiervoor de instructies onder HOOFDSTUK I: INSTALLATIE.

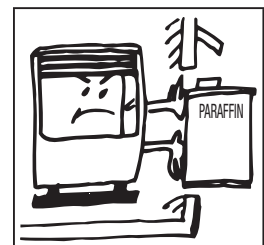
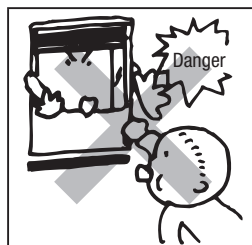
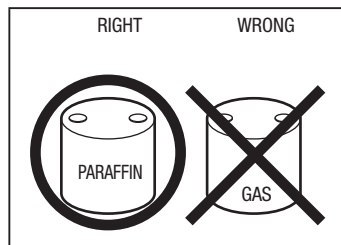

1. Gebruik nooit een andere brandstof dan Petroleum. **GEBRUIK NOOIT BENZINE** Gebruik van benzine kan leiden tot oncontroleerbare vlammen waardoor gevaar voor brand ontstaat.
2. Vanwege de hoge oppervlaktetemperatuur van de kachel, moeten kinderen, meubels en kleding uit de buurt worden gehouden wanneer de kachel in bedrijf is. (Zie installatiehandleiding.)

- De kachel mag niet worden gebruikt door personen (inclusief kinderen) met fysieke, zintuiglijke of verstandelijke beperkingen of gebrek aan ervaring en kennis, tenzij deze personen onder toezicht staan of zijn geïnstrueerd in het gebruik.
- Kinderen moeten onder toezicht staan om ervoor te zorgen dat zij niet met het apparaat spelen.
- Dit apparaat kan worden gebruikt door kinderen ouder dan 8 jaar en door personen met fysieke, sensorische of verstandelijke beperkingen of gebrek aan ervaring of kennis, als ze onder toezicht staan of instructies hebben gekregen over het veilig gebruik van het apparaat en de gevaren begrijpen die met het gebruik ervan samenhangen.
- Kinderen mogen niet met het apparaat spelen.
- Het schoonmaken en uitvoeren van ander onderhoud mag niet worden gedaan door kinderen zonder toezicht.

3. Om storingen in de werking te voorkomen en de levensduur te verlengen, moet er regelmatig onderhoud worden uitgevoerd. (Zie HOOFDSTUK F "STANDAARD ONDERHOUD")

4. **NOOIT** brandstof bewaren of vervoeren in een andere dan een metalen of plastic container die geschikt is voor brandstof en met de duidelijke markering "PARAFFINE". **NOOIT** brandstof bewaren in de woonruimte.

Defecte elektrische apparaten en batterijen horen niet bij het huisafval. Zorg voor een goede recycling waar mogelijk. Vraag eventueel uw gemeente of uw lokale handelaar voor een deskundig recycling advies.



HOOFDSTUK C: BRANDSTOF

De FF-55T/FF-55 is ontworpen voor gebruik met paraffine. Door gebruik van brandstof van mindere kwaliteit kunnen de prestaties van de brander teruglopen waardoor abnormale verbranding kan ontstaan en de levensduur van de kachel wordt verkort.

Gebruik uitsluitend paraffine, gemarkeerd zijn met het woord “paraffine”. Sla de brandstof op in een aparte omgeving waar geen benzine voor andere apparatuur wordt opgeslagen om onbedoeld gebruik van benzine in uw kachel te voorkomen.

Wat te kopen . . .

- ALTIJD: Schone paraffine van goede kwaliteit.
- ALTIJD: Brandstof zonder verontreiniging, water of vertroebeling.
- NOOIT: Benzine, alcohol, wit gas, brandstof voor kampeerkachels of additieven.
- NOOIT: Gele of zuur ruikende brandstof.

Hoe te bewaren . . .

- ALTIJD: Bewaren in een schone container die duidelijk is gemarkeerd met PARAFFINE.
- ALTIJD: Uit de buurt van direct zonlicht, warmtebronnen of extreme temperatuurschommelingen bewaren.
- NOOIT: In een glazen container of een container die is gebruikt voor andere brandstoffen.
- NOOIT: Lan ger dan zes maanden. Beging elk stookseizoen met verse brandstof; Voer de brandstof aan het einde van het seizoen af.
- NOOIT: In de woonruimte.

Waarom is dit van belang . . .

Zuivere, schone brandstof is essentieel voor veilige en efficiënte werking van de kachel. Brandstof van slechte kwaliteit of verontreinigde brandstof kan de oorzaak zijn van:

- Ernstige teerafzetting op de brander en in het schoorsteenkanaal
- Onvolledige verbranding
- Verkorting van de levensduur van de kachel

Gebruik van een zeer vluchtige brandstof zoals benzine, kan oncontroleerbare vlammen veroorzaken waardoor gevaar voor brand ontstaat.

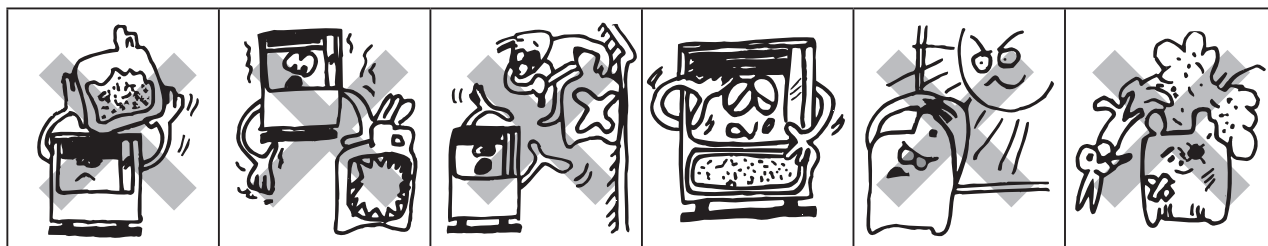

HOOFDSTUK D: BEDIENINGSELEMENTEN EN AANDUIDING VAN DE ONDERDELEN

Maak uzelf vertrouwd met de onderstaande bedieningselementen en namen van de onderdelen voordat u de kachel gebruikt.

FF-55T

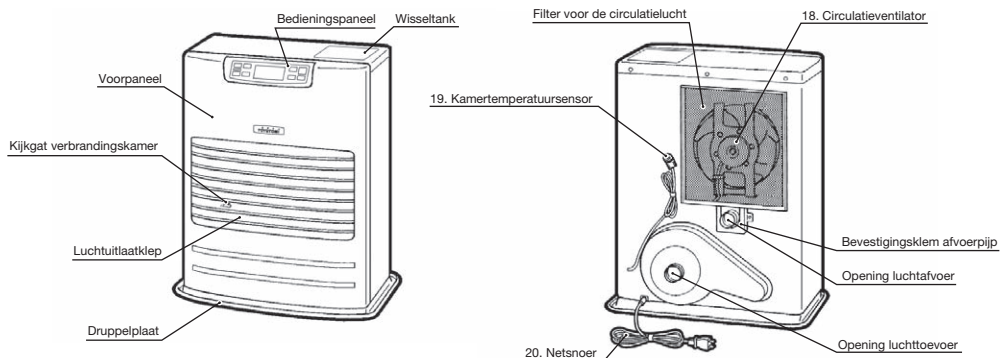

FF-55

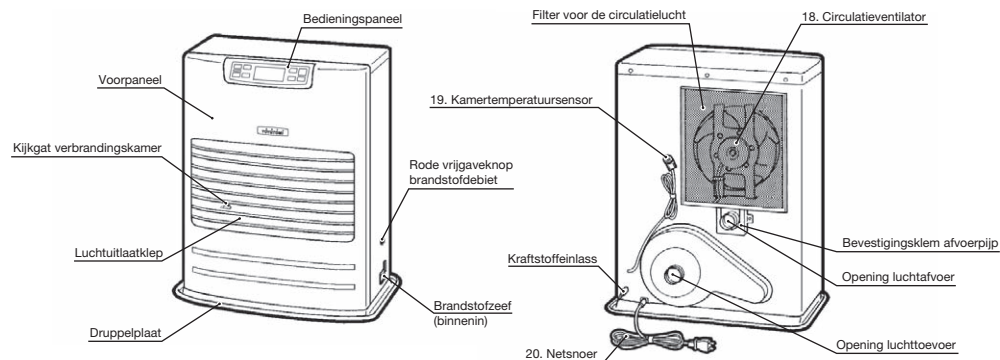

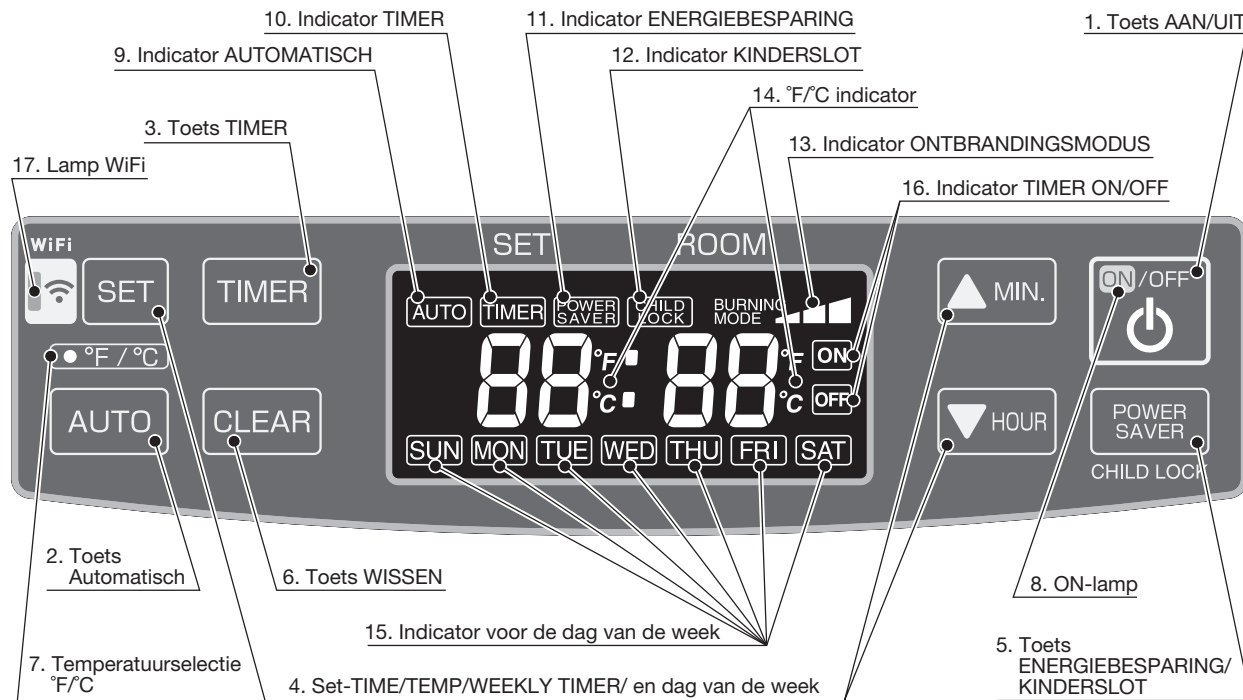

- | | |
|--|--|
| <p>1. Toets ON/OFF:</p> <p>2. Toets Auto:</p> <p>3. Toets TIMER:</p> <p>4. Set-TIME/TEMP/WEEKLY TIMER/
en dag / van de week</p> <p>5. Toets POWER SAVER/CHILD LOCK:</p> <p>6. Toets CLEAR:</p> <p>7. Temperatuurselectie °F/°C:</p> <p>8. ON-lamp:</p> <p>9. Indicator AUTO:</p> <p>10. Indicator MINUTERIE:</p> <p>11. Indicateur ÉCONOMISEUR D'ÉNERGIE:</p> <p>12. Indicator KINDERSLOT:</p> <p>13. Indicator ONTBRANDINGSMODUS:</p> <p>14. °F/°C indicator:</p> <p>15. Indicator voor de dag van de week:</p> <p>16. Indicator TIMER ON/OFF:</p> <p>17. WiFi-lamp:</p> <p>18. Circulatieventilator:</p> <p>19. Kamertemperatuursensor:</p> <p>20. Netsnoer:</p> | <p>De hoofdtoets schakelt de kachel aan en uit. Indien ingeschakeld, begint de kachel te werken en begint de ontbranding na de voorverwarming.</p> <p>De toets schakelt de weektimer voor de bedrijfsmodi in of uit.</p> <p>De toets schakelt de weektimer voor het instellen van de modi in of uit.</p> <p>Op de TIJD/TEMP/WEEKTIMER/ en de dag van de week in te stellen.</p> <p>De toets schakelt de bedrijfsmodus ENERGIEBESPARING in of uit. Houd de toets ingedrukt, om de modus KINDERSLOT in of uitte schakelen.</p> <p>Voor het resetten van het programma voor de weektimer, wordt de toets WISSEN gebruikt.</p> <p>°F/°C tuimelschakelaar.</p> <p>Aan – De kachel is in bedrijf.
Knipperen - voorverwarming en voorreiniging.</p> <p>Aan – In werking via de weektimer.</p> <p>Aan – Kachel in bedrijf in de modus door de weektimer ingesteld.</p> <p>Aan – Kachel in bedrijf in de modus ENERGIEBESPARING.</p> <p>Aan – Kachel in bedrijf in de modus KINDERSLOT.</p> <p>Aan – Kachel in bedrijf met hoge, gemiddelde of lage ontbranding.</p> <p>Aan – Scherm geeft de huidige temperatuur weer.
Knipperend – De huidige temperatuur kan gewijzigd worden.</p> <p>Aan – Geeft de huidige dag of de dag van de timer weer.</p> <p>Aan - Geeft AAN/UIT of de modus weektimer weer.</p> <p>Brandt - De verwarmers in WiFi-modus.</p> <p>De motor met drie snelheden levert een groot debiet aan warme lucht tijdens bedrijf voor het snel opwarmen van een kamer en een klein of gemiddeld debiet aan warme lucht tijdens bedrijf op laag of gemiddeld vermogen, voor het behouden van een comfortabele kamertemperatuur.</p> <p>Bewaakt de kamertemperatuur voortdurend en geeft informatie aan de kachel, zodat de gewenste kamertemperatuur behouden kan blijven.</p> <p>Voor gebruik met een gepast stopcontact. (Zie HOOFDSTUK A: SPECIFICATIES)</p> |
|--|--|

HOOFDSTUK E: GEBRUIK

VOOR ONTSTEKING

1. Brandstof vullen

FF-55T:

- Vul de tank niet in de woonkamer maar op een meer geschikte plaats (er is altijd kans op morsen).
 - Vul de kachel niet bij tijdens bedrijf of wanneer de kachel nog heet is.
- Volg de onderstaande procedure:

1) Let erop dat de kachel is uitgeschakeld.

2) Open de tankdop en til de uitneembare tank uit de kachel.

OPMERKING: Het is mogelijk dat er enkele druppels uit de tank lekken. Zet de uitneembare tank neer (met de vulopening naar boven) en draai de dop los.

3) Neem de handpomp en plaats de gladde, stevigste buis in de voorraadtank.

Zorg ervoor dat deze zich op een hogere positie dan de uitneembare tank bevindt.

Plaats de geribbelde slang in de vulopening van de uitneembare tank.

4) Vergrendel de schakelaar boven op de pomp (met de klok mee draaien).

5) Knijp een paar keer in de pomp totdat de brandstof in de uitneembare tank begint te stromen. Wanneer dit gebeurt, hoeft u niet langer te knijpen.

6) Houd het brandstofpeil in de uitneembare tank tijdens het vullen in de gaten.

Stop met vullen door de schakelaar boven op de pomp los (tegen de klok in) te draaien wanneer de meter aangeeft dat de tank vol is.

Let erop dat het peil nooit te hoog komt, in het bijzonder wanneer de brandstof koud is (de brandstof zet uit wanneer de temperatuur stijgt).

7) Laat de resterende brandstof teruglopen in de voorraadtank en verwijder voorzichtig de pomp. Draai de dop voorzichtig weer op de tank. Ruim eventueel gemorste brandstof op.

8) Controleer of de dop recht is geplaatst en goed is vastgedraaid. Plaats de uitneembare tank weer in de kachel (dop naar beneden). Sluit de afdekking.

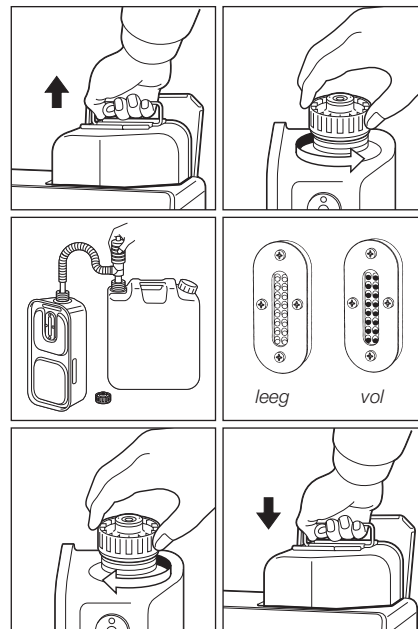

FF-55:

1) De klep (pen) openen

Open de klep (pen) van de externe brandstoftank.

2) Start het brandstofdebiet

Als u de kachel voor de eerste keer gebruikt, druk dan op de rode vrijgaveknop voor het brandstofdebiet om brandstof naar de brandstofcarter te sturen en laat de knop daarna los.

OPMERKING: Zorg ervoor dat er geen brandstof uit de leiding of koppelingen lekt. Zorg er ook voor dat de brandstoftank niet te hoog geplaatst is. Zie de installatierichtlijnen.

OPMERKING: De rode vrijgaveknop voor het brandstofdebiet is voor de eerste ingebruikname of voor zeldzame gevallen wanneer de brandstoftank gevuld werd. De rode knop dient voor het vrijgeven van de vlotter van de brandstofcarter. Het laat de brandstof niet naar de brandstoftank stromen. Te vaak of te lang op de rode vrijgaveknop voor het brandstofdebiet ZAL het overlopen van de brandstofcarter veroorzaken, wat mogelijk tot brand kan leiden. Druk alleen snel en minder dan één seconde op de rode vrijgaveknop voor het brandstofdebiet.

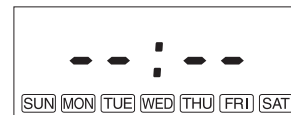
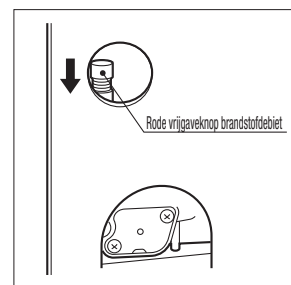

2. De kachel op het net aansluiten

Steek de stekker van de kachel in een 220 V of 230 V AC stopcontact. (Zie HOOFDSTUK A: SPECIFICATIES). Op het scherm zullen vooraf ingestelde "Dubbele streepjes" weergegeven worden.

OPMERKING: Deel een stopcontact niet met andere apparaten.

3. Klok instellen

BELANGRIJK: De klok op de kachel moet altijd op de huidige tijd en dag ingesteld zijn.

OPMERKING: Op de toets "▼HOUR" of "▲MIN." drukken zal de tijd telkens met één (1) eenheid veranderen. De toets ingedrukt houden zal de tijd snel laten veranderen.

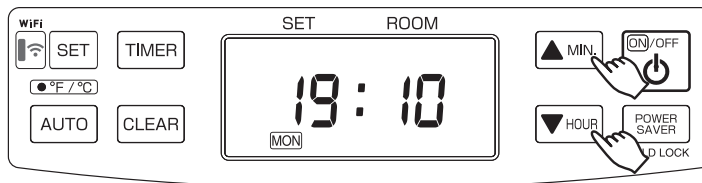

OPMERKING: In geval van een stroomonderbreking (meer dan ongeveer 30 min), kunnen de tijd en dag gewist worden.

4. De tijd en de dag van de week instellen.

1) De huidige tijd is nog niet ingesteld. (Alle tekens branden vast.)

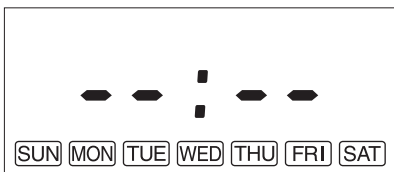

Wanneer de knop "▲MIN." of "▼HOUR" wordt ingedrukt terwijl de werking gestopt is, zal alles behalve het ":" knipperen. Wanneer de knop "▲MIN." of "▼HOUR" opnieuw wordt ingedrukt, wijzigt de weergave op de balk ("Two Dashes" (Twee punten)) naar "0 00".

2) Instellen van de huidige tijd



Druk op de toets "▲MIN." om de minuten in te stellen en druk op de toets "▼HOUR" om het uur in te stellen. Tijdens het indrukken van de toets "▼HOUR", zal het teken veranderen als volgt.
 "0:00" → "1:00" → ... → "23:00" → "0:00" → ...
 Tijdens het indrukken van de toets "▲MIN.", zal het teken veranderen als volgt.
 "0:00" → "0:01" → ... → "0:59" → "0:00" → ...
 Druk op de toets "SET" om het instellen van de huidige tijd te voltooien.

3) Het instellen van de dag van de week



Het teken "dAy" wordt weergegeven op het scherm en de dag van de week zullen knipperen. Druk op de toets "▲MIN." of de toets "▼HOUR" om de dag van de week in te stellen. De dag van de week zal knipperen. (De initiële instelling is "SUN".) De andere dagen van de week zullen niet meer branden. Selecteer een dag van de week door middel van de toets "▲MIN." of de toets "▼HOUR". Tijdens het indrukken van de toets "▲MIN.", zal het teken veranderen als volgt.
 "SUN" → "MON" → "TUE" → "WED" → "THU" → "FRI" → "SAT"
 Bij het drukken op de toets "▲MIN." op de positie "SAT", hoort u een pieptoon en wordt "SAT" niet meer veranderd. Tijdens het indrukken van de toets "▼HOUR", zal het teken veranderen als volgt.
 "SAT" → "FRI" → "THU" → "WED" → "TUE" → "MON" → "SUN"
 Bij het drukken op de toets "▼HOUR" op de positie "SUN", hoort u een pieptoon en wordt "SUN" niet meer veranderd. Druk op de toets "SET" om het instellen van de dagen van de week te voltooien. De huidige tijd en dag van de week zullen op het scherm weergegeven worden.
OPMERKING: Als er op de AAN/UIT-knop wordt gedrukt tijdens het instellen van de tijd en de dag, zal de instelling niet voltooid worden. Stel de tijd en dag opnieuw in.

GEBRUIK

HANDMATIGE BEDIENING

De kachel wordt door de gebruiker direct bediend. De geleverde warmte zal echter automatisch worden aangepast aan de omgevingstemperatuur die wordt gemeten door de temperatuursensor

1. De kachel inschakelen

A. Zet de AAN/UIT-toets op de positie "AAN". De huidige kamertemperatuur en de ingestelde temperatuur zal op het scherm weergegeven worden. Als de kamertemperatuur lager is dan de ingestelde temperatuur, zal de AAN-lamp beginnen knipperen en zullen daarna de ventilatormotor en ontsteking starten. Deze lamp zal tijdens de voorverwarmingstijd blijven knipperen.

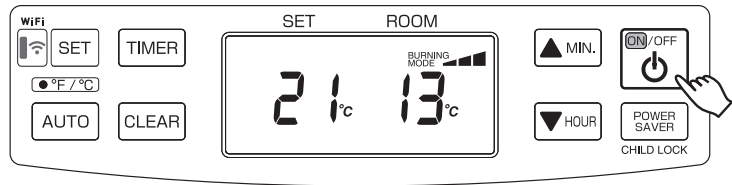

B. Na ca. 1.5 - 4 minuten zal de kachel worden ontstoken. (*) Na het ontsteken zal de indicator stoppen met knipperen en permanent gaan branden. De circulatieventilator zal na ca. 2 minuten worden ingeschakeld.

OPMERKING: (*) Het voorverwarmen hangt af van de omgevingstemperatuur.

Kamertemperatuur:

lager dan 0 °C	Ongeveer 4 minuten
0 °C - 15 °C	Ongeveer 2 minuten
15 °C over	Ongeveer 1,5 minuut

2. De kamertemperatuur aanpassen

A. Druk op de toets "▲MIN." of "▼UUR". °F of °C zal beginnen knipperen.

OPMERKING: De toets "▲MIN." of "▼UUR" zal de temperatuur veranderen in stappen van 1°C (2°F).

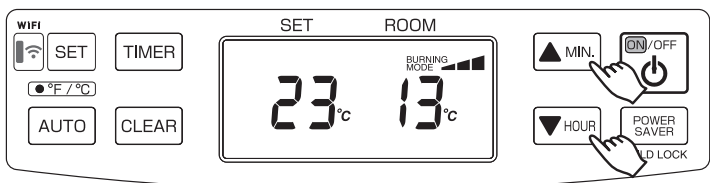

B. Druk op "▲MIN." om te verhogen en op "▼UUR" om te verlagen. De kamertemperatuur kan ingesteld worden van 10°C (50°F) tot 32°C (90°F). (Initiële instelling: 13°C (56°F))

C. Wanneer de kamertemperatuur de geselecteerde instelling bereikt, zal de kachel automatisch overschakelen naar de "GEMIDDELDE" of "LAGE" bedrijfsmodus om de gewenste temperatuur te behouden. Wanneer de kamertemperatuur de geselecteerde temperatuur overschrijdt met ongeveer 2°C (4°F), zal de kachel automatisch uitschakelen. Wanneer de kamertemperatuur zakt, zal de kachel automatisch opnieuw starten om de gewenste temperatuur te behouden.

ENERGIEBESPARINGSMODUS

De energiebesparingsmodus vermindert de frequentie van het aantal ontstekingen, om het elektriciteitsverbruik te verlagen.

1. Zet de knop ENERGIEBESPARING (KINDERSLOT) op "AAN" terwijl de kachel in werking is om de "ENERGIEBESPARING" te starten. Het teken "ENERGIEBESPARING" zal op het scherm weergegeven worden.

Wanneer de kamertemperatuur de geselecteerde instelling overschrijdt met ongeveer 6°C (12°F), zal de kachel automatisch uitschakelen. Wanneer de kamertemperatuur lager wordt dan de geselecteerde instelling, zal de kachel automatisch opnieuw starten om de gewenste temperatuur te behouden.

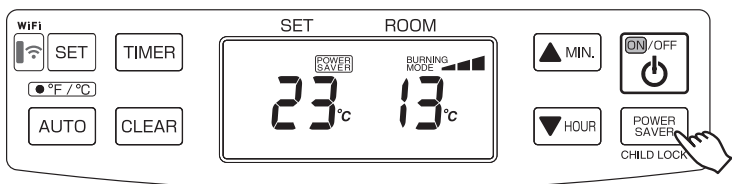

BRANDSTOFINDICATOR (FF-55T)

Wanneer het informatielampje gaat branden, **FU 10**, wordt hiermee aangegeven dat er nog slechts voor ca. 10 minuten brandstof beschikbaar is. De countdown van de resterende verwarmingstijd wordt op de informatiedisplay aangegeven. Verwijder nu de brandstoftank en vul deze buiten de woonkamer bij. Wanneer u de brandstoftank nu niet bijvult, zal het alarmsignaal elke 2 minuten klinken om aan te geven dat u de tank moet bijvullen. Na 10 minuten gaat de informatiedisplay, **FU EL**, knipperen en zal de kachel automatisch worden uitgeschakeld.



KINDERSLOT

Het kinderslot kan worden gebruikt om te voorkomen dat kinderen per ongeluk de instellingen van de kachel veranderen. Wanneer de kachel brandt en het kinderslot is ingeschakeld, kan de kachel alleen worden uitgeschakeld. Alle andere functies zijn dan geblokkeerd. Wanneer de kachel al is uitgeschakeld, voorkomt het kinderslot ook dat de kachel per ongeluk zal worden ontstoken.

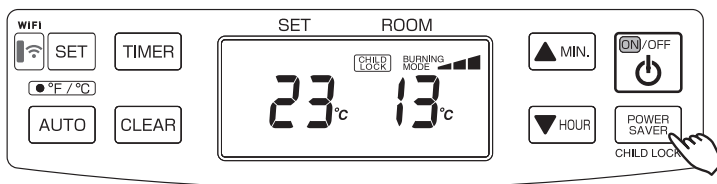

1. Houd de toets KINDERSLOT (ENERGIEBESPARING) langer dan 3 seconden ingedrukt, om het kinderslot in te stellen wanneer de kachel wel of niet in bedrijf is. Het teken "KINDERSLOT" zal op het scherm weergegeven worden.
Druk langer dan 3 seconden op de toets KINDERSLOT (ENERGIEBESPARING) om het kinderslot te deactiveren.

BEDIENING VAN DE WEEKTIMER

1. Instellen van een weekprogramma

OPMERKING: Het volgende weekprogramma is ingesteld in de fabriek. Dit programma kan veranderd worden.

Day	P01			P02			P03			P04		
	TIME	ON/OFF	SET temp.	TIME	ON/OFF	SET temp.	TIME	ON/OFF	SET temp.	TIME	ON/OFF	SET temp.
MON	6:30	ON	21°C	8:00	ON	18°C	18:00	ON	21°C	22:30	ON	16°C
TUE	6:30	ON	21°C	8:00	ON	18°C	18:00	ON	21°C	22:30	ON	16°C
WED	6:30	ON	21°C	8:00	ON	18°C	18:00	ON	21°C	22:30	ON	16°C
THU	6:30	ON	21°C	8:00	ON	18°C	18:00	ON	21°C	22:30	ON	16°C
FRI	6:30	ON	21°C	8:00	ON	18°C	18:00	ON	21°C	22:30	ON	16°C
SAT	8:00	ON	21°C	10:00	ON	18°C	18:00	ON	21°C	23:00	ON	16°C
SUN	8:00	ON	21°C	10:00	ON	18°C	18:00	ON	21°C	23:00	ON	16°C

OPMERKING: De huidige tijd en dag van de week moeten eerst ingesteld worden, voordat de instellen van een weekprogramma veranderd kunnen worden.

OPMERKING: De instellen van een weekprogramma kunnen niet ingevoerd of veranderd worden, terwijl de kachel AAN en in de modus AUTOMATISCH staat.

“AUTOMATISCH” uitschakelen. Het maakt niet uit of de kachel UIT of AAN staat om de modus voor het instellen van het weekprogramma te openen, zolang AUTOMATISCH uitgeschakeld is.

Programmaselectie



1. Druk op de toets “TIMER” om de modus voor het instellen van het weekprogramma te openen. De woorden “TIMER”, “SUN”, “P01” en “ON” zullen op het scherm weergegeven worden.

Als u in de modus voor het instellen van het weekprogramma op de toets “TIMER” drukt, zal het woord “TIMER” van het scherm verdwijnen en zal de modus voor het instellen van het weekprogramma gesloten worden. Alle wijziging voordat op de toets “SET” werd gedrukt, zullen niet opgeslagen worden.

Als de kachel wordt uitgeschakeld in de modus voor het instellen van een weekprogramma, zal de modus voor het instellen van een weekprogramma gesloten worden.

2. Druk op de toets “▲MIN.” of “▼HOUR” om het programmanummer dat u wil instellen of aanpassen te veranderen. Het bereik van het programma gaat van P01 tot P04 voor elke dag van de week, beginnend op zondag en eindigend op zaterdag (De kachel heeft 4 programma's voor elke dag). Tijdens het drukken op de toets “▲MIN.”, zal het scherm veranderen als volgt.

“SUN P01” → “SUN P02” → “SUN P03” → “SUN P04” → “MON P01” → “MON P02” → ... → “SAT P04”

OPMERKING: Wanneer op de toets “▼HOUR” gedrukt wordt wanneer de onderste programmering P01 is op zondag (SUN), kan het programmanummer niet veranderd worden. Als u op de toets “▲MIN.” drukt wanneer P04 op zaterdag (SAT) staat, de top van de programmering, kan het programmanummer niet veranderd worden.

3. Druk op de toets “SET” (INSTELLEN) om de wijzigingen te bevestigen en naar de instellingen de programmatijd te gaan. Het programmanummer wordt gewist door de toets “CLEAR” (WISSEN) 3 seconden ingedrukt te houden. Het is niet nodig om het geheugen te initialiseren wanneer u van plan bent om wijzigingen aan te brengen.

Instellingen van de programmatijd



1. Druk op “▲MIN.” om de minuten te veranderen (wijzigingen in stappen van 15 minuten of op “▼HOUR” om de uren te veranderen om de tijd voor het starten van het programma in te stellen. De tijd knippert tijdens het instellen.
2. Druk op de toets “SET” om de tijd te bevestigen en naar de AAN en UIT instellingen te gaan.
OPMERKING: De tijdsinstellingen kunnen maar op 15 minuten na de vorige programmatijd of/ en 15 minuten voor de volgende geprogrammeerde tijd ingesteld worden.

Als bijvoorbeeld het P01-programma is ingesteld op 7:00 en het P03-programma is ingesteld op 16:00, kan de P02 geprogrammeerde tijd ingesteld worden tussen 7:15 en 15:45. Als de geselecteerde tijd buiten bereik is, drukt u op de SET-knop en het alarm afgaan om de tijd aan te geven die u kunt instellen. de tijd die ingesteld kan worden, weergegeven worden.

De tijd kan in het bovenstaande voorbeeld ook niet ingesteld worden, u kunt dus niet 7:00 voor P01 en 7:00 voor P02 op zondag hebben.

AAN en UIT instellingen

1. Druk op de toets “▲MIN.” of “▼HOUR” om te kiezen tussen ON of OFF.
Het woord “ON” of het woord “OFF” zal knipperen tijdens het instellen, afhankelijk van wat geselecteerd is.
2. Druk op de toets “SET” om te bevestigen en naar de stap Temperatuursinstellingen of programmaselectie te gaan.
Zie onderstaande OPMERKINGEN:

OPMERKING: Wanneer “ON” is geselecteerd, zal de kachel werken bij de geselecteerde temperatuur en tijd. Het scherm zal naar de stap Temperatuursinstellingen gaan.

OPMERKING: Wanneer “OFF” is geselecteerd, werkt de weektimer niet voor dat programmanummer. Het scherm gaat naar hetzelfde programmanummer in de Programmaselectie zodra u op “SET” drukt.

Temperatuursinstellingen

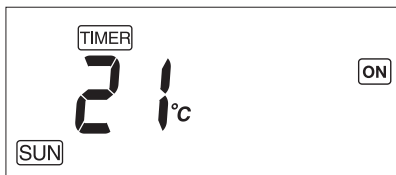

1. Druk op de toets “▲MIN.” of “▼HOUR” om de gewenste kamertemperatuur in dat programma te selecteren.
De temperatuur knippert tijdens het instellen.
2. Als u op de "SET"-knop drukt en de temperatuurknop controleert, gaat u automatisch dezelfde programmanummer in de programmaselectie.

2. Bediening van de weektimer activeren

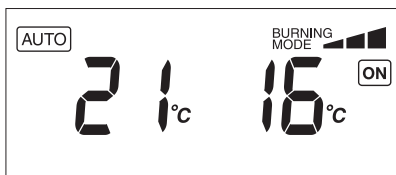

Als de toets “AUTO” wordt ingedrukt terwijl de kachel brandt (de kachel in INGESCHAKELD), zal het weekprogramma beginnen. Het woord “AUTO” zal op het scherm verschijnen en de kachel zal werken overeenkomstig het programma dat is ingesteld in het weekprogramma.

Als “AAN” op het scherm wordt weergegeven tijdens het weekprogramma, kan de temperatuur gewijzigd worden door op de toetsen “▲MIN.” of “▼HOUR” te drukken. Dit zal de temperatuur die in het weekprogramma ingesteld is niet veranderen. Wanneer de tijd het volgende programma bereikt, zal ook het cijfer automatisch veranderen in de geprogrammeerde temperatuur.

HANDMATIGE VERBRANDING

BELANGRIJK: Deze functie is uitsluitend bedoeld voor testdoeleinden!

De kachel kan ook op een gewenste verbrandingsmodus worden gehouden (hoog, gemiddeld, laag), ongeacht de omgevingstemperatuur.

- Houd de “▲MIN.” en de “▼HOUR” gelijktijdig gedurende meer dan 3 seconden ingedrukt terwijl de ON/OFF schakelaar op de stand “ON” staat.
- P1, P2 of P3 worden op de digitale indicator weergegeven;
 - P1 = lage modus
 - P2 = gemiddelde modus
 - P3 = hoge modus

Kies vervolgens de gewenste verbrandingsmodus met behulp van de toets “▲MIN.” of “▼HOUR”. De toets “▲MIN.” zet de verbrandingsmodus hoger, de toets “▼HOUR” zet de verbrandingsmodus lager.
- Om de instelling te wissen, houd u de toetsen “▲MIN.” en “▼HOUR” gelijktijdig gedurende drie (3) seconden ingedrukt, tot de normale temperatuurweergave opnieuw weergegeven wordt.

AUTOMATISCHE REINIGINGSMODUS

Wanneer de kachel gedurende twee uur ononderbroken op de hoogste instelling gebrand heeft, zal de brander automatisch een automatische reinigingsprocedure starten. Het scherm zal de automatische reinigingscode CL:05 tot CL:01 weergeven. De procedure om de brander automatisch te reinigen duurt 5 minuten, waarin de kachel op de laagste instelling zal branden. Na het voltooien van de reinigingsmodus, zal de kachel automatisch opnieuw overschakelen naar de hoogste instelling.

OPMERKING: De veiligheid van de kachel en de opstartprocedures zullen in deze modus nog altijd actief zijn.

HERSTELSYSTEEM BIJ STROOMSTORINGEN

De kachel wordt uitgeschakeld, indien er zich tijdens de werking een stroomstoring voordoet. Zodra de stroomstoring is verholpen, zal het apparaat automatisch opnieuw starten met de volgende instellingen. Stel gewiste instellingen opnieuw in zoals hieronder aangegeven.

WANNEER DE KACHEL IN BEDRIJF IS

DUUR VAN DE STROOMSTORING	MINDER DAN 3 SECONDEN	LANGER DAN 3 SECONDEN	
		IN HET BACK-UP GEHEUGEN	UIT HET BACK-UP GEHEUGEN
BEDIENING	Verbranding opnieuw starten met dezelfde instellingen als voor de stroomonderbreking.	De verbranding vanaf het begin starten.	De verbranding vanaf het begin starteb. De ingestelde temperatuur wordt uit veiligheidsoverwegingen gewijzigd naar 13°C (56°F). De ingestelde temperatuur en de omgevingstemperatuur worden gewist als de stroomonderbreking langer dan 30 minuten heeft geduurd. Druk een willekeurige knop in om het knipperen van de ingestelde temperatuur en de omgevingstemperatuur uit te schakelen.
ENERGIEBESPARINGSMODUS	Behoud dezelfde instellingen als voor de stroomonderbreking.	Behoud dezelfde instelling als voor de stroomstoring.	Behoud dezelfde instelling als voor de stroomstoring.
AUTOMATISCHE WERKING	Behoud dezelfde instellingen als voor de stroomonderbreking.	Behoud dezelfde instelling als voor de stroomstoring.	De instelling wordt gewist. (zie HOOFDSTUK E: GEBRUIK)
KINDERSLOT	Behoud dezelfde instellingen als voor de stroomonderbreking.	De instelling wordt gewist. (zie HOOFDSTUK E: GEBRUIK)	De instelling wordt gewist. (zie HOOFDSTUK E: GEBRUIK)

Als de kachel niet in gebruik is en er doet zich een stroomonderbreking voor, dan zal het apparaat in principe opstarten met dezelfde instellingen als voor de stroomonderbreking. Als de stroomonderbreking echter langer heeft geduurd dan 3 seconden zullen de volgende instellingen worden gewist. Stel de instellingen opnieuw in.

WANNEER DE KACHEL NIET IN BEDRIJF IS

IN HET BACK-UP GEHEUGEN	Bediening van het kinderslot
UIT HET BACK-UP GEHEUGEN	Instellingen tijd en datum
	Bediening van het kinderslot

DE KACHEL UITSCHAKELEN

Zet de AAN/UIT-toets op de positie "UIT". De lamp AAN zal knipperen en doven. De circulatieventilator en ventilatormotor blijven draaien gedurende ongeveer drie (3) minuten om de kachel af te koelen.

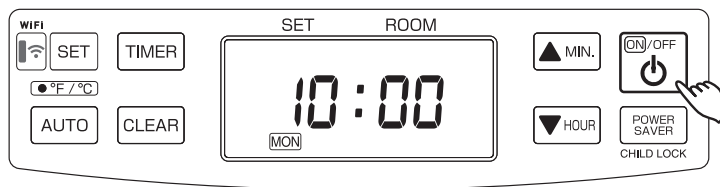

HOOFDSTUK F: STANDAARD ONDERHOUD

OPGELET: Zorg ervoor dat u de verwarming uitschakelt en loskoppelt voordat u controles of reiniging uitvoert.
OPGELET: Laat de kachel volledig afkoelen voordat reiniging of onderhoud wordt uitgevoerd.

VOOR OPTIMALE PRESTATIES MOETEN DE HIERONDER GENOEMDE ONDERDELEN REGELMATIG WORDEN GEREINIGD.

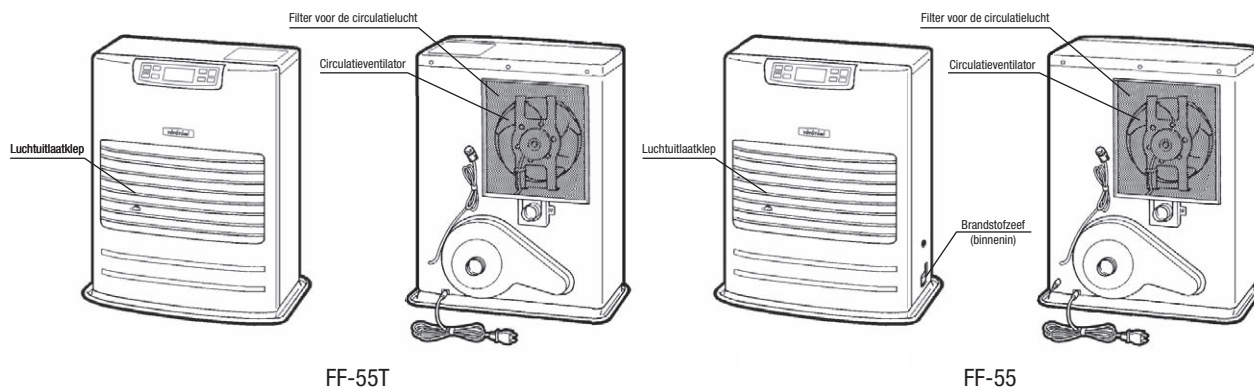

1. Schone lamellen (EENS PER WEEK)

Stof en vlekken moeten van de lamellen worden afgeveegd met een vochtige doek.

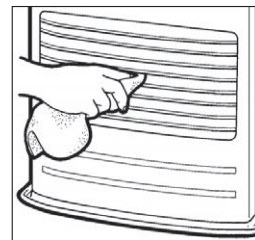

2. Het filter voor de circulatielucht reinigen (EENS PER WEEK)

Aan de achterkant van de kachel is een rooster aangebracht. Schuif dit rooster eenmaal per week omhoog om het met een stofzuiger te reinigen.

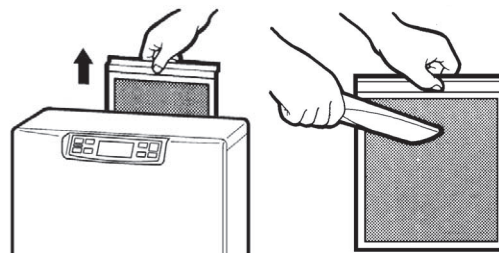

3. Reinig de fitting van de brandstofaanvoer (FF-55T)

Wanneer stof of vuil zich bij de brandstofaanvoer heeft opgehoopt, moet dit worden verwijderd. Controleer tijdens het bijvullen altijd de fitting van de brandstofaanvoer.

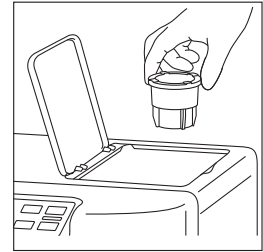

4. Controle op brandstoflekken (RÉGULIÈREMENT)

FF-55T: Maak er een gewoonte van om te controleren op tekenen van brandstoflekkage. Veeg alle gemorste brandstof bij de tankhouder en de uitneembare tank weg. Gemorste brandstof veroorzaakt stank en is een brandrisico.

FF-55: Maak er een gewoonte van om de brandstofleiding en alle verbindingen te controleren op tekenen van brandstoflekkage. Brandstoflekkages kunnen leiden tot brandgevaar.

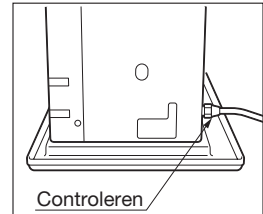

5. Het deel van de rookgasleiding controleren (EENS PER MAAND)

Controleer de koppeling van de rookgasleiding om te verzekeren dat deze koppeling stevig vast staat. Gebruik een stofzuiger om stof of haar van huisdieren te verwijderen.

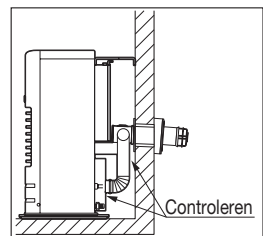

6. De brandstofzeef reinigen (EENS PER MAAND) (FF-55)

De zeef van de brandstofcarter moet eens per maand en voor het starten van de kachel in het begin van elk seizoen gereinigd worden.

- (a) Sluit de klep dicht bij de kachel.
- (b) Plaats de olie-opvangbak onder het deksel van de zeef, met een kleine opvangbak eronder, om de brandstof die zal lekken op te vangen.
- (c) Zet de twee schroeven van het deksel van de zeef los en verwijder het deksel.
- (d) Verwijder de zeef en maak deze schoon met stookolie.
- (e) Plaats de zeef terug op zijn oorspronkelijke plaats. Plaats het deksel van de zeef terug en schroef het vast.
- (f) Veeg gemorste brandstof weg.
- (g) Open de klep in de brandstofleiding. Controleer op brandstoflekken.

OPMERKING: Schroef, op het einde van elk seizoen, de afvoerschroef los om alle achtergebleven brandstof uit te verwijderen.



7. Aanbevolen periodiek onderhoud

Als state-of-the-art apparaat moet uw kachel van tijd tot tijd worden gecontroleerd en onderhouden door een gekwalificeerde monteur om optimaal en veilig gebruik te kunnen waarborgen. Deze inspectie dient het volgende te omvatten: controle van de ontsteking; controle van het rookgaskanaal; controle van de brander; reiniging van alle noodzakelijke onderdelen en vervanging van de pakkingen waar nodig. Neem contact op met uw TOYOTOMI-verdeler voor meer informatie en planning.

AUTOMATISCH REINIGINGSSYSTEEM VOOR DE ONTSTEKING

Wanneer de kachel ingeschakeld is en de klok ingesteld is (zie HOOFDSTUK E: GEBRUIK), zal de kachel automatisch stoppen en de ontsteker elke dag om 2:00 reinigen en zal “CL” weergegeven worden op de digitale indicator. Na het voltooien van de reinigingsmodus zal de kachel automatisch opnieuw ontsteken om opnieuw te verwarmen.

De modus voor het reinigen van de ontsteking verlengt de levensduur van de ontsteking.

HANDMATIG REINIGINGSSYSTEEM VOOR DE ONTSTEKING

De kachel zal de ontsteking gedurende (10) minuten handmatig reinigen.

1. Wanneer de ON/OFF schakelaar in de “OFF” positie staat, houdt u de “TIMER” en de “POWER SAVER” toets gelijktijdig gedurende meer dan (3) seconden ingedrukt.
2. Op het scherm zal “CL:10” weergegeven worden. De reiniging wordt zonder verdere invoer uitgevoerd.

OPMERKING: Het reinigen van de ontsteking is van belang om de levensduur van de ontsteking te verlengen. Het wordt aanbevolen om de ontsteking eens per week te reinigen.

HOOFDSTUK G: PROBLEMEN OPLOSSEN

VOORDAT U EEN BEROEP DOET OP DE SERVICEDIENST

De volgende symptomen zijn normaal gedurende normaal bedrijf van de kachel.

	SYMPTOOM	REDEN
Wanneer de kachel wordt gestart of gedooft.	Witte rook of een geur bij het eerste gebruik na de aankoop.	Machineseolie of stof brandt van de oppervlakken van de brander of warmtewisselaar.
	Vlammen flikkeren enkele minuten na ontsteking.	De brander is koud en de ontsteker blijft een tijdje in werking na ontsteking.
	Maakt af en toe "krakende" geluiden wanneer de kachel ontstoken of gedooft wordt.	Uitzetten en krimpen van metalen onderdelen wanneer ze opwarmen of afkoelen.
	Er wordt geen warme lucht afgegeven na ontsteken.	Om te voorkomen dat er in het begin koude lucht uit de kachel komt, wordt de start van de circulatieventilator vertraagd.
	Hoorbaar tuffend geluid van de brandstofpomp wanneer deze voor de eerste keer gestart wordt of na het zonder brandstof vallen.	Er zit lucht in de pomp. Het geluid zou echter moeten stoppen binnen 1 minuut.*
Wanneer de kachel in bedrijf is.	"Tikked" geluid.	Geluid van de brandstofpomp tijdens normaal bedrijf.
	De verbrandingsruimte of de warmtewisselaar is zichtbaar door de luchtdeurtjes, roodgloeiend.	Normaal.
	Af en toe gele flikkering in de blauwe vlam.	Normaal.
Geur	Gemorste Petroleum	-Veeg gemorste Petroleum van de tankhouder, uitneembare tank en opvangbakje.
	Gebruik van slechte kwaliteit Petroleum	-Verwijder de brandstof en gebruik heldere Petroleum.

*Als het geluid van de brandstofpomp niet afneemt en de kachel uitschakelt, controleer dan:

1. Druk één keer op de rode vrijgaveknop voor de vlotter van de brandstoftank. NIET ingedrukt houden.
2. Zorg ervoor dat alle kleppen open staan en het filter vrij is.
3. Zorg ervoor dat er brandstof in de externe brandstoftank zit en de filters schoon zijn.

Als er zich problemen voordoen tijdens gebruik of ontsteking, gebruik dan deze tabel om de oorzaak en de gepaste te ondernemen stappen te bepalen. Zorg ervoor dat u de stekker uit het stopcontact trekt en de kachel volledig laat afkoelen voordat u corrigerende stappen neemt. In het geval dat de kachel zichzelf dooft, zonder actie van u, moet u op het scherm controleren of een van de volgende foutcodes weergegeven worden.

FOUTCODE	OORZAAK	OPLOSSING
E- 0 E- 23	Stroomstoring (onstabiele frequentie) Primaire vlam (vlamsensor) werkt niet correct en/of is vuil	Controleer de stroomvoorziening. Raadpleeg uw verdeler voor reiniging en inspectie.
E- 6 E- 2	Storing brandstofleiding (FF-55)/ Zonder brandstof Zonder brandstof / geen vlam	Neem contact op met uw verdeler. Controleer de brandstofmeter op de tank; vul brandstof bij.
E- 2 / E- 6	Geblokkeerde of lekkende brandstofleiding	Neem contact op met uw verdeler. / Controleer de rookgasleiding
E- 8	Storing van de ventilatormotor	Neem contact op met uw verdeler.
E- 12	Hoge limietschakelaar geactiveerd	Reinig het filter van de circulatieventilator en verwijder blokkeringen, laat uw kachel volledig afkoelen en ontsteek opnieuw.
E- 13 E- 13	Storing van de thermistor van de brander Geblokkeerde of lekkende brandstofleiding	Neem contact op met uw verdeler. Controleer de rookgasleiding. / Neem contact op met uw verdeler.
E- 22	Ontsteking drie maal mislukt	Neem contact op met uw verdeler.
FUEL	Zonder brandstof (FF-55T)	Bijtanken.(FF-55T)
Hoog	De kamertemperatuur is hoger dan 35°C (95°F). De temperatuursensor is niet correct gemonteerd.	Controleer de positie van de kamertemperatuursensor. / Neem contact op met uw verdeler
Laag	De kamertemperatuur is lager dan -10°C (14°F). Storing van of losgekoppelde thermistor van de kamertemperatuur.	Controleer de positie van de kamertemperatuursensor. / Neem contact op met uw verdeler.

HOOFDSTUK H: LANGDURIGE OPSLAG

Wanneer u van plan bent om de kachel gedurende een langere periode niet te gebruiken, wordt aangeraden om de kachel volgens de onderstaande stappen op te slaan:

1. Bereken aan het einde van het seizoen uw brandstofaankopen zodat u alle aangeschafte brandstof kunt opgebruiken. Wanneer de brandstof langer dan zes maanden wordt opgeslagen, kan de kwaliteit verminderen. Gebruik van dergelijke lang opgeslagen brandstof heeft een ongunstig effect op de werking van de kachel.
2. Wanneer uw kachel onderhoud of reparatie nodig heeft is dit het juiste moment om contact op te nemen met uw leverancier om het onderhoud uit te voeren voordat u de kachel opslaat. Op deze manier is uw kachel meteen gereed voor gebruik wanneer het volgende stookseizoen begint.
3. Als u van plan bent om de kachel ter plaatse te laten,
 - (a) Koppel de stroomvoorziening los.
 - (b) **FF-55T:** Reinig de brandstoftoevoer en verwijder alle Petroleum, stof of achtergebleven water in de tankhouder en de uitneembare tank om corrosie te voorkomen.
FF-55: Sluit de hoofdklep van de tank. Verwijder alle brandstof uit het carter en reinig de brandstofzeef. (zie HOOFDSTUK F :STANDAARD ONDERHOUD)
 - (c) Veeg alle vlekken of stof op de kachel af met een vochtige doek en veeg vervolgens na met een droge doek.

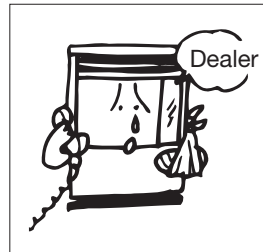
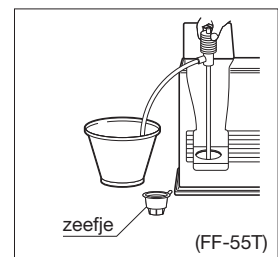

4. De kachel opslaan op een andere locatie:
 - (a) Koppel alle aansluitingen af.
 - (b) **FF-55T:** Verwijder alle brandstof uit de tankhouder en reinig de fitting van de brandstofaanvoer.
FF-55: Sluit de hoofdklep van de tank. Verwijder alle brandstof uit het carter en reinig de brandstofzeef.
 - (c) **FF-55T:** Koppel het schoorsteenkanaal los van de kachel.
FF-55: Koppel de brandstofleiding en het schoorsteenkanaal los van de kachel.
OPMERKING: Achtergebleven brandstof in de brandstofleiding kan naar buiten stromen wanneer de brandstofleiding wordt losgekoppeld. Zorg dat u een reservoir bij de hand hebt om afgevoerde brandstof op te vangen.
 - (d) Verwijder achtergebleven roet in het schoorsteenkanaal met behulp van een borstel en/of een stofzuiger.
 - (e) Veeg alle vlekken of stof op de kachel af met een vochtige doek en veeg vervolgens na met een droge doek.
 - (h) Plaats de kachel in de originele verpakking en sla deze op een droge plaats op. Wanneer de originele verpakking niet beschikbaar is, kunt u de kachel volledig afdekken met een grote plastic zak ter bescherming tegen stof tijdens de opslag.
 - (g) Dek de afvoer- en luchtinvoeropeningen van het schoorsteenkanaal af met behulp van de (optionele) doppen. (Onderdeel #17212661 and #17212656)

VERVOER

Neem de onderstaande maatregelen om brandstoflekkage tijdens vervoer van de kachel te voorkomen.

- Vervoer de kachel rechtop.
- Zorg dat brandstof ALTIJD wordt afgevoerd uit het carter voorafgaand aan transport. (FF-55)

HOOFDSTUK I: INSTALLATIE

ALGEMENE BESCHRIJVING De FF-55T/FF-55 is ontworpen voor installatie aan een buitenmuur zodat volledig gebruik kan worden gemaakt van de eenvoudige montage met behulp van het "schoorsteenkanaal" waardoor de noodzaak van een hoge schoorsteen komt te vervallen. Er is geen hitte- of brandbestendige bescherming noodzakelijk.

STANDAARD INSTALLATIEONDERDELEN

De volgende standaardonderdelen voor de installatie worden met de kachel meegeleverd. Voor andere installatiemethoden moet u eventueel aanvullende accessoires aanschaffen bij uw TOYOTOMI leverancier. Zie "Aanvullende onderdelen".

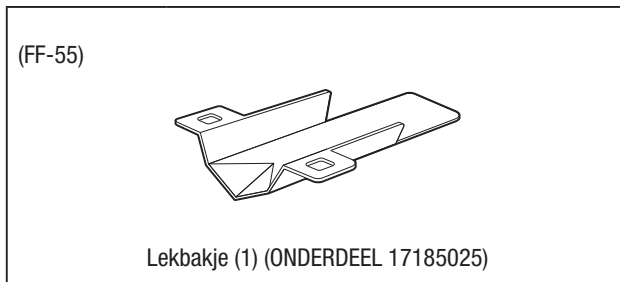
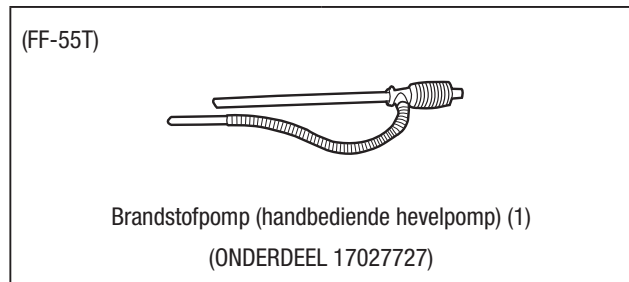
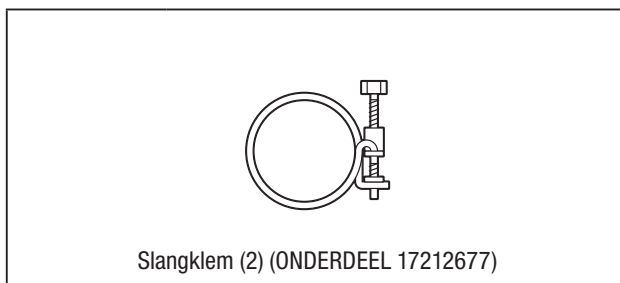
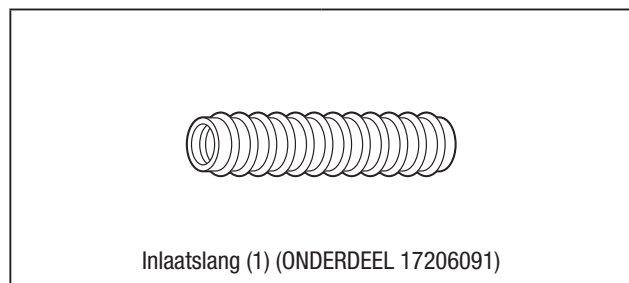
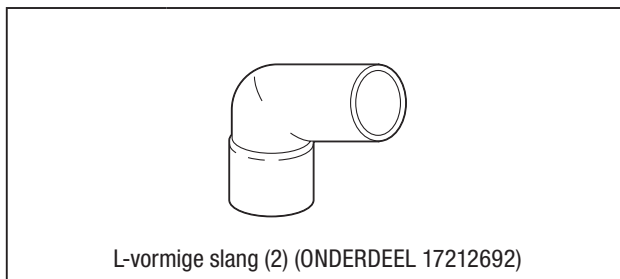
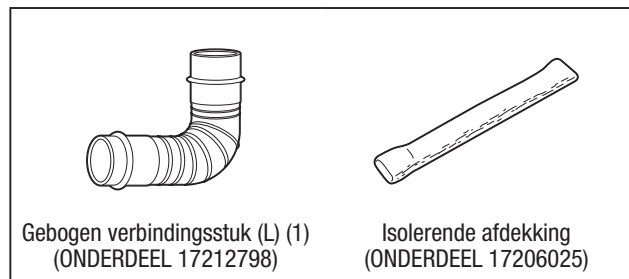
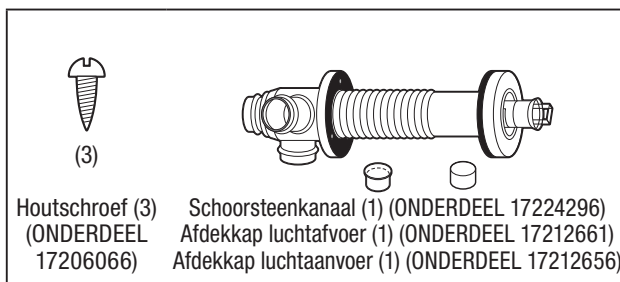
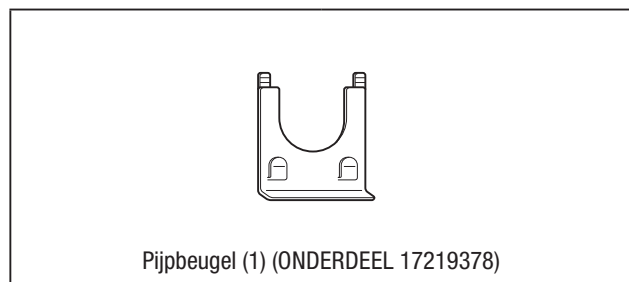
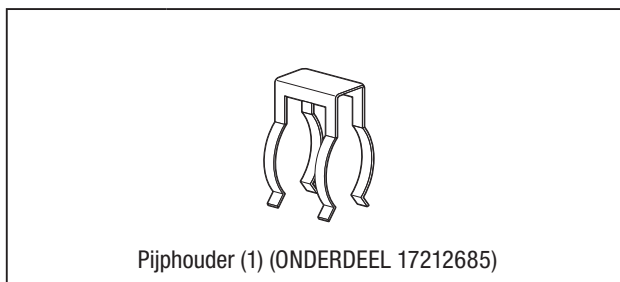
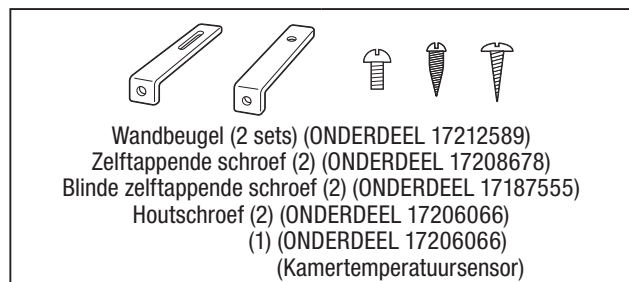

ACCESSOIRES

De volgende accessoires zijn verkrijgbaar voor gebruik bij een niet-standaard installatie van de FF-55T/FF-55. Raadpleeg uw TOYOTOMI-verdeler om de nodige accessoires aan te schaffen, nadat u zorgvuldig hebt overwogen waar u de verwarming en het rookgaskanaal en de brandstoftoevoer wilt installeren.

Belangrijk: Gebruik alleen originele TOYOTOMI onderdelen voor uw kachel. Het gebruik van niet-goedgekeurde, generieke of onderdelen van andere merken kan de prestaties en de veiligheid ernstig verminderen en maakt de fabrieksgarantie ongeldig.

Accessoires	Onderdeelnr.	Toepassing
Set verlengstukken voor leidingen (L)*	ONDERDEEL #17206013	Lengte: 2080 mm tot 1620 mm
Set verlengstukken voor leidingen (M)*	ONDERDEEL #17206012	Lengte: 1080 mm tot 650 mm
Set verlengstukken voor leidingen (S)*	ONDERDEEL #17206011	Lengte: 580 mm tot 400 mm
L-vormige uitlaatkoppeling*	ONDERDEEL #17187089	Voor een bocht van 90 graden in de uitlaatleiding

* De totale lengte van de verlengpijp tussen de kachel en het rookgaskanaal mag niet meer dan drie meter bedragen en er mogen niet meer dan drie bochten in de verlengpijp worden gebruikt.



Uitlaat verlengpijp 1000 (ONDERDEEL #17206089) - Lengte (A) : 1000 mm

Uitlaat verlengpijp 500 (ONDERDEEL #17206083) - Lengte (A) : 500 mm

Uitlaat verlengpijp 300 (ONDERDEEL #17206084) - Lengte (A) : 300 mm

Uitlaat verlengpijp 200 (ONDERDEEL #17206087) - Lengte (A) : 200 mm

Uitlaat verlengpijp 100 (ONDERDEEL #17206088) - Lengte (A) : 100 mm

Uitlaat verlengpijp 75 (ONDERDEEL #17206098) - Lengte (A) : 75 mm

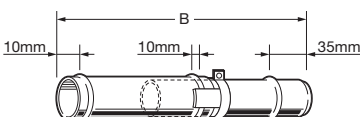

Aanpasbare uitlaatleiding (L)
(ONDERDEEL #17206027) - Lengte (B) :
1000mm~570mm

Aanpasbare uitlaatleiding (S)
(ONDERDEEL #17206057) - Lengte (B) :
500mm~320mm

Matériel de soutien des tuyaux



ONDERDEEL #17206004

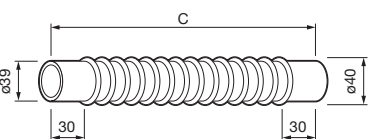

Flexibele uitlaatpijp 500
(ONDERDEEL #17206099) - Lengte (C) :
500mm

Flexibele uitlaatpijp 300
(ONDERDEEL #17206082) - Lengte (C) :
300mm

L-vormige uitlaatkoppeling

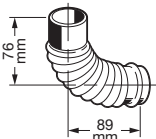

ONDERDEEL #17187089

Inlaatslang

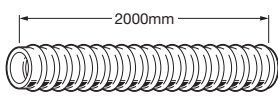

ONDERDEEL #17206091

Isolatiehoek deksel

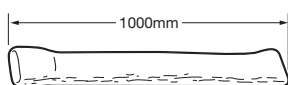

ONDERDEEL #17206025

Koppeling inlaatleiding

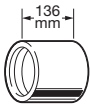

ONDERDEEL #17206092

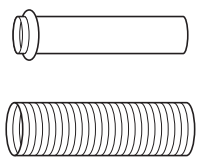

Verlenging rookkanaal (S) (ONDERDEEL #17206051) - Wanddikte: 320mm tot 420mm

Verlenging rookkanaal (M) (ONDERDEEL #17206052) - Wanddikte: 420mm tot 520mm

Verlenging rookkanaal (L) (ONDERDEEL #17206053) - Wanddikte: 520mm tot 620mm

SET VERLENGSTUKKEN

Verlengstuk uitlaatleiding (L) ONDERDEEL #17206013

No.	Name of ONDERDEEL	Aantal
①	Aanpasbare uitlaatleiding (L) 1000mm-570mm	1
②	Verlengstuk uitlaatleiding 1000 (1000mm)	1
③	Inlaatslang (2000mm)	1
④	Isolatieboek deksel (1000mm)	2
⑤	Pijphouder	2
⑥	Hardware voor leidingondersteuning	3 sets
⑦	L-vormige uitlaatkoppeling	1

Afbeelding 1

Bij gebruik van de "Verlengstuk leiding (L)" set met verlengstukken, moet de afstand tussen de aansluiting van de uitlaatleiding van de kachel en de aansluiting van het rookgaskanaal minstens 1620 mm en hoogstens 2040 mm bedragen. (Zie afbeelding 1 voor referentie.)

INSTALLATIE MET VERLENGLEIDING KIT

OPMERKING:
Gebruik een "L"-vormige uitlaatkoppeling indien nodig.

SET VERLENGSTUKKEN

Verlengstuk uitlaatleiding (M) ONDERDEEL #17206012

① 1000mm-570mm (ONDERDEEL #17206027)

② 1000mm (ONDERDEEL #17206081)

③ 1000mm (ONDERDEEL #17206025)

④ ONDERDEEL #17212685

⑤ ONDERDEEL #17206004 Hardware voor leidingondersteuning

Pijp houder (2 pcs.)

Ondersteuning voor pijphouders (1 pc.)

Schroef (1 pc.) Houtschroef (2 pcs.) Noot (1 pc.)

No.	Name of ONDERDEEL	Aantal
①	Aanpasbare uitlaatleiding 1000mm-570mm	1
②	Inlaatslang (1000mm)	1
③	Isolatieboek deksel (1000mm)	1
④	Pijphouder	1
⑤	Hardware voor leidingondersteuning	2 sets
⑥	L-vormige uitlaatkoppeling	1

Afbeelding 2

Inlaatslang Koppeling rookgaskanaal 650mm - 1050mm Leidingkoppeling uitlaat kachel

Bij gebruik van de "Verlengstuk leiding (M)" set met verlengstukken, moet de afstand tussen de aansluiting van de uitlaatleiding van de kachel en de aansluiting van het rookgaskanaal minstens 650 mm en hoogstens 1080 mm bedragen. (Zie afbeelding 2 voor referentie.)

Verlengstuk uitlaatleiding (S) ONDERDEEL #17206011

① 500mm-320mm (ONDERDEEL #17206057)

② 500mm (ONDERDEEL #17206081)

③ 1000mm (ONDERDEEL #17206025)

④ ONDERDEEL #17212685

⑤ ONDERDEEL #17206004 Hardware voor leidingondersteuning

Pijp houder (2 pcs.)

Ondersteuning voor pijphouders (1 pc.)

Schroef (1 pc.) Houtschroef (2 pcs.) Noot (1 pc.)

No.	Name of ONDERDEEL	Aantal
①	Aanpasbare uitlaatleiding 500mm-320mm	1
②	Inlaatslang (500mm)	1
③	Isolatieboek deksel (1000mm)	1
④	Pijphouder	1
⑤	Hardware voor leidingondersteuning	1 sets
⑥	L-vormige uitlaatkoppeling	1

Afbeelding 3

Inlaatslang Koppeling rookgaskanaal 400mm - 575mm Leidingkoppeling uitlaat kachel

Bij gebruik van de "Verlengstuk leiding (S)" set met verlengstukken, moet de afstand tussen de aansluiting van de uitlaatleiding van de kachel en de aansluiting van het rookgaskanaal minstens 400 mm en hoogstens 575 mm bedragen. (Zie afbeelding 3 voor referentie.)

WiFi-MODULE

ONDERDEEL #17314780

INSTALLATIE-ADVIES

1. De luchtaanvoer en de afvoeropening van het schoorsteenkanaal moeten naar buiten altijd volledig open zijn. Het schoorsteenkanaal mag niet worden aangesloten op een bestaande schoorsteen, garage, kelder, kruipruimte, tussenplafond of een andere gesloten ruimte omdat het schoorsteenkanaal een "warmtewisselaar" is waarbij in de afvoer condens ontstaat die naar buiten moet worden afgevoerd.

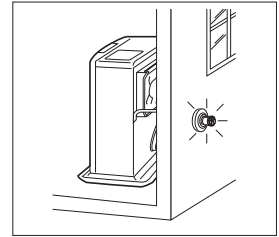

2. Let er tijdens het installeren van het rookgaskanaal op dat het volume en de temperatuur van het gas dat via het schoorsteenkanaal naar buiten wordt afgevoerd minimaal is en normaal gesproken geen problemen oplevert.

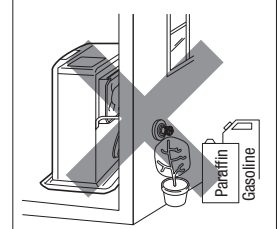

3. Voordat u een gat in de wand aanbrengt voor het schoorsteenkanaal dient u ervoor te zorgen dat de wand geen holle ruimtes, elektriciteitsdraden, gasleidingen en andere obstakels bevat. Boor van binnenuit een gat van 5 mm voor de geleiding om de uiteindelijke opening van buitenaf te boren en op die manier rommel te voorkomen.

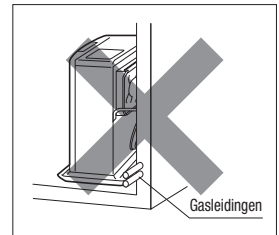

4. Installeer het rookgaskanaal niet in de omgeving van de luchtaanvoer of op een plaats waar de afvoer bedekt kan worden met sneeuw, bladeren of direct wordt blootgesteld aan wind met een snelheid van meer dan 50 km/u.

BELANGRIJK:

In regio's met zware afstand tot de grond worden vergroot op basis van de gemiddelde sneeuwval moet de sneeuwhoogte.

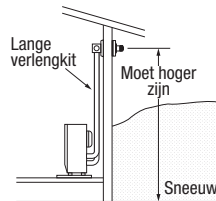

BELANGRIJK:

In open gebieden met sterke wind kan aanbrengen van een windbreker noodzakelijk zijn.

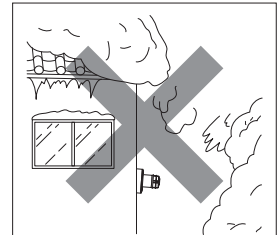
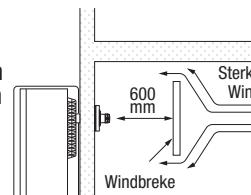

5. Installeer de rookgasleiding NOOIT onder de kachel.

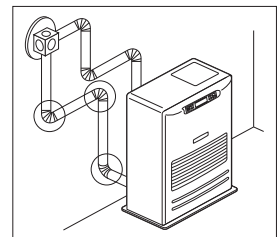
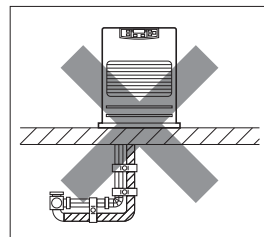
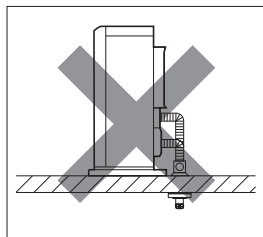

6. De totale lengte van verlengstukken voor leidingen (accessoires L, M of S) tussen de kachel en de rookgasleiding mag niet meer dan 3 m zijn, met niet meer dan $3 \times 90^\circ$ bochten.

OPMERKING: Wanneer verlengstukken voor leidingen van het type L, M of S gebruikt worden, moet de rookgasleiding altijd geïsoleerd worden met de bijgeleverde isolatiedoek. (Meer isolatie kan vereist worden door de lokale autoriteit).

7. Bij alle Laser installaties moet het schoorsteenkanaal altijd worden geïnstalleerd. Het kanaal moet horizontaal verlopen met een licht dalend verloop naar buiten ... **NOOIT verticaal.**

INSTALLATIE VAN DE KACHEL EN HET ROOKGASKANAAL

- A) Voordat u verder gaat met de installatiewerkzaamheden moet u controleren of de installatie voldoet aan de bouwvoorschriften en de geldende plaatselijke voorschriften op het gebied van verwarmingsinstallaties. (raadpleeg de website van de plaatselijk autoriteiten of neem contact op met uw leverancier.)
- B) Het schoorsteenkanaal is ontworpen om door de muur van een conventioneel gebouw te worden gemonteerd, inclusief baksteen, celbeton, Linear, Gibraltar en gipsplaat, tegels, houten betimmering, polystyreen, metalen profiel etc.
- C) De FF-55T/FF-55 kachel is ontworpen voor gebruik tot een hoogte van 1.000 boven NAP. Voor installatie tussen 1.000 en 1.500 meter moet de kachel door de ser5 cedienst worden afgesteld. Neem contact op met uw leverancier voor advies.
1. Kies de locatie voor de kachel. Houd de minimale afstanden aan tussen de kachel en de dichtstbijzijnde brandbare materialen zoals hieronder aangegeven. Zorg voor toegang tot de achterste afscherming van de ventilator, de brandstoftank en de rode vrijgaveknop voor het brandstofdebiet.

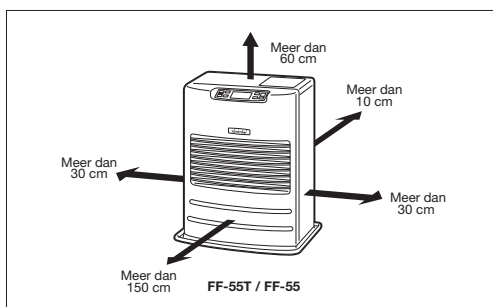

Afb. 1

2. Zorg ervoor dat de afvoerruimte vrij is van alle obstakels die kunnen worden aangetast door de hete uitlaatgassen. (zie afb. 2 en 3.) Het schoorsteenkanaal (zoals op afb. 2) is geschikt voor een wanddikte van 130 mm tot 320 mm.

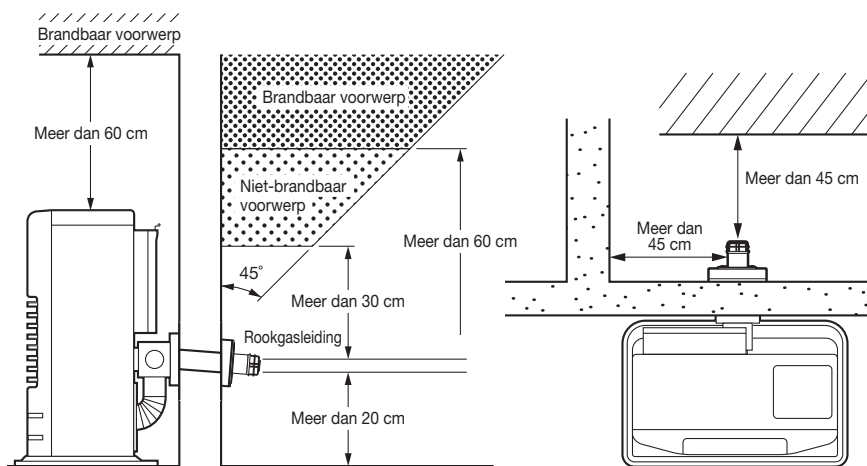

Afb. 2 Installatie van de rookgasleiding

Afb. 3

3. Een thermostaat voeler wordt bijgeleverd met ongeveer 2,5 m verlengsnoer. Deze is bevestigd aan de achterkant van het apparaat. Zorg ervoor dat de verlengsnoer van de thermostaat voeler niet de uitlaatpijp raakt. De thermostaatvoeler kan worden bevestigd aan de muur met een schroef. De schroef, die wordt meegeleverd met de kachel, indraaien op de gewenste plek op de muur. Haak de thermostaat voeler vast aan de schroef.

OPMERKING: Zorg ervoor dat u de thermostaat voeler niet monteert direct in het zonlicht, in een ruimte met veel tocht, of vlakbij de warme convectieluchtstroom.

Lees de gebruiksaanwijzing voordat U de kachel monteert.

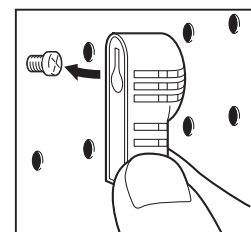

HOOFDSTUK J: PRODUCTFICHE

(a) Naam/handelsmerk van de verdeler	TOYOTOMI
(b) Model	FF-55T/FF-55
(c) EEC	B
(d) Directe warmteafgifte	5,5kW
(e) Indirecte warmteafgifte	6,0W
(f) EEI	87,8%
(g) Bruikbaar energierendement	92,4%
(h) Specifieke voorzorgsmaatregelen	Raadpleeg de gebruikshandleiding voor montage, installatie of onderhoudsinstructies.

IMPORTANTE

- 1) LEA Y ENTIENDA LAS INSTRUCCIONES ANTES DE INSTALAR O USAR LA ESTUFA.
- 2) GUARDE LAS INSTRUCCIONES PARA FUTURAS REFERENCIAS.
- 3) CONSULTE CON LA AUTORIDAD LOCAL LAS NORMATIVAS DE CONSTRUCCIÓN PARA LOS CONOCER LOS REQUISITOS DE INSTALACIÓ-
NCIÓN.

Para utilizar el modo WiFi

Para utilizar el modo WiFi deberá adquirir piezas opcionales no incluidas en la instalación estándar.

Póngase en contacto con su distribuidor para adquirir las siguientes piezas opcionales.

Utilice únicamente piezas originales TOYOYOMI para su estufa. El uso de piezas no autorizadas, genéricas o de otras marcas puede reducir gravemente el rendimiento y la seguridad, y anulará la garantía de fábrica.

Solo su distribuidor puede instalar el módulo WiFi en su estufa. NO instale el módulo WiFi en la estufa usted mismo.

SECCIÓN A: ESPECIFICACIONES

Modelo:	FF-55T/FF-55
Eficiencia de la estufa:	92,4% (1)
Potencia (nominal) de calefacción:	Alta - 5,50 kW (18.800 BTU/h) Media - 3,74 kW (12.800 BTU/h) Baja - 1,88 kW (6.430 BTU/h)
Consumo de combustible:	Alto - 0,622 L/h Medio - 0,423 L/h Bajo - 0,213 L/h
Sistema de combustible:	Depósito extraíble(7,6L)/Depósito externo (2)
Tipo de combustible:	Parafina para estufas
Dimensiones (ancho × alto × profundidad):	496 × 600 × 339 mm
Peso:	20kg/17kg
Abertura tubo de ventilación:	70 ~ 80 mm de diámetro
Largo total de sistema de tubo de ventilación:	3 m, 3 codos o menos (ver SECCIÓN I: INSTALACIÓN)
Clasificación eléctrica:	230 V CA, 50Hz (220 V CA, 50/60 Hz) (3) Precalentamiento: 260 W En combustión : 48 W
Banda(s) de frecuencia en que opera el equipo de radio:	2,400 GHz a 2,4835 GHz (4)
LAN inalámbrico: IEEE 802,11n/g/b	IEEE 802,11n/g/b (4)

- (1) El proceso de combustión de esta estufa produce calor y agua vaporizada. Esta clasificación no toma en consideración la pérdida de calor debido a la condensación del vapor de agua.
- (2) Depósito externo, se vende por separado. (Consultar con proveedor.)
- (3) Está excluido de la marca CE.
- (4) Para utilizar el modo WiFi deberá adquirir piezas opcionales no incluidas en la instalación estándar.

CARACTERÍSTICAS DE SEGURIDAD

Su estufa está equipada con las siguientes características de seguridad. Familiarícese con estas características. Cuando se apague la estufa debido a un mecanismo de seguridad, asegúrese de identificar el problema correctamente.

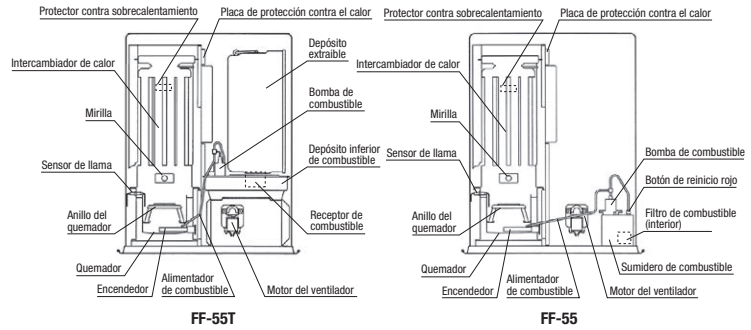

1. Sensor de Llama

La estufa suspenderá todas las funciones automáticamente, en caso de fallo de ignición o en caso de fallo de llama durante la combustión, para evitar rebose de combustible. El código de error aparecerá en el indicador digital.

2. Filtro de Combustible

El filtro especial retiene cualquier suciedad o impureza presente en el combustible antes de que llegue al quemador.

3. Protector contra sobrecalentamiento

Detiene automáticamente todas las operaciones si el interior de la cámara de la estufa alcanza una temperatura anormalmente alta debido a un mal funcionamiento del motor o una combustión atípica, para evitar incendios.

4. Sistema de recuperación después de corte eléctrico

Si se interrumpiera el suministro de energía durante el funcionamiento de la estufa, cuando se reanude el suministro esta se volverá a encender automáticamente y mantendrá la temperatura ambiente seleccionada.

NOTA: El funcionamiento varía según la duración del corte de energía y otras condiciones. (Ver SECCIÓN E: FUNCIONAMIENTO)

5. Sistema de Ventilación Completa

El sistema de conducción de humos utiliza aire del exterior para la combustión y suelta todos los productos de la combustión al exterior.

SECCIÓN B: CONSEJOS PRÁCTICOS DE SEGURIDAD DURANTE EL FUNCIONAMIENTO

PRECAUCIÓN: La estufa y el sistema de tubo de ventilación deben instalarse correctamente antes del funcionamiento. Por favor, siga las instrucciones en SECCIÓN I: INSTALACIÓN.

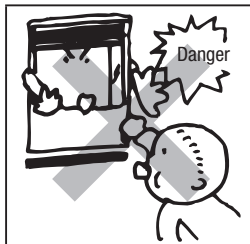
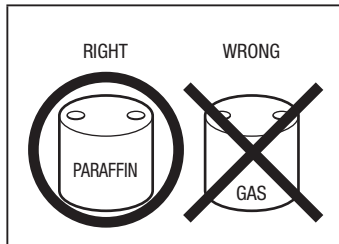

1. Nunca use ningún combustible aparte de parafina para estufa. NUNCA USE GASOLINA, ya que el uso de ella puede provocar llamas incontrolables, dando como resultado un incendio destructivo.
2. Debido a las altas temperaturas de la superficie, mantenga la estufa alejada de niños, muebles y ropa mientras esté en funcionamiento. (Ver manual de instalación.)

- El aparato no puede ser usado por personas (incluyendo niños) con limitaciones físicas, sensoriales o mentales, o falta de experiencia o conocimiento, a menos que sea bajo la supervisión o instrucción.
- Supervisar que los niños no jueguen con el aparato. Los niños no deben jugar con el aparato.
- Este dispositivo lo pueden utilizar niños a partir de 8 años de edad y personas con capacidades reducidas, ya sean físicas, sensoriales o mentales, o sin experiencia ni especiales conocimientos, siempre que tengan supervisión o reciban instrucciones sobre el uso seguro del dispositivo y comprendan los riesgos que conlleva.
- No permita que los niños jueguen con el dispositivo.
- Los niños no deben realizar la limpieza y mantenimiento a nivel de usuario, sin la debida supervisión.

3. Para evitar funcionamiento incorrecto y prologar la vida del aparato, por favor asegúrese realizar el mantenimiento rutinario. (Ver SECCIÓN F: MANTENIMIENTO RUTINARIO)
4. Nunca guarde ni transporte el combustible en un envase que no sea metálico o plástico que sea adecuado para llevar combustible y asegúrese usar parafina para estufas. Nunca guarde el combustible en un recinto habitado.

No deseche aparatos eléctricos y las pilas junto con la basura doméstica, sino elimínelos a través de un Punto Limpio si existe. Consulte a las autoridades locales o a su distribuidor acerca del reciclado adecuado.



SECCIÓN C: GUÍA DE COMBUSTIBLE

La estufa FF-55T/FF-55 está diseñada para usarse con parafina para estufas. El uso de combustible de baja calidad causará un bajo rendimiento del quemador, lo que llevará a combustión anormal y menor vida útil de la estufa. Compre sólo parafina para estufas, marcados con la palabra “parafina para estufas”. Guarde siempre el combustible en un área aparte de donde guarde gasolina para sus equipos de energía, con el fin de evitar el uso accidental de gasolina en su estufa.

Qué comprar . . .

- SIEMPRE: Parafina para estufas limpia y de alta calidad.
- SIEMPRE: Combustible libre de contaminantes, agua o turbiedad.
- NUNCA: Gasolina, alcohol, gas blanco, combustible para hornillos para acampar o aditivos.
- NUNCA: Combustible de color amarillo u olor ácido.

Cómo guardar . . .

- SIEMPRE: Guardar en un bidón limpio que diga claramente Parafina para estufas.
- SIEMPRE: Guardar alejado de la luz solar directa, fuentes de calefacción o cambios extremos de temperatura. que
- NUNCA: En un envase de vidrio o uno que haya sido usado para otros combustibles.
- NUNCA: Por más de seis meses. Comience cada temporada de calefacción con combustible nuevo quede al final de la temporada.
- NUNCA: En recintos habitados.

Por qué es importante . . .

Parafina limpia y pura es esencial para tener una operación segura y eficiente de la estufa. La mala calidad o el combustible contaminado pueden provocar:

- Exceso de alquitrán depositado en el quemador y en la conducción de humos
- Combustión incompleta
- Menor vida útil de la estufa

El uso de combustible inflamable y altamente volátil, como por ejemplo gasolina, puede producir llamas incontrolables con el consiguiente serio peligro de un incendio severo.

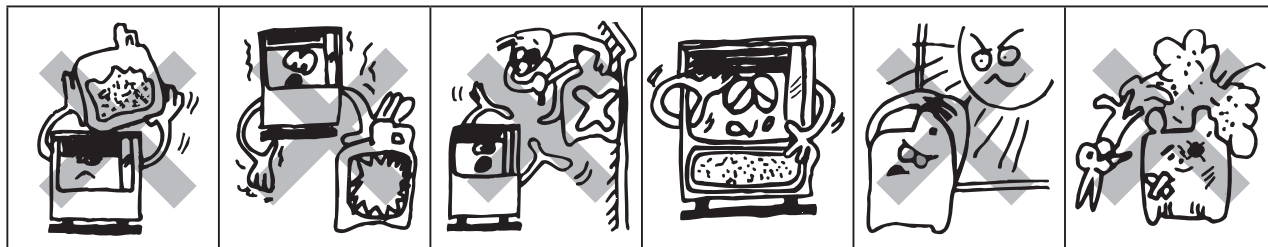

SECCIÓN D: CONTROL DE OPERACIÓN Y NOMBRE DE REPUESTOS

Antes de usar la estufa, debe familiarizarse con los controles funcionamiento y nombre de piezas como sigue.

FF-55T

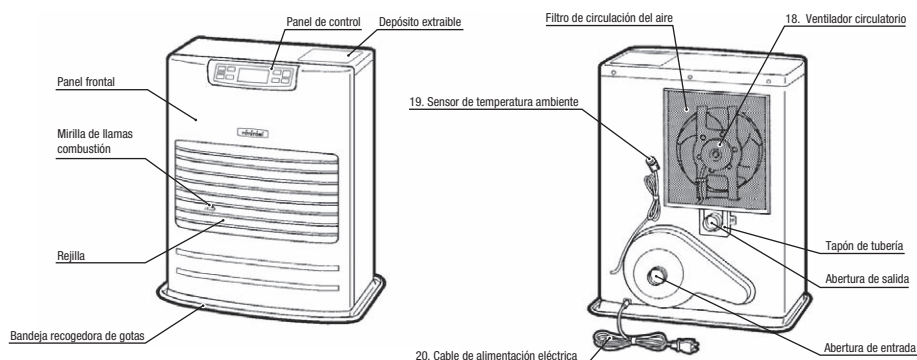

FF-55

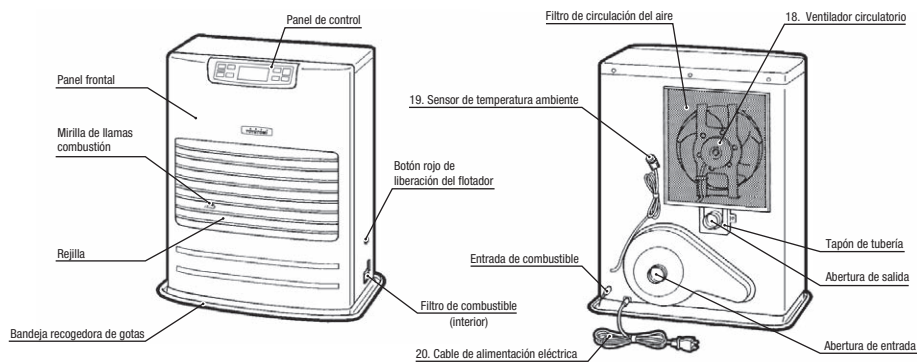

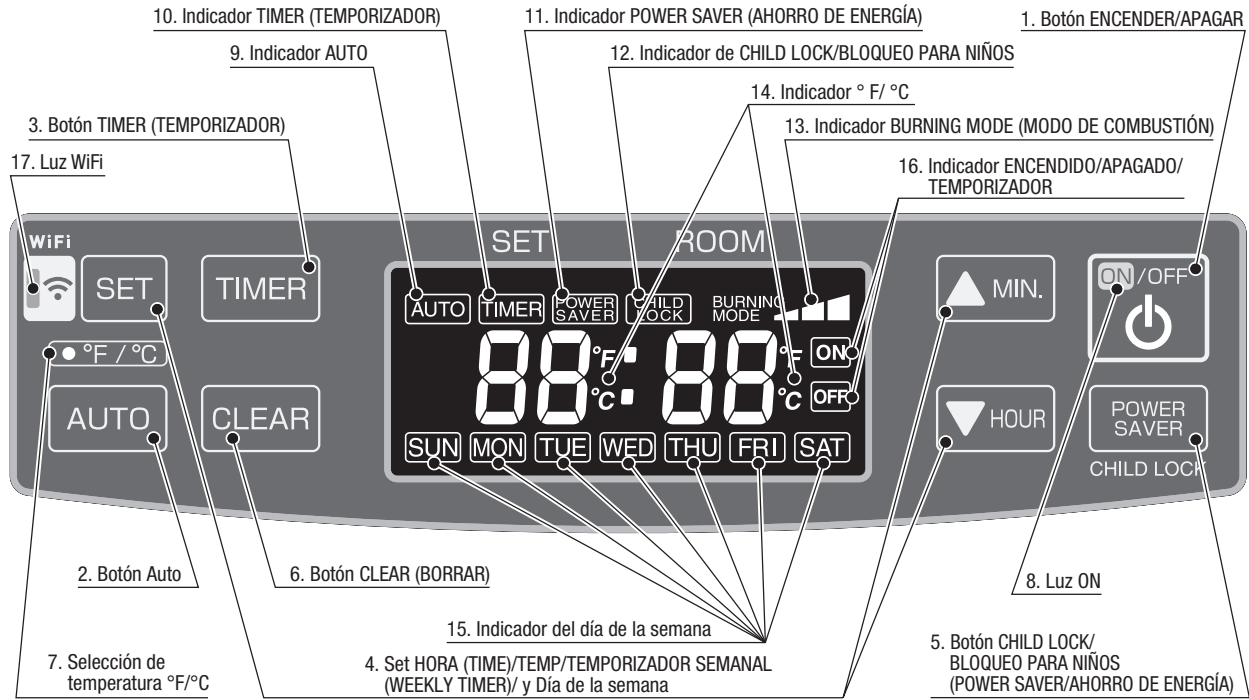

1. Botón ENCENDER/APAGAR

El botón principal enciende y apaga la estufa. Cuando se enciende, la estufa comienza a funcionar y la combustión se inicia después del período de precalentamiento.

2. Botón Auto

El botón activa y desactiva los modos de funcionamiento del temporizador semanal.

3. Botón TIMER (TEMPORIZADOR)

El botón activa y desactiva el modo de configuración del temporizador semanal.

4. Botón SET (ESTABLECER)

Para configurar HORA (TIME)/TEMP/TEMPORIZADOR SEMANAL (WEEKLY TIMER)/ y Día de la semana.

5. Botón CHILD LOCK/BLOQUEO PARA NIÑOS (POWERSAVER/AHORRO DE ENERGÍA)

El botón activa y desactiva el modo de funcionamiento del POWER SAVER (AHORRO DE ENERGÍA). Mantenga presionado el botón para activar o desactivar el modo CHILD LOCK (BLOQUEO PARA NIÑOS).

6. Botón CLEAR (BORRAR)

Para restablecer el programa del temporizador semanal, se usa el botón CLEAR (BORRAR).

7. Selección de temperatura °F/°C

Interruptor de cambio °F/°C.

8. Luz ON

Encendido: la estufa está en funcionamiento.

Intermitente: Precalentamiento y prelavado.

9. Indicador AUTO

Illuminado: el funcionamiento del temporizador semanal está en uso.

10. Indicador TIMER(TEMPORIZADOR)

Encendido: la estufa funciona en el modo de configuración del temporizador semanal.

11. Indicador POWER SAVER (AHORRO DE ENERGÍA)

Encendido: funcionamiento de la estufa en modo POWER SAVER (AHORRO DE BLOQUEO PARA NIÑOS Encendido: ENERGÍA).

DE SEGURO PARA NIÑOS (CHILD LOCK).

12. Indicador de CHILD LOCK/ Funcionamiento de la estufa en modo

13. Indicador BURNING MODE(MODO DE COMBUSTIÓN)

Encendido: funcionamiento de la estufa a combustión alta, media o baja.

14. Indicador ° F/ ° C

Illuminado: la pantalla muestra la temperatura actual. Intermitente: se puede cambiar la temperatura actual.

15. Indicador del día de la semana

Illuminado: la pantalla muestra el día actual o el día del temporizador.

16. Indicador ENCENDIDO/APAGADO/TEMPORIZADOR

Illuminado: muestra el encendido/apagado del modo de temporizador semanal.

17. Luz WiFi

Encendido: la estufa en modo WiFi.

18. Ventilador circulatorio

El motor de tres velocidades proporciona un flujo de aire caliente de alta capacidad durante una combustión alta para calentar rápidamente una habitación; y un flujo de aire caliente de capacidad baja o media durante una combustión baja o media para mantener una temperatura ambiente agradable.

19. Sensor de temperatura ambiente

Detecta constantemente la temperatura ambiente y proporciona información a la estufa para que se pueda mantener la temperatura ambiente deseada.

20. Cable de alimentación eléctrica

Para uso en una toma de corriente adecuada. (Consulte la SECCIÓN A)

SECCIÓN E: FUNCIONAMIENTO

ANTES DE ENCENDER

1. Llenar de combustible

FF-55T:

- No intente llenar el depósito extraíble en la sala de estar, sino en el lugar más apropiado (Siempre hay cierta posibilidad de derrame).
 - No cargue combustible en la estufa mientras esté en funcionamiento o aún caliente.
- Siga el procedimiento que se indica a continuación:

- 1) Asegúrese que la estufa está apagada.
- 2) Abra la tapa del depósito y levante el depósito extraíble desde la estufa.
NOTA: Pueden caer algunas gotas gire el depósito extraíble del depósito (con el tapón hacia arriba) y retire el tapón.
- 3) Tome la bomba de combustible manual e inserte el tubo rígido en el bidón.
- 4) Bloquee el botón ubicado en la parte superior de la bomba (gire en el sentido de las agujas del reloj).
- 5) Apriete la bomba un par de veces hasta que comience a fluir combustible hacia el depósito extraíble. Tan pronto como suceda esto, no habrá necesidad de seguir presionando.
- 6) Revise el nivel de combustible del depósito extraíble mientras llena el depósito. Deje de llenar soltando el botón ubicado en la parte superior de la bomba (gire en el sentido inverso a las agujas del reloj), una vez que el medidor indica que el depósito está lleno.
Nunca llene el depósito en demasía, especialmente cuando el combustible esté muy frío (el combustible se expande cuando se calienta).
- 7) Deje que el combustible que queda en la bomba fluya de regreso al bidón y retire la bomba cuidadosamente. Cierre el depósito colocando el tapón. Limpie las salpicaduras de combustible.
- 8) Vea si la tapa del combustible está derecha y debidamente apretada. Vuelva a colocar el depósito extraíble en la estufa. Cierre la tapa del depósito.

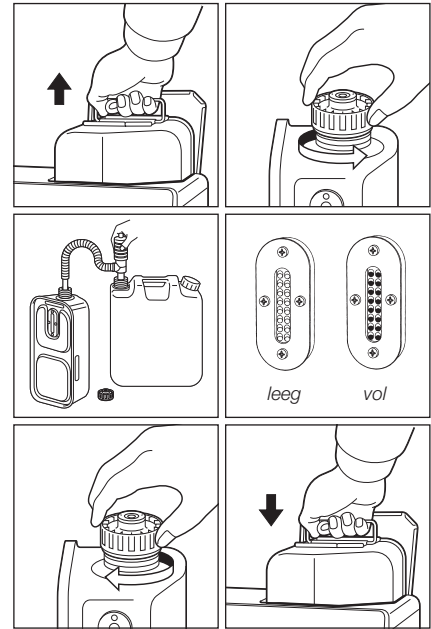

FF-55:

- 1) Abrir la(s) válvula (s)
Abrir la(s) válvula (s) del depósito extraíble.
- 2) Iniciar el flujo de combustible
Si usa la estufa por primera vez, presione el botón rojo de liberación del flotador para enviar combustible al sumidero de combustible y suéltelo.
NOTA: Asegúrese de que no haya fugas de combustible en la línea de combustible o en las juntas. También asegúrese de que el depósito de combustible no esté demasiado alto. Ver instrucciones de instalación.
NOTA: El rojo de liberación del flotador es para la instalación por primera vez o en raras ocasiones, cuando el depósito de combustible esté lleno. Este botón rojo es para liberar el flotador del sumidero de combustible. No ceba el combustible en el sumidero. Presionar el rojo de liberación del flotador demasiadas veces o durante un período demasiado largo causará la inundación del sumidero de combustible, lo que podría causar un incendio. Solo presione el rojo de liberación del flotador una vez, con una presión rápida de menos de un segundo.

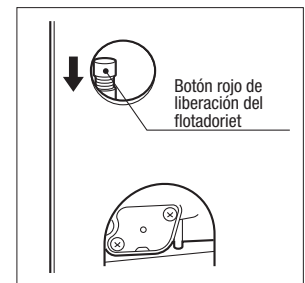

2. Enchufado de la estufa

Enchufe la estufa en una toma de corriente de CA de 220 V o 230 V. (Ver SECCIÓN A: ESPECIFICACIONES). En la pantalla se mostrará el preestablecido "Dos guiones". NOTA: No la conecte a una toma de corriente compartida con otros electrodomésticos.

3. Configuración del reloj

IMPORTANTE: El reloj de la estufa siempre debe estar ajustado con la hora y el día actuales.

NOTA: El botón "▼HOUR" o "▲MIN." cambiará la hora en una (1) unidad. Si mantiene presionado el botón continuamente, la hora cambiará rápidamente.

NOTA: En el caso de un corte de energía (más de aproximadamente 30 min.), todas las horas y días podrían cancelarse.

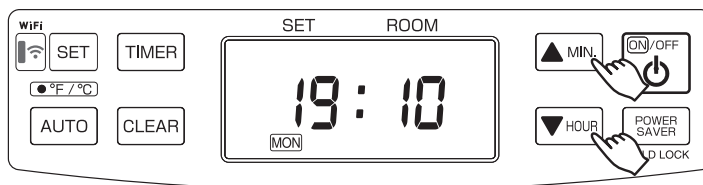

4. Configuración de la hora y el día de la semana.

1) La hora actual aún no ha sido configurada. (Todos los indicadores se iluminan de forma continua).

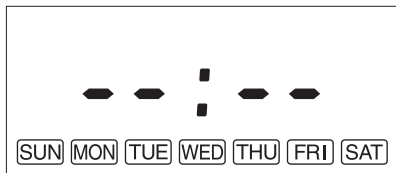

Cuando presione el botón "▲MIN." o el botón "▼HOUR" (HORA) una vez detenido el funcionamiento, todos los iconos parpadearán excepto los dos puntos ":".

Cuando presione el botón "▲MIN." o el botón "▼HOUR" (HORA) otra vez, el icono de barra ("Two Dashes" (Dos guiones)) cambiará a "0 00".

2) Ajuste de la hora actual



Presione el botón "▲MIN." para establecer los minutos y presione el botón "▼HOUR" para las horas. Al presionar el botón "▼HOUR", el indicador cambiará de la siguiente manera.

"0:00" → "1:00" ... "23:00" → "0:00" ...

Al presionar el botón "▲MIN." el indicador cambiará de la siguiente manera.

"0:00" → "0:01" ... "0:59" → "0:00" ...

Presione el botón "SET" (ESTABLECER) para completar la configuración de la hora actual.

3) Ajuste el día de la semana

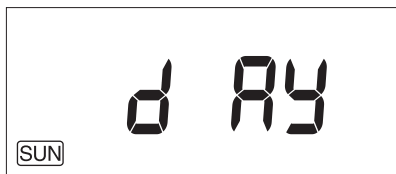

El indicador "dAy" se mostrará en la pantalla y los días de la semana parpadearán.

Presione el botón "▲MIN." o el botón "▼HOUR" para establecer el día de la semana. El día de la semana parpadeará. (El día inicial será "SUN" (DOM)). Los demás días de la semana se apagarán. Seleccione un día de la semana usando el botón "▲MIN." o "▼HOUR". Al presionar el botón "▲MIN." el indicador cambiará de la siguiente manera.

"SUN" → "MON" → "TUE" → "WED" → "THU" → "FRI" → "SAT"

Al presionar el botón "▲MIN." en la posición de "SAT" (SÁB), escuchará un pitido y "SAT" ya no cambiará.

Al presionar el botón "▼HOUR" el indicador cambiará de la siguiente manera.

"SAT" → "FRI" → "THU" → "WED" → "TUE" → "MON" → "SUN"

Al presionar el botón "▼HOUR" en la posición de "SUN" (DOM), escuchará un pitido y "SUN" ya no cambiará.

Presione el botón "SET" (ESTABLECER) para completar el ajuste de los días de la semana. La hora actual y el día de la semana se mostrarán en la pantalla.

NOTA: En el caso de que presione el botón ON/OFF (ENCENDIDO/APAGADO) mientras se configura la hora y el día, la configuración no se completará. Ajustar la hora y el día otra vez.

FUNCIONAMIENTO

OPERACIÓN MANUAL

La estufa es accionada directamente por el usuario. Sin embargo, la producción de calor es controlada automáticamente en conformidad con la temperatura ambiente registrada por el sensor de temperatura.

1. Encendido de la estufa

A. Presione el botón ON/OFF a la posición "ON".

La temperatura ambiente actual y la temperatura establecida aparecerán en la pantalla. Si la temperatura de la habitación está por debajo de la temperatura establecida, la luz de ON (ENCENDIDO) comenzará a parpadear y luego se iniciará el motor del ventilador y la combustión. Esta luz seguirá parpadeando durante el tiempo de precalentamiento.

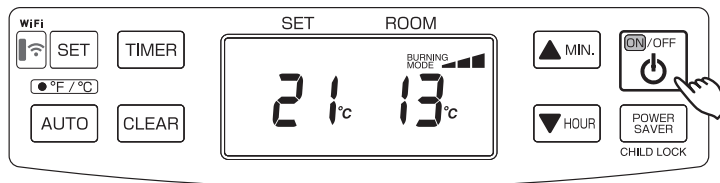

B. Después de 1.5 a 4 minutos, se encenderá la estufa. (*) Después del encendido, La luz de indicador ON quedará encendida de manera continua. Aproximadamente después de 2 minutos, se encenderá el ventilador de circulación.

NOTA: (*) El tiempo de precalentamiento depende de la temperatura ambiente.

Temperatura ambiente:

Por debajo de 0 °C aprox. 4 minutos

0 °C - 15 °C aprox. 2 minutos

15 °C o más aprox. 1,5 minutos

2. Ajuste de la temperatura ambiente

A. Presione el botón "▲MIN." o "▼HOUR". °F o °C comenzarán a parpadear.

NOTA: El botón "▲MIN." o "▼HOUR" cambiará la temperatura en incrementos de 1°C (2 °F).

B. Presiones "▲MIN." para aumentar y "▼HOUR" para disminuir. La temperatura ambiente se puede configurar de 10 °C (50 °F) a 32 °C (90 °F). (Configuración inicial: 13°C (56°F))

C. Cuando la temperatura ambiente alcanza a la programación deseada, la estufa cambia automáticamente al modo de combustión "MED" o "LOW" para mantener la temperatura deseada. Cuando la temperatura ambiente exceda la fijada en 2°C (4° F), la estufa se apagará automáticamente. Cuando la temperatura vuelve bajar, la estufa volverá a funcionar automáticamente para mantener la temperatura deseada.

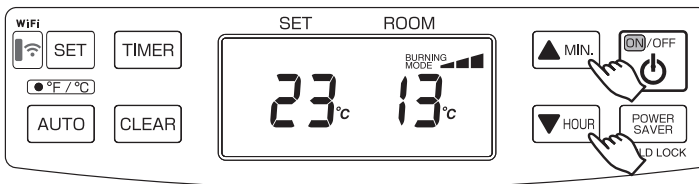

FUNCIONAMIENTO DE POWER SAVER (AHORRO DE ENERGÍA)

El modo de ahorro de energía reduce la frecuencia de las acciones de encendido para ahorrar consumo eléctrico. Presione el botón para activar el CHILD LOCK/BLOQUEO PARA NIÑOS (POWER SAVER/AHORRO DE ENERGÍA) mientras esté en funcionamiento para iniciar la operación de "POWER SAVER/AHORRO DE ENERGÍA". El indicador POWER SAVER (AHORRO DE ENERGÍA) se mostrará en la pantalla.

Cuando la temperatura ambiente supere la configuración establecida en aproximadamente 6 °C (12 °F), la estufa se apagará automáticamente. A medida que la temperatura ambiente desciende por debajo del ajuste seleccionado, la estufa volverá a funcionar automáticamente para mantener la temperatura deseada.

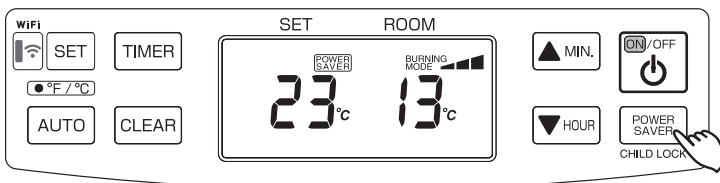

LUZ INDICADORA DE COMBUSTIBLE (FF-55T)

Cuando se enciende el indicador "FU 10", significa que queda combustible sólo para 10 minutos más. En el visor se podrá ver la cuenta para atrás del tiempo de calefacción que queda. Debe sacar el Depósito combustible y rellenarlo fuera de la sala de estar. Si no lo rellena, sonará una señal de alarma cada 2 minutos que le advertirá que debe rellenar el Depósito extraíble. Dentro de 10 minutos, en el visor de información comenzará a parpadear el signo "FU EL" y se apagará automáticamente.

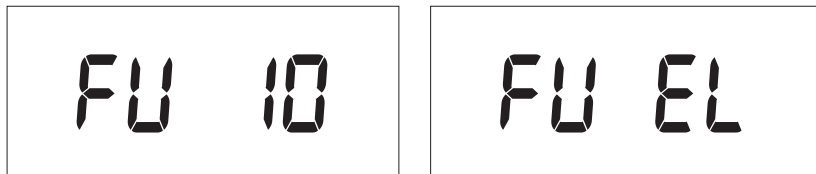

FUNCIÓN DE BLOQUEO PARA NIÑOS (CHILD LOCK)

La función de seguro para niños se puede usar para evitar que los niños cambien las programaciones de la estufa de manera accidental. Cuando la estufa está en combustión y el seguro para niños está activado, lo único que se puede hacer con la estufa es apagarla. Las demás funciones están bloqueadas.

Si la estufa ya está apagada, el seguro para niños, entonces, funcionará para evitar cualquier encendido accidental de la estufa. Mantenga presionado el botón CHILD LOCK/BLOQUEO PARA NIÑOS (POWER SAVER/AHORRO DE ENERGÍA) durante más de 3 segundos para establecer el bloqueo para niños mientras esté o no en funcionamiento. La señal de "CHILD LOCK (BLOQUEO PARA NIÑOS)" se mostrará en la pantalla.

Para quitar el bloqueo para niños, presione el botón CHILD LOCK/BLOQUEO PARA NIÑOS (POWER SAVER/AHORRO DE ENERGÍA) durante más de 3 segundos.

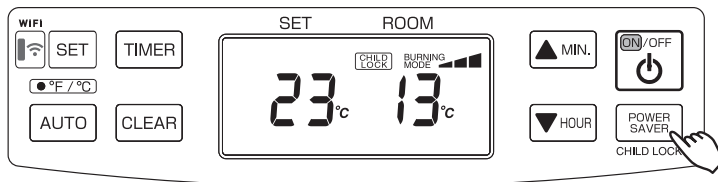

FUNCIONAMIENTO DEL TEMPORIZADOR SEMANAL

1. Configuración del programa semanal

NOTA: el siguiente programa semanal viene configurado de fábrica. Esta programación se puede cambiar.

Day	P01			P02			P03			P04		
	TIME	ON/OFF	SET temp.	TIME	ON/OFF	SET temp.	TIME	ON/OFF	SET temp.	TIME	ON/OFF	SET temp.
MON	6:30	ON	21°C	8:00	ON	18°C	18:00	ON	21°C	22:30	ON	16°C
TUE	6:30	ON	21°C	8:00	ON	18°C	18:00	ON	21°C	22:30	ON	16°C
WED	6:30	ON	21°C	8:00	ON	18°C	18:00	ON	21°C	22:30	ON	16°C
THU	6:30	ON	21°C	8:00	ON	18°C	18:00	ON	21°C	22:30	ON	16°C
FRI	6:30	ON	21°C	8:00	ON	18°C	18:00	ON	21°C	22:30	ON	16°C
SAT	8:00	ON	21°C	10:00	ON	18°C	18:00	ON	21°C	23:00	ON	16°C
SUN	8:00	ON	21°C	10:00	ON	18°C	18:00	ON	21°C	23:00	ON	16°C

NOTA: La hora y el día de la semana actuales deben configurarse primero antes de que se puedan cambiar los ajustes del programa semanal.

NOTA: La configuración del programa semanal no se podrá indicar ni cambiar mientras la estufa esté ENCENDIDA (ON) y en modo AUTO.

Apague "AUTO". No importa si la estufa está APAGADA (OFF) o ENCENDIDA (ON) para poder indicar al modo de configuración del programa semanal, siempre que AUTO esté apagado.

Selección de programa



- Presione el botón "TIMER" (TEMPORIZADOR) para ir al modo de configuración de programación semanal. Las palabras "TIMER", "SUN", "P01" y "ON" aparecerán en la pantalla. Si presiona el botón "TIMER" (TEMPORIZADOR) mientras está en el modo de configuración de programación semanal, la palabra "TIMER" desaparecerá de la pantalla y saldrá del modo de configuración de programación semanal. Cualquier cambio realizado antes de presionar el botón "SET" (ESTABLECER) no se guardará. Si la estufa se apaga durante el modo de configuración semanal, se saldrá del modo de configuración del programa semanal.
- Presione el botón "▲MIN." o "▼HOUR" para cambiar el número de programa que desea configurar o modificar. Los programas van de P01 a P04 para cada día de la semana, comenzando el lunes y terminando el domingo (la estufa tiene 4 programas para cada día). Al presionar el botón "▲MIN." la pantalla cambiará de la siguiente manera:
 "SUN P01" → "SUN P02" → "SUN P03" → "SUN P04" → "MON P01" → "MON P02" → ... → "SAT P04"

NOTA: Al presionar el botón "▼HOUR" mientras que en la parte inferior de la programación, que es P01 el domingo (SUN), el número de programa no se podrá cambiar. Si presiona el botón "▲MIN." mientras esté en P04 el sábado (SAT), que es el tope de la programación, no podrá cambiar el número de programa.
- Presione el botón "SET" para confirmar los cambios y para ir a la configuración del programa. El número de programa se borrará manteniendo presionado el botón "CLEAR" (BORRAR) durante 3 segundos. No es necesario borrar la memoria si planea cambiarla.

Configuración de la hora del programa



1. Presione "▲MIN." para cambiar minutos (cambios en incrementos de 15 minutos o "▼HOUR" para cambiar las horas para establecer la hora de inicio del programa. La hora parpadeará durante la configuración.
2. Presione el botón "SET" (ESTABLECER) para confirmar la hora e ir a la Ajustes de ENCENDIDO y APAGADO.

NOTA: Los ajustes de hora solo se podrán configurar 15 minutos después de la hora programada anterior y(o) 15 minutos antes de la siguiente hora programada.

Por ejemplo, si el programa P01 se configura a las 7:00 y el programa P03 se configura a las 16:00, el hora-rio programado de P02 se podrá configurar entre las 7:15 y las 15:45. Si la hora seleccionada está fuera del margen y presiona el botón "SET" (ESTABLECER), una alarma sonará y luego se mostrará la hora ajustable. Además, no podrá configurar la misma hora en el ejemplo anterior, por lo que no podrá establecer 7:00 para P01 y 7:00 para P02 el domingo.

Ajustes de ENCENDIDO y APAGADO

1. Presione el botón "▲MIN." o "▼HOUR" para elegir entre ON (ENCENDIDO) o bien OFF (APAGADO). La palabra "ON" o la palabra "OFF" parpadearán durante la configuración dependiendo de cuál seleccione.
2. Presione el botón "SET" (ESTABLECER) para confirmar e ir a la Ajuste de temperatura o al paso de Selección de programación. Ver NOTAS siguientes:

NOTA: Cuando se selecciona "ENCENDIDO (ON)", la estufa funcionará a la temperatura y el tiempo seleccionados. La pantalla irá al paso Ajuste de temperatura.

NOTA: Cuando seleccione "OFF" (APAGADO), el temporizador semanal no funcionará para ese número de programación. La pantalla irá al mismo número de programa en el paso de Selección de programa una vez que presione "SET" (ESTABLECER).

Ajuste de temperatura

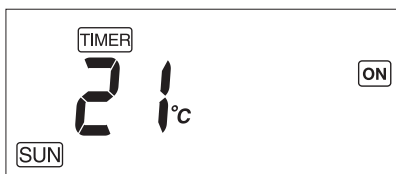

1. Presione el botón "▲MIN." o "▼HOUR" para seleccionar la temperatura deseada en ese programa. La temperatura parpadeará durante la configuración.
2. Cuando presione el botón "SET" y confirme la temperatura deseada, automáticamente pasará al mismo número de programación en la selección de programa.

2. Activar la operación del temporizador semanal

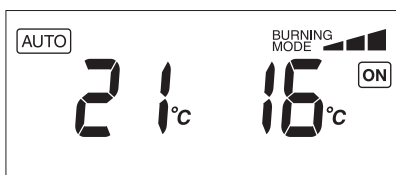

Si se presiona el botón "AUTO" durante el funcionamiento (la estufa está ENCENDIDA (ON)), comenzará la programación semanal. La palabra "AUTO" aparecerá en la pantalla y la estufa funcionará de acuerdo con la programación establecida en el Horario semanal.

Si apareciera "ON" en la pantalla durante el horario semanal, la temperatura se podrá cambiar presionando el botón "▲MIN." o "▼HOUR". Esto no cambiará la temperatura establecida en el programa semanal. Además, cuando llegue la hora del siguiente número de programa, cambiará automáticamente a la temperatura programada.

COMBUSTIÓN MANUAL

IMPORTANTE: Esta característica está diseñado solamente para fines de comprobación.

Esta estufa se puede mantener en combustión en el modo de combustión deseado (Alta, Media o Baja) de manera manual, sin considerar la temperatura ambiente.

1. Presione el botón “▲MIN.” y el “▼HOUR” al mismo tiempo durante más de 3 segundos mientras el interruptor “ON/OFF” está puesto en “ON”.
2. P1, P2 o P3 aparecerá en el visor indicador Digital.
 P1 = modo Baja
 P2 = modo Media
 P3 = modo Alta

Seleccione el modo de combustión deseado presionando el botón “sMIN.” o el “tHOUR”. Con el botón “▲MIN.” se cambia el modo a la combustión más alta, y con el “▼HOUR” a más baja.

3. Para anular el modo, presione el botón “▲MIN.” y el “▼HOUR” al mismo tiempo durante más de 3 segundos hasta que vuelva la presentación de temperatura normal.

MODO DE LIMPIEZA AUTOMÁTICA

Cuando la estufa haya estado funcionando continuamente durante dos horas en su configuración más alta, el quemador iniciará automáticamente un procedimiento de limpieza automática. La pantalla mostrará el código de limpieza automática cl:05 retrocediendo hasta cl:01. El procedimiento lleva 5 minutos en limpiar el quemador automáticamente mientras la estufa funcionará en su configuración más baja. Una vez finalizado el modo de limpieza, la estufa volverá automáticamente a la configuración más alta.

NOTA: Los procedimientos de seguridad y puesta en marcha de la estufa seguirán funcionando en este modo.

SISTEMA DE RECUPERACIÓN DESPUÉS DE CORTE ELÉCTRICO

Si ocurre un corte eléctrico en cualquier momento durante la operación, la estufa se apagará. Cuando vuelva la energía, la estufa se reiniciará de manera automática con las siguientes condiciones. Cuando la programación se ha borrado, debe fijar de nuevo cada programación como se indica abajo:

CUANDO LA ESTUFA ESTÁ EN FUNCIONAMIENTO

FALLO PROLONGADO DE ENERGÍA	MENOS DE 3 SEGUNDOS	MÁS DE 3 SEGUNDOS	
		EN MEMORIA DE APOYO	SIN MEMORIA DE RESPALDO
FUNCIONAMIENTO	Reinicia la estufa con la misma condición antes del corte eléctrico.	Comienza la combustión desde principio.	Comienza la combustión desde principio. La temperatura programada se cambiará a 13°C (56°F) por seguridad. En caso del corte eléctrico, la temperatura programada y la ambiente parpadearán durante 30 minutos como mínimo. Presione cualquier botón para que la estufa deje de parpadear la temperatura programada y la temperatura ambiente.
OPERACIÓN DE POWER SAVER (AHORRO DE ENERGÍA)	Mantiene la misma condición antes del corte eléctrico.	Mantiene la misma condición antes del corte eléctrico.	Mantiene la misma condición antes del corte eléctrico.
OPERACIÓN AUTOMÁTICA	Mantiene la misma condición antes del corte eléctrico.	Mantiene la misma condición antes del corte eléctrico.	La programación será borrada. (Consulte la SECCIÓN E: FUNCIONAMIENTO)
FUNCIONAMIENTO DEL BLOQUEO PARA NIÑOS	Mantiene la misma condición antes del corte eléctrico.	La programación será borrada. (Consulte la SECCIÓN E: FUNCIONAMIENTO)	La programación será borrada. (Consulte la SECCIÓN E: FUNCIONAMIENTO)

Si el corte eléctrico ocurre en cualquier momento cuando la estufa no está en funcionamiento, básicamente la unidad comenzará a funcionar manteniendo la misma condición antes del fallo de energía. Sin embargo, cuando el corte eléctrico ha continuado durante más de 3 segundos, la programación será borrada. Debe establecer cada programación

CUANDO LA ESTUFA NO ESTÁ EN FUNCIONAMIENTO

EN MEMORIA DE APOYO	Funcionamiento del bloqueo para niños
SIN MEMORIA DE RESPALDO	Fijación de Hora y Día
	Funcionamiento del bloqueo para niños

APAGADO DE LA ESTUFA

Presione el botón ON/OFF a la posición "OFF". La luz ON parpadeará y se apagará. El ventilador de circulación y el motor del ventilador continuarán funcionando durante aproximadamente tres (3) minutos para enfriar la estufa.

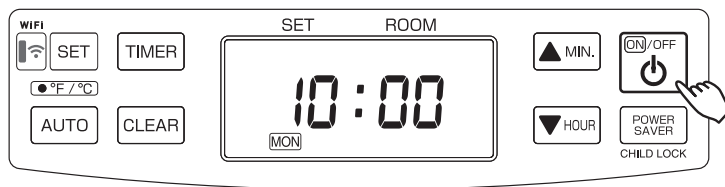

SECCIÓN F: MANTENIMIENTO RUTINARIO

PRECAUCIÓN: Asegúrese de apagar y desenchufar la estufa antes de realizar cualquier revisión o limpieza.

PRECAUCIÓN: Deje que la estufa se enfríe completamente antes de iniciar limpieza o mantenimiento.

PARA UN RENDIMIENTO ÓPTIMO DE LA ESTUFA, LOS SIGUIENTES COMPONENTES DEBERÁN LIMPIARSE REGULARMENTE:

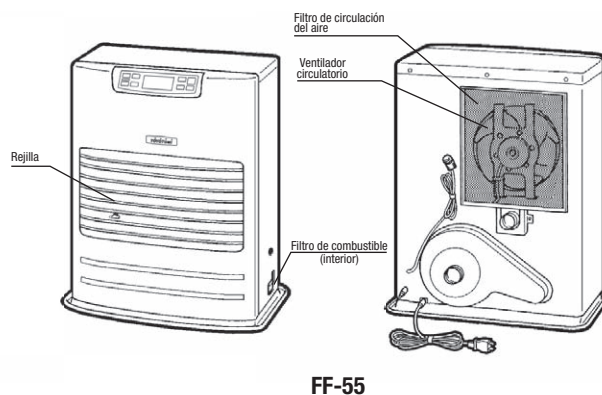
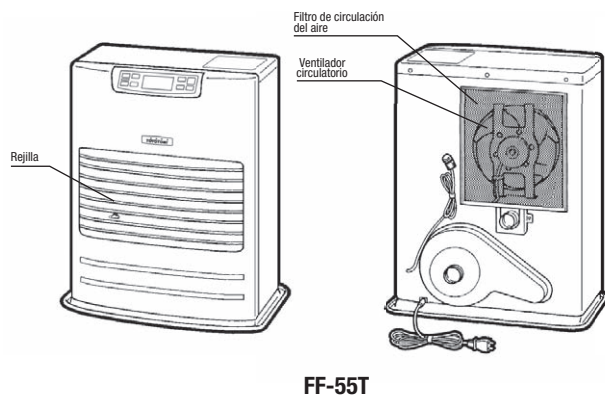

1. Limpieza de rejillas (UNA VEZ POR SEMANA)

Polvo y manchas de las rejillas deben limpiarse de rejillas con un paño húmedo.

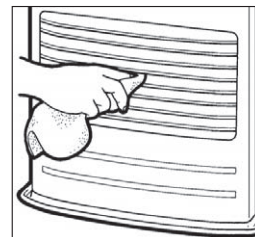

2. Limpieza del filtro de circulación del aire (UNA VEZ A LA SEMANA)

Un filtro de malla está ubicado en la parte posterior de la cabina. Debe deslizar para sacar el filtro de la cabina y limpiarlo con una aspiradora una vez por semana.

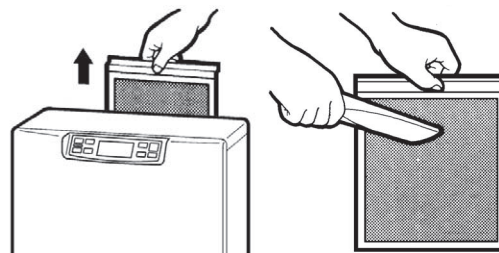

3. Limpiar Filtro de Combustible (FF-55T)

Cualquier suciedad o polvo acumulados en el receptor de combustible debe limpiarse. Asegúrese de chequear el filtro de combustible cada vez que rellene combustible.



4. Revisión de fugas de combustible (REGULARMENTE)

FF-55T: Convierta en un hábito el comprobar si hay signos de fuga de combustible. Limpie cualquier combustible derramado en el depósito interior y en el depósito extraíble. Combustible derramado podrá causar olor o riesgo de incendio.

FF-55: Chequee regularmente que no existan gotas en el ducto del combustible o en las juntas, ya que esto podría ocasionar un grave incendio.

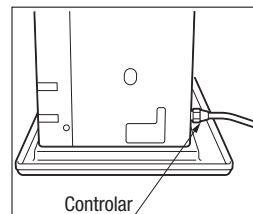

5. Comprobación de la conducción de humos (UNA VEZ AL MES)

Compruebe la junta de la conducción de humos para asegurarse de que la conexión sea firme. Utilice una aspiradora para eliminar el polvo o el pelo de las mascotas.

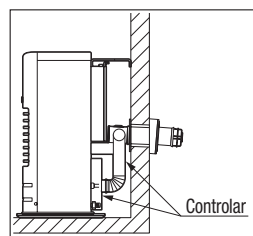

6. Limpieza del filtro de combustible (UNA VEZ AL MES) (FF-55)

El filtro del sumidero de combustible debe limpiarse una vez al mes y antes de encender la estufa al comienzo de cada temporada.

- (a) Cierre la válvula más cercana a la estufa.
- (b) Para recoger el combustible que se va a drenar, coloque el colector de aceite debajo de la tapa del filtro, con un recipiente pequeño debajo.
- (c) Afloje los dos tornillos de la tapa del filtro y retírelos.
- (d) Retire el filtro y límpielo con parafina.
- (e) Vuelva a poner el filtro en su posición original. Vuelva a colocar la tapa del filtro y atorníllela para asegurarla.
- (f) Limpie cualquier derrame de combustible.
- (g) Abra la válvula de la línea de combustible. Compruebe si hay fugas de combustible.

NOTA: Al final de cada temporada, desenrosque el tornillo de drenaje para eliminar todo el combustible restante del sumidero de combustible.



7. Mantenimiento Periódico Recomendado

Como calefactor de tecnología punta, su estufa recomienda inspección periódica y servicio a ser realizado por técnicos autorizados para asegurar rendimiento óptimo, confiable y sin problema. Esta inspección debe incluir los siguientes: una comprobación de la combustión; comprobación de la conducción de humos; comprobación del quemador; limpieza de todas las piezas necesarias y reemplazo de las juntas si fuera necesario. Póngase en contacto con su distribuidor autorizado TOYOTOMI sobre más detalles.

SISTEMA AUTOMÁTICO DE LIMPIEZA DEL ENCENDEDOR

Cuando la estufa esté encendida y el reloj esté configurado (consulte la SECCIÓN E: FUNCIONAMIENTO), se de-tendrá automáticamente y limpiará el encendedor todos los días a las 2:00, mostrando "CL" en el indicador digital. Una vez finalizado el modo de limpieza, la estufa volverá automáticamente a encenderse y seguirá funcionando otra vez.

El modo de limpieza del encendedor ayuda a prolongar la vida útil del encendedor.

SISTEMA MANUAL DE LIMPIEZA DEL ENCENDEDOR

La estufa limpiará el encendedor durante 10 minutos manualmente.

1. Presione el botón "TIMER" y el "POWER SAVER" al mismo tiempo durante más de 3 segundos mientras el interruptor "ON/OFF" está puesto en "OFF".
2. Aparecerá "CL:10" en el visor indicador Digital. La limpieza comenzará y terminará sin ninguna otra entrada adicional.

NOTA: La limpieza del encendedor es importante para prolongar su vida útil. Se recomienda limpiar el encendedor una vez al mes si no se ha configurado la hora.

SECCIÓN G: SOLUCIÓN DE PROBLEMAS

ANTES DE PEDIR ASISTENCIA TÉCNICA

Los siguientes síntomas son normales durante el funcionamiento de la estufa.

	PROBLEMA	RAZÓN
Mientras enciende o apaga la estufa.	Humo blanco u olor en el uso inicial después de la compra.	El aceite de máquina o el polvo se queman en la superficie del quemador o intercambiador de calor.
	Llamas intermitentes durante unos minutos después del encendido.	El quemador está frío y el encendedor se mantiene funcionando durante un tiempo después del encendido.
	De vez en cuando hay ruido de "crujidos" al encender o apagar la estufa.	Expansión y contracción de piezas metálicas cuando se calientan o se enfrían.
	Aire caliente no sale de inmediato al encender la estufa.	Para evitar que el incómodo aire frío salga al principio, el inicio del ventilador de circulación se retrasa.
	Sonido de traqueteo audible de la bomba de combustible al usarse por primera vez o después de agotarse el combustible.	Hay aire en la bomba. Sin embargo, el ruido debe cesar en 1 minuto.*
Cuando la estufa está en funcionamiento.	Ruido de "tic-tac".	Sonido de bomba combustible en operación normal.
	Cámara del quemador o intercambiador térmico se ve poniéndose rojo a través de las rejillas de salida de aire.	Normal.
	Luces ocasionales intermitentes del color amarillito en llama azul.	Normal.
Olor	Parafina derramada. Uso de parafina inferior	- Retire toda parafina derramada de depósito interior, depósito extraíble y bandeja de gotas. - Saque combustible y rellene usando parafina para estufas.

* Si el sonido de la bomba de combustible no disminuye y la estufa se apaga, compruebe: (FF-55)

1. Presione el rojo de liberación del flotador en el sumidero de combustible una sola vez. NO lo mantenga presionado.
2. Asegúrese de que todas las válvulas estén abiertas y el filtro esté limpio.
3. Asegúrese de que el depósito de combustible externo tenga combustible y que los filtros estén limpios.

Si surgen problemas durante el funcionamiento o el encendido, utilice este cuadro para determinar la causa y los pasos adecuados a seguir. Asegúrese de desenchufar la estufa y dejar que se enfríe por completo antes de llevar a cabo medidas correctivas.

En caso de que la estufa se apagara solo, sin ninguna acción de su parte, deberá buscar en la pantalla cualquiera de los siguientes códigos de error.

CÓDIGO DE ERROR	CAUSA	SOLUCIÓN
E- 0 E- 23	Interrupción de energía (frecuencia inestable) Varilla de llama principal (sensor llama) está estropeada o sucia.	Volver a encender la estufa. Consulte con su distribuidor sobre limpieza e inspección.
E- 6 E- 2	Mal funcionamiento de la línea de combustible (FF-55) / Sin combustible Sin combustible/ Sin llama	Consulte con su distribuidor. Revise el indicador de combustible en el depósito de combustible; repostaje
E- 2 / E- 6	Obstrucción o fuga en la conducción de humos	Contacte a su distribuidor. / Compruebe la conducción de humos.
E- 8	Fallo en el motor del ventilador.	Contacte a su distribuidor.
E- 12	Interruptor de límite alto activado.	Limpie el filtro del ventilador de circulación y elimine cualquier obstrucción, permita que la estufa se enfríe completamente y vuelva a encenderla.
E- 13 E- 13	Fallo en el termistor del quemador. Obstrucción o fuga en la conducción de humos.	Contacte a su distribuidor. Compruebe la conducción de humos. / Contacte a su distribuidor.
E- 22	Fallo de encendido tres veces.	Contacte a su distribuidor.
FUEL	Sin combustible (FF-55T)	Repostar. (FF-55T)
Hi	La temperatura ambiente es mayor a 35°C (95°F). La posición del sensor de temperatura ambiente no es correcta.	Compruebe la conducción de humos. / Contacte a su distribuidor.
Lo	La temperatura ambiente es menor a -10°C (14°F). Termistor con fallo o desconectado.	Compruebe la conducción de humos. / Contacte a su distribuidor.

SECCIÓN H: ALMACENAJE POR LARGO PERIODO

Al final del período de calefacción o cuando no tenga planeado utilizar su estufa por mucho tiempo, se recomiendan los siguientes procedimientos.

1. Al acercarse el final del período, debe calcular su compra de combustible para poder consumir todo el combustible que tiene en su mano. Combustible almacenado más de seis meses podrá deteriorarse en su calidad. El uso de tal combustible podrá ocasionar un efecto desfavorable en el funcionamiento de la estufa.

2. Si su estufa requiere algún servicio o reparación, este momento sería preferible para ponerse en contacto con el distribuidor y revisarla antes de almacenarla. Así su estufa puede estar lista para uso inmediato cuando comience el siguiente período de calefacción.

3. Si va a guardar la estufa en su lugar,

- (a) Desconecte la fuente de alimentación.

- (b) **FF-55T:** Limpie el filtro de combustible y elimine cualquier parafina, polvo o agua que se quede en el depósito interior de combustible y el depósito extraíble de combustible para impedir la oxidación.

FF-55: Cierre la válvula del depósito principal. Remueva todo el combustible del sumidero de combustible y limpie el filtro de combustible (ver "Limpiar Filtro de Combustible" Sección F).

- (c) Elimine cualquier mancha o polvo en la estufa con un paño húmedo, y limpie la estufa de nuevo con un paño seco.

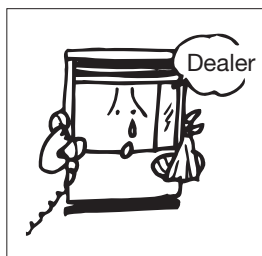
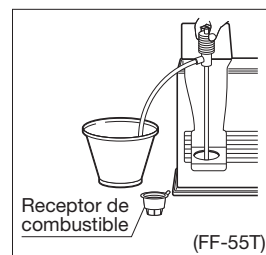

4. Si quiere guardar la estufa en otro lugar,

- (a) Desenchufe la estufa.

- (b) **FF-55T:** Retire todo el combustible del depósito interior de combustible y limpie el filtro de combustible.

FF-55: Cierre la válvula del depósito principal. Remueva todo el combustible del sumidero de combustible y limpie el filtro de combustible.

- (c) **FF-55T:** Desconecte la tubería combustible de la estufa.

FF-55: Desconecte las cañerías y tuberías del flujo de combustible.

NOTA: El combustible remanente en las cañerías puede derramarse al desconectar la cañería.

- (d) Saque todo el hollín acumulado en la conducción de humos usando un cepillo y(o) una aspiradora.

- (e) Elimine cualquier mancha o polvo en la estufa con un paño húmedo, y limpie la estufa de nuevo con un paño seco.

- (f) Coloque su estufa en la caja original y la guárdela en un lugar seco. Si no puede usar la caja original cubra la estufa completamente con una bolsa de plástico grande o funda para protegerla del polvo durante el almacenaje.

- (g) Cubra aberturas de salida y entrada de aire de la conducción de humos usando tapas opcionales.

(Piezas #17212661 y #17212656)

TRANSPORTE

Tome las siguientes medidas para evitar fugas de combustible durante el transporte de la estufa.

- SIEMPRE desplace la estufa en posición vertical.

- SIEMPRE remueva todo el combustible del sumidero de combustible antes del transporte.(FF-55)

SECCIÓN I: INSTALACIÓN

DESCRIPCIÓN GENERAL: El modelo FF-55T/ FF-55 está diseñado para instalar en la pared exterior para que toda la ven-taja de una insta-lación sencilla se pueda hacer con una "Conducción de humos", que elimina la necesidad de chi-menea alta de ventilación. No se requiere hogar o protección del fuego.

PIEZAS DE INSTALACIÓN ESTÁNDAR

Las siguientes piezas de instalación estándar vienen incluidas con la estufa. Si se requieren otros métodos alternativos de instalación, es posible que necesite conseguir piezas adicionales, que puede pedir a su distribuidor TOYOTOMI. Ver "piezas de accesorios".

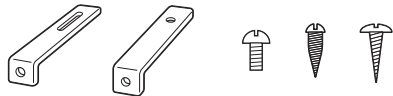

Soporte de pared (2 juegos) (PIEZA #17212589)
 Tornillo de presión (2) (PIEZA #17208678)
 Tornillo de presión (2) (PIEZA #17187555)
 Tornillo de madera (2) (PIEZA #17206066)
 (1) (PIEZA #17206066)
 (Sensor de temperatura ambiente)

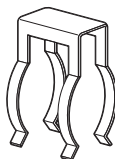

Porta-tubo(1) (PIEZA #17212685)

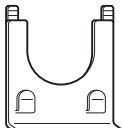

Tope del tubo (1) (PIEZA #17219378)



Tornillo de madera (3) (PIEZA #17206066)
 Conducción de humos(1) (PIEZA #17224296) Tapa escape aire(1) (PIEZA #17212661)
 Tapa entrada aire (1) (PIEZA #17212656)

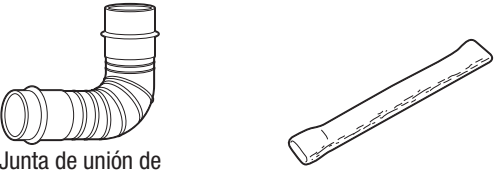

Junta de unión de tubo de escape en forma de L (1) (PIEZA #17212798)
 Cubierta de tela aislant(1) (PIEZA #17206025)

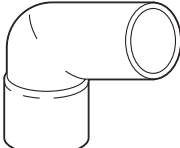

Manguera en forma de L (2) (PIEZA #17212692)



Manguera de entrada (1) (PIEZA #17206091)

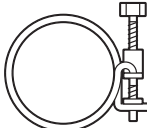

Abrazadera de manguera (2) (PIEZA #17212677)

(FF-55T)

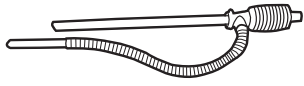

Bomba de combustible manual(1) (PIEZA #17027727)

(FF-55)

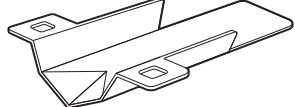

Captura de aceite (1) (PIEZA #17185025)

PIEZAS DE ACCESORIOS

Las siguientes piezas de accesorios están disponibles para su uso en instalaciones no estándar del FF-55T/ FF-55. Después de considerar cuidadosamente las ubicaciones deseadas de la estufa, de la conducción de humos y el sistema de alimentación de combustible, consulte en su concesionario TOYOTOMI cómo adquirir las piezas de accesorios necesarias.

Importante: Utilice únicamente piezas originales TOYOTOMI para su estufa. El uso de piezas no autorizadas, genéricas o de otras marcas puede reducir gravemente el rendimiento y la seguridad, y anulará la garantía de fábrica.

Accesorio	Núm. pieza	Aplicación
Kit de tubos de extensión (L)*	#17206013	longitud: 2080 mm to 1620 mm
Kit de tubos de extensión (M)*	#17206012	longitud: 1080 mm to 650 mm
Kit de tubos de extensión (S)*	#17206011	longitud: 580 mm to 400 mm
Junta de ventilación en forma de L*	#17187089	Para codo de 90 grados en el tubo de salida

* La longitud total del tubo de extensión entre la estufa y la conducción de humos no debe ser superior a 3 metros y no se pueden utilizar más de tres codos en el tubo de extensión.

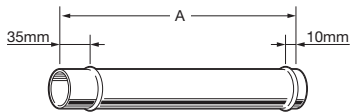

Tubo de extensión de salida 1000 (PIEZA #17206089) - longitud (A) : 1000 mm

Tubo de extensión de salida 500 (PIEZA #17206083) - longitud (A) : 500 mm

Tubo de extensión de salida 300 (PIEZA #17206084) - longitud (A) : 300 mm

Tubo de extensión de salida 200 (PIEZA #17206087) - longitud (A) : 200 mm

Tubo de extensión de salida 100 (PIEZA #17206088) - longitud (A) : 100 mm

Tubo de extensión de salida 75 (PIEZA #17206098) - longitud (A) : 75 mm

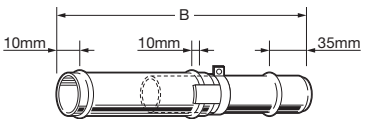

Tubo de salida ajustable(L)
(PIEZA #17206027) - longitud (B) :
1000mm~570mm

Tubo de salida ajustable (S)
(PIEZA #17206057) - longitud (B) :
500mm~320mm

Material para soporte del tubo



PIEZA #17206004

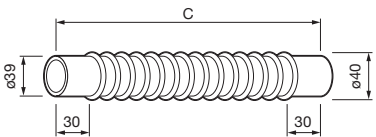

Tubo de escape flexible 500
(PIEZA #17206099) - longitud (C) :
500mm

Tubo de escape flexible 300
(PIEZA#17206082) - longitud (C) :
300mm

Junta de ventilación en forma de L

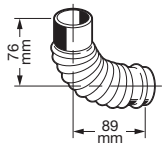

PIEZA#17187089

Manguera de entrada

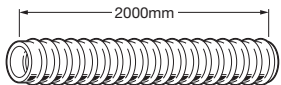

PIEZA #17206091

Cubierta de tela aislante

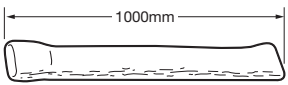

PIEZA #17206025

Junta del tubo de salida



PIEZA #17206092

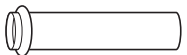

Extensión de la conducción de humos (S) (PIEZA #17206051) - espesor de pared: 320 mm to 420 mm



Extensión de la conducción de humos (M) (PIEZA #17206052) - espesor de pared: 420 mm to 520 mm



Extensión de la conducción de humos (L) (PIEZA #17206053) - espesor de pared: 520 mm to 620 mm

KIT DE EXTENSIÓN

Kit de tubos de extensión (L) PIEZA #17206013

No.	Nombre de la parte	Cant.
①	Tubo de salida ajustable (L) 1000mm-570mm	1
②	Tubo de extensión de salida 1000 (1000mm)	1
③	Manguera de entrada (2000mm)	1
④	Cubierta de tela aislante (1000mm)	2
⑤	Porta-tubo	2
⑥	Hardware de soporte de tubería	3 conjuntos
⑦	Junta de ventilación en forma de L	1

Figura 1

Conexión de la conducción de humos

Manguera de entrada

1620mm ~ 2040mm

Conexión del tubo de salida de la estufa

Si se utiliza el "Kit del tubo de extensión (L)", la distancia entre la conexión del tubo de salida de la estufa y la conexión de la conducción de humos debe ser de al menos 1 620 mm pero no más de 2 040 mm. (Véase la figura 1 como referencia).

INSTALACIÓN CON Kit de tubos de extensión (L)

Manguera de entrada

Material para soporte del tubo

Porta-tubo

Tubo de salida ajustable (L)

Cubierta de tela aislante

Tubo de extensión de salida 1000

NOTA:
Use una junta de ventilación en forma de "L" si fuera necesario.

KIT DE EXTENSIÓN

Kit de tubos de extensión (M) PIEZA #17206012

No.	Nombre de la PIEZAe	Cant.
①	Tubo de salida ajustable (M) 1000mm~570mm	1
②	Manguera de entrada (1000mm)	1
③	Cubierta de tela aislante (1000mm)	1
④	Porta-tubo	1
⑤	Hardware de soporte de tubería	2 conjuntos
⑥	Junta de ventilación en forma de L	1

Figura 2

Si se utiliza el "Kit del tubo de extensión (M)", la distancia entre la conexión del tubo de salida de la estufa y la conexión de la conducción de humos debe ser de al menos 650 mm pero no más de 1080 mm. (Véase la figura 2 como referencia).

Kit de tubos de extensión (S) PIEZA #17206011

No.	Nombre de la PIEZAe	Cant.
①	Tubo de salida ajustable (S) 500mm~320mm	1
②	Manguera de entrada (500mm)	1
③	Cubierta de tela aislante (1000mm)	1
④	Porta-tubo	1
⑤	Hardware de soporte de tubería	1 conjuntos
⑥	Junta de ventilación en forma de L	1

Figura 3

Si se utiliza el "Kit del tubo de extensión (S)", la distancia entre la conexión del tubo de salida de la estufa y la conexión de la conducción de humos debe ser de al menos 400 mm pero no más de 575 mm. (Véase la figura 3 como referencia).

CONJUNTO MÓDULOS WiFi

PIEZA #17314780

CONSEJO DE INSTALACIÓN

- Las aberturas del tubo de toma y de ventilación de la conducción de humos deben exponerse completamente al exterior. La conducción de humos no debe expulsar hacia la chimenea, el garaje, el sótano, cavidades techadas, o lugar cerrado, ni debe instalarse verticalmente, porque la conducción de humos es un "Intercambiador térmico" que genera condensación en el tubo de salida y debe drenar hacia afuera.

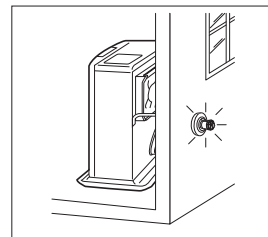

- Instalación de la conducción de humos. Tome nota de que el volumen y la temperatura del gas de salida caliente de la combustión que el tubo de salida descarga hacia afuera son mínimos y que normalmente no presentan ningún problema.

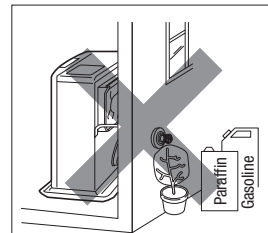

- Antes de perforar en la pared para poner la conducción de humos, asegúrese de que la cavidad de la pared no tenga cables eléctricos, tubos de gas, ni otros obstáculos. El perforar un "agujero pilot" de 5mm desde dentro permita asegurar un agujero final (y cualquier "desorden" asociado) a completarse desde fuera.

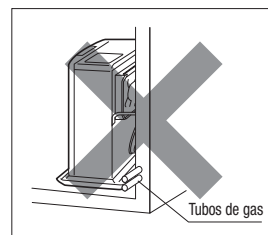

- NO instale la conducción de humos donde la alimentación de aire o la salida de gas de combustión pueda ser cubierta por nieve, ensuciarse por desechos al aire libre, o expuesto directamente al viento a más de 50 kph.

¡IMPORTANTE:

En la zona nevada fuertemente, la distancia a la superficie del suelo debe elevarse según cantidad nevada.

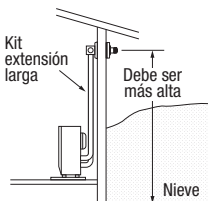

¡IMPORTANTE:

En área abierta con viento fuerte, un cortavientos podría ser necesario.

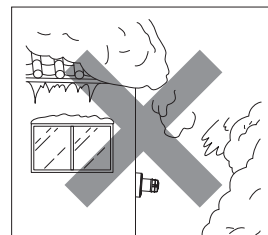
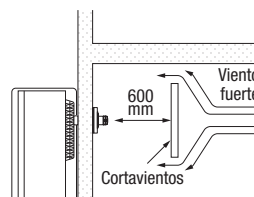

- NUNCA instale la conducción de humos debajo de la estufa.

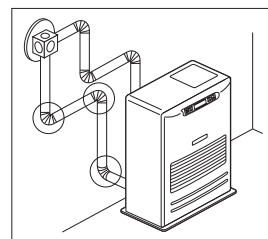
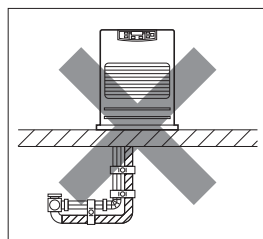
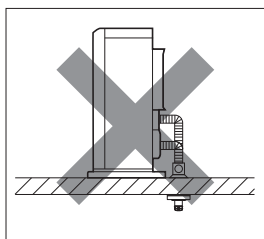

- La longitud total de cualquier kit de tubos de extensión (accesorios L, M o S) entre la estufa y la conducción de humos no deberá exceder los 3 m, con no más de 3 codos de 90°.

NOTA: Cuando utilice kits de tubos de extensión tipo L, M o S, aisle siempre el tubo de salida de aire caliente con la cubierta de tela aislante suministrada. (La autoridad local podría requerir más aislamiento).

- En todas las instalaciones de estufas, siempre debe instalarse la conducción de humos. Debe ser instalada de forma horizontal con una pequeña caída hacia fuera ... **NUNCA verticalmente**

INSTALACIÓN DE ESTUFA Y CONDUCCIÓN DE HUMOS

- A) Antes de comenzar cualquier instalación, asegúrese de que la instalación propuesta cumpla los requisitos de Código Edificaciones y regla de Autoridad de Consentimiento Local que pueda aplicar a las estufas con ventilación en su área. (Compruebe el sitio Web de la Autoridad Local o consulte a su Instalador/Suministrador.)
 - B) La conducción de humos ha sido diseñada para ser instalada a través de la pared de cualquier revestimiento de construcción convencional, incluyendo ladrillo, hebel, lineal, Gibraltar y paredes de yeso, azulejos, tabla de intemperie, polietileno enlucido y perfiles metálicos, etc.
 - C) La estufa FF-55T/ FF-55 está diseñada para su funcionamiento en la altura hasta 1.000 m sobre nivel del mar. Si la instalación es en altura entre 1.000 m y 1.500 m, se necesita ajuste apropiado por un SAT autorizado. Consulte a su distribuidor.
1. Elija un lugar para la estufa. Asegure la distancia mínima, como se indica abajo, entre la estufa y la materia más cerca de combustible. Asegúrese de tener acceso para limpiar el filtro trasero de aire de circulación, el filtro de combustible y el botón rojo de liberación del flotador.



Figura 1

2. Asegúrese de que el área al aire libre donde se descarga el aire de ventilación esté libre de objetos que puedan ser afectados por gas caliente de combustión. (Vea Figura 2 y 3.) La conducción de humos (como en la Figura 2), es para una pared de grosor desde 130 mm hasta 320 mm.

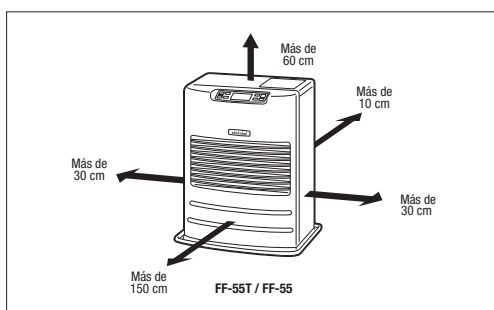

Figura 2

Figura 3

Instalación de la conducción de humos

3. Se proporciona un sensor de temperatura que tiene un cable de 2,5 metros aproximadamente y está ubicado en la parte de atrás de la estufa. Asegúrese que el cable no toque el tubo de salida. El sensor de temperatura ambiente se puede instalar con un tornillo para madera. Atornille el tornillo para madera provisto con la estufa en la ubicación deseada en la pared. Enganche la parte trasera del sensor de temperatura ambiente.

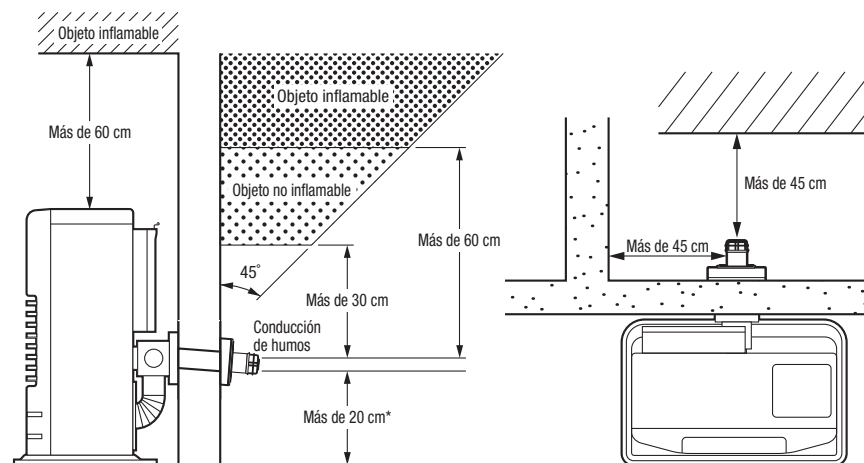
NOTA: Elija una ubicación para el sensor que no le dé la luz solar directa, corrientes de aire o flujo de aire caliente de la estufa.

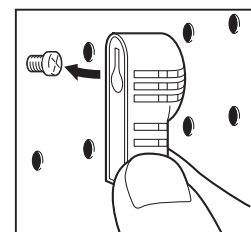

Lea el manual de instalación antes de instalar la estufa.

SECCIÓN J: FICHA DEL PRODUCTO

(a) Nombre del proveedor/Marca comercial	TOYOTOMI
(b) Modelo	FF-55T/FF-55
(c) EEC	B
(d) Salida directa de calor	5,5kW
(e) Salida indirecta de calor	6,0kW
(f) EEI	87,8%
(g) Eficiencia energética útil	92,4%
(h) Precaución específica	Para obtener instrucciones de montaje, instalación o mantenimiento, consulte el manual de funcionamiento.

VIGTIGT

- 1) LÆS OG FORSTÅ INSTRUKTIONERNE, FØR INSTALLATION ELLER BRUG AF VARMEAPPARATET.
- 2) OPBEVAR INSTRUKTIONERNE PÅ ET SIKKERT STED TIL FREMTIDIG HENVISNING.
- 3) KONTROLLER REGLEMENTERNE FRA DE LOKALE MYNDIGHEDER OG BYGGERIFORSKRIFTERNE FOR INSTALLATIONSKRAV.

Til drift af Wi-Fi-tilstand

WiFi-tilstand skal der købe ekstra dele, der ikke er en del af standardinstallation.

Kontakt venligst din forhandler for at købe følgende valgfrie dele.

Brug kun originale TOYOTOMI-dele til din varmeovn. Brug af uautoriserede, generiske dele eller dele fra andre mærker kan alvorligt reducere ydeevne og sikkerhed og vil ugyldiggøre fabriksgarantien.

Kun din forhandler må installere WiFi-modulet i dit varmeapparat. Installér IKKE WiFi-modulet på varmeapparatet alene.

AFSNIT A: SPECIFIKATIONER

Model:	FF-55T/FF-55
Varmeapparatets effektivitet:	92,4% (1)
Varmeklassificering:	Høj - 5,50 kW (18.800 BTU/h) Med - 3,74 kW (12.800 BTU/h) Lav - 1,88 kW (6.430 BTU/h)
Brændstofforbrug:	Høj - 0,622 l/u Med- 0,423 l/u Lav - 0,213 l/u
Brændstofsysteem:	Skiftetank(7.6L)/ Ekstern tank (2)
Brændstofftype:	Paraffine
Dimensioner (B × H × D):	496 × 600 × 339 mm
Vægt:	20kg/17kg
Udluftningsrørshul:	70 ~ 80 mm diameter
Maksimal længde på udluftningsrørsystemet:	3 m, 3 bøjninger eller mindre (se AFSNIT I: INSTALLATION)
Elektriske klassificering:	230 V AC, 50 Hz (220 V AC, 50/60 Hz) (3) Forvarmning – MAKS. 260 W Brænding – MAKS. 48 W
Frekvensbånd, som radioudstyret opererer i:	2,400 GHz a 2,4835 GHz (4)
iTrådløst LAN:	IEEE 802,11n/g/b (4)

- (1) Varme og fordampet vand produceres ved brændselsforbrænding. Varmeklassificering tager ikke højde for varmetab som følge af kondensering af vanddamp.
- (2) Ekstern tank skal købes separat. (Kontakt din leverandør for valgmuligheder.)
- (3) Det er udelukket fra CE-mærkning.
- (4) WiFi-tilstand skal der købe ekstra dele, der ikke er en del af standardinstallation.

Elektrisk affald som defekte elektriske apparater og batterier bør ikke kasseres sammen med husholdningsaffaldet. Indlever det venligst til et genbrugsanlæg. Spørg de lokale myndigheder eller forhandleren til råds angående genbrug.



AFSNIT C: BRÆNDSTOFVEJLEDNING

FF-55T/FF-55 er designet til brug med paraffin. Brug af brændstof af dårlig kvalitet vil medføre, at brænderens ydeevne falder, hvilket fører til unormal forbrænding og en reduceret levetid for varmeapparatet. Køb kun paraffin, i ikke-røde dåser forbeholdt udelukkende brændstof og mærket i overensstemmelse hermed med ordet "PARAFFIN". Opbevar altid dit brændstof i et separat område, hvor du opbevarer benzin til dit el-udstyr, for at undgå utilsigtet brug af benzin i dit varmeapparat.

Hvad man skal købe. . . .

- ALTID: Ren paraffin af høj kvalitet.
 ALTID: Brændstof fri for forurenende stoffer, vand eller uklarhed.
 ALDRIG: Benzin, alkohol, hvid gas, brændsel til gaskomfur eller tilsætningsstoffer.
 ALDRIG: Gult eller surt lugtende brændstof.

Sådan skal det opbevares. . . .

- ALTID: Opbevares i en ren beholder, tydeligt mærket PARAFFIN.ALWAYS:
 ALTID: Opbevares væk fra direkte sollys, varmekilder eller ekstreme temperaturændringer.
 ALDRIG: I en glasbeholder eller en, der er blevet brugt til andre brændstoffer.
 ALDRIG: I mere end seks måneder. Begynd hver opvarmningssæson med nyt brændstof, kasseres i slutningen af sæsonen.
 ALDRIG: I stuen.

Derfor er det vigtigt . . .

Rent brændstof er afgørende for sikker og effektiv drift af varmeapparatet. Brændstof af dårlig kvalitet eller forurenat brændstof kan forårsage:

- Overskydende tjæreflejringer på brænder og røgrkanal
- Ufuldstændig forbrænding
- Reduceret levetid for varmeapparatet

Anvendelse af et meget flygtigt brandfarligt brændstof som f.eks. benzin kan producere ukontrollerbare flammer, hvilket skaber en alvorlig brandfare.

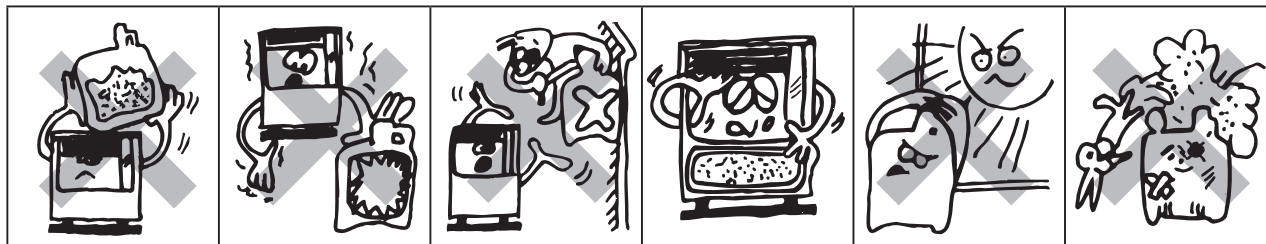

AFSNIT D: BETJENINGSKONTROLLER OG KOMPONENTNAVNE

Før du bruger varmeapparatet, skal du gøre dig bekendt med følgende betjeningskontroller og komponentnavne.

FF-55T

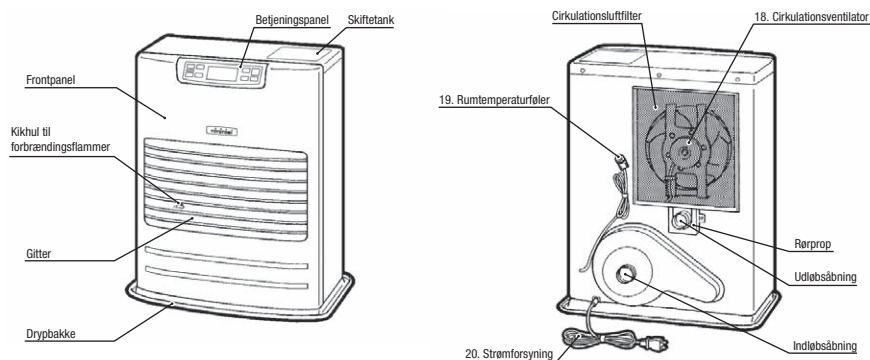

FF-55

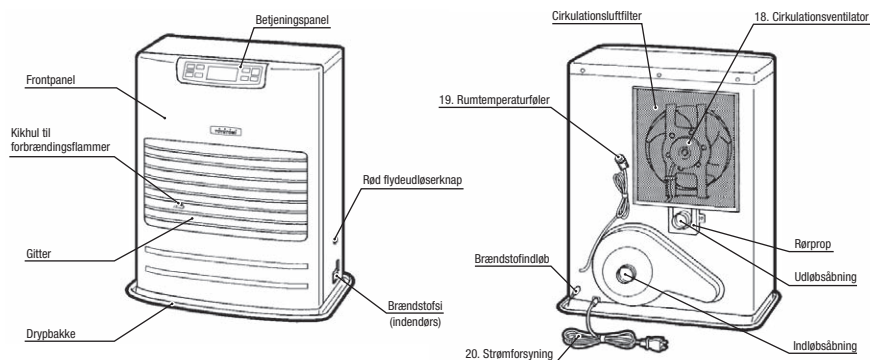

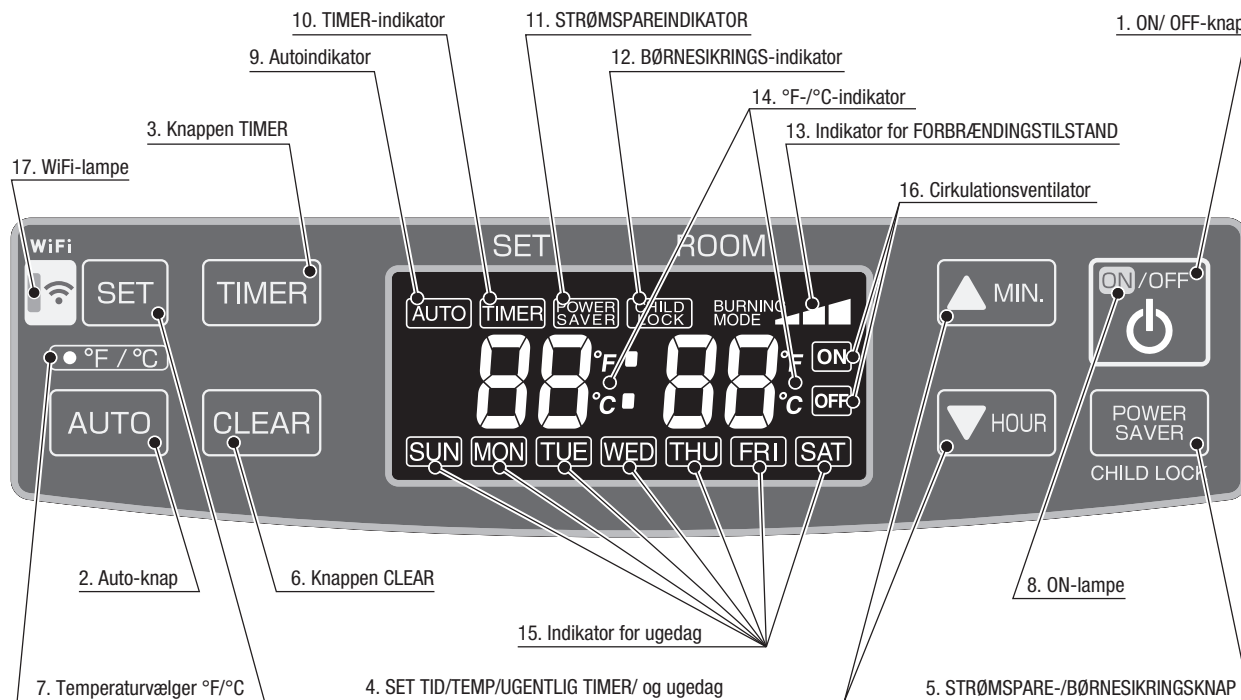

- | | |
|---|---|
| 1. ON/ OFF-knap: | Hovedknappen tænder og slukker for varmeapparatet. Når den er tændt, begynder varmeapparatet at køre, og forbrændingen starter efter forvarmingsperioden. |
| 2. Auto-knap: | Knappen tænder og slukker for de ugentlige driftstilstande for timeren. |
| 3. Knappen TIMER: | Knappen tænder og slukker for den indstillede ugentlige timertilstand. |
| 4. Knappen SET: | For at indstille TID/TEMP/UGENTLIG TIMER/og ugedag. |
| 5. POWER SAVER/CHILD LOCK button: | Knappen tænder og slukker for strømbesparende driftstilstand. Tryk på knappen, og hold den inde for at tænde eller slukke for BØRNESIKRINGS-tilstand. |
| 6. Knappen CLEAR: | Når programmet for den ugentlige timer skal nulstilles, bruges knappen CLEAR. |
| 7. Temperaturvælger °F/°C: | °F/°C vippekontakt. |
| 8. ON-lampe: | Tændt – varmeapparatet er i drift.
Blinker – Forvarmning og forrensning. |
| 9. Autoindikator: | Tændt – den ugentlige timerdrift er i brug. |
| 10. TIMER-indikator: | Tændt – varmeapparatet kører i ugentlig timerindstillet tilstand. |
| 11. STRØMSPAREINDIKATOR: | Tændt – opvarmningsdrift i STRØMSPARETILSTAND. |
| 12. BØRNESIKRINGS-indikator: | Tændt – varmeapparatet kører i BØRNESIKRET tilstand. |
| 13. Indikator for FORBRÆNDINGSTILSTAND: | Tændt – varmeapparatets drift ved høj, mellem eller lav forbrænding. |
| 14. °F-/°C-indikator: | Tændt – displayet viser den aktuelle temp. Blinker – den aktuelle temperatur kan ændres. |
| 15. Indikator for ugedag: | Tændt – displayet viser aktuel dag eller timer-dag. |
| 16. ON/OFF-indikator for TIMER: | Tændt – Display ON/OFF for ugentlig timer-tilstand. |
| 17. WiFi-lampe: | Tændt – varmeapparatet er i WiFi-tilstand. |
| 18. Cirkulationsventilator: | Motor med tre hastigheder leverer højkapacitets varmluftsstrøm under høj forbrænding til hurtig opvarmning af et rum, og varmluftsstrøm med lav eller medium kapacitet under lav eller medium forbrænding til at opretholde en behagelig rumtemperatur. |
| 19. Rumtemperaturføler: | Føler konstant rummets temperatur og giver oplysninger til varmeapparatet, så den ønskede rumtemperatur kan opretholdes. |
| 20. Strømforsyning: | Til brug i korrekt stikkontakt. (se AFSNIT A) |

AFSNIT E: DRIFT

FØR ANTÆNDING

1. Påfyldning af brændstof

FF-55T:

- Fyld ikke den aftagelige tank i stuen, men på et mere passende sted (der kan altid være spild).
- Tank ikke varmeapparatet op, mens det er i drift eller stadig varmt.

Følg proceduren nedenfor:

- 1) ontrollér at kaminen er slukket.
- 2) Åbn tankdækslet, og løft den aftagelige tank ud af varmeapparatet.
BEMÆRK: Det kan dryppe lidt fra tanken. Sæt skiftetanken ned (med dækslet opad), og skru brændstofdækslet af.
- 3) Tag den manuelle brændstofpumpe og indsæt det glatte, stive rør i beholderen.
Sørg for, at pumpen er placeret højere end skiftetanken. Stik den ribbede slange ind i åbningen på skiftetanken.
- 4) Lås afbryderknappen på toppen af pumpen (drej med uret).
- 5) Klem pumpen et par gange, indtil brændstoffet begynder at strømme ind i den aftagelige tank.
Så snart dette sker, er der ingen grund til at trykke længere.
- 6) Hold øje med skiftetankens brændstofmåler under påfyldningen.
Stop påfyldningen ved at løsne afbryderknappen på toppen af pumpen (drej mod uret), når måleren angiver, at tanken er fuld.
Fyld aldrig for meget brændstof på tanken, især ikke når brændstoffet er meget koldt (brændstof udvider sig, når det bliver varmere).
- 7) Lad det resterende brændstof i pumpen løbe tilbage i beholderen, og fjern forsigtigt pumpen. Skru tankdækslet godt på igen. Tør eventuelt spildt brændstof op.
- 8) Kontrollér at tankproppen sidder rigtigt og er skruet fast. Sæt brændstoftanken tilbage i kaminen (med proppen nedad). Luk tankrumslåget.

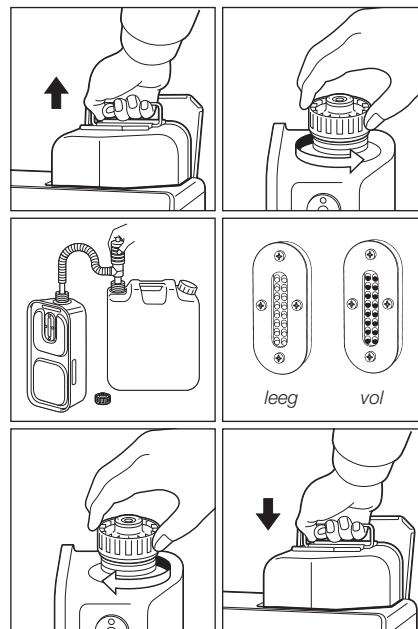

FF-55:

- 1) Åbn ventilen/ventilerne
Åbn ventilen/ventilerne på den eksterne brændstoftank.
- 2) Start brændstofstrømmen
Hvis du bruger varmeapparatet for første gang, skal du trykke på den røde flydeudløserknap for at sende brændstof til brændstofbeholderen og frigive.
BEMÆRK: Sørg for, at der ikke er brændstoflækage fra brændstofslangen eller leddene. Sørg også for, at brændstoftanken ikke står for højt oppe. Se monteringsvejledning.
BEMÆRK: Den røde flydeudløserknap er til førstegangsinstallation eller til sjældne hændelser, hvor brændstoftanken er fyldt. Denne røde knap skal udløse flyderen i brændstofbeholderen. Den fylder ikke brændstoffet i beholderen. Hvis du trykker på den røde flydeudløserknap for mange gange eller for længe, VIL brændstofsumpen blive oversvømmet, hvilket kan resultere i en mulig brand. Tryk kun på den røde flydeudløserknap én gang, med et hurtigt tryk på mindre end ét sekund.

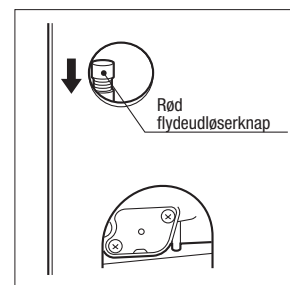

2. Tilslut varmeapparatet

Sæt varmeapparatet i en 220V eller 230V AC stikkontakt. (Se afsnit A: SPECIFIKATIONER). På displayet vises "To bindestreger". BEMÆRK: Tilslut ikke til en stikkontakt, der deles med andre apparater.

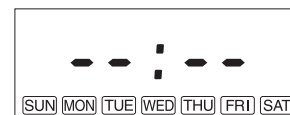

3. Indstil ur

VIGTIGT: Uret på varmeapparatet skal altid indstilles til det aktuelle tidspunkt på den pågældende dag dag.

BEMÆRK: "▼HOUR"- eller "▲MIN."-knappen vil ændre tiden for hver (1) enhed. Hvis du holder knappen nede kontinuerligt, ændres tiden hurtigt.

BEMÆRK: I tilfælde af strømafbrydelse (mere end ca. 30 min.), nulstilles hele uret og dagen eventuelt.

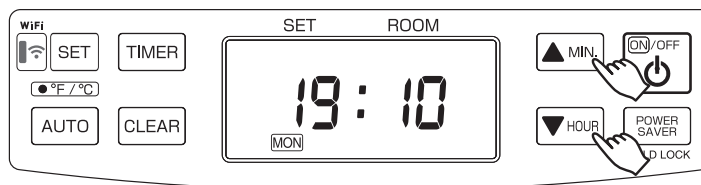

4. Indstilling af tidspunkt og ugedag.

1) en aktuel tid er ikke indstillet endnu. (Alle tegn lyser konstant.)

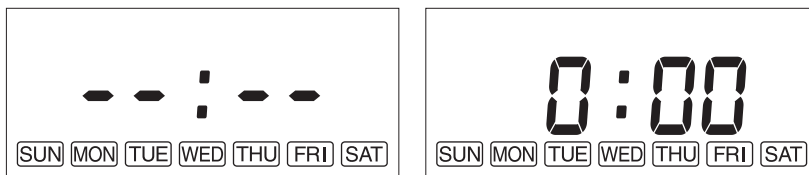

Når der trykkes på knappen "▲MIN." eller "▼HOUR", mens operationen stoppes, vil alle skærme undtagen, kolon ":" blinke. Når knappen "▲MIN." eller "▼HOUR" knappen trykkes igen, vil displayet ("Two Dashes" (To bindestreger)) skifte til "0 00".

2) Indstilling af det aktuelle tidspunkt



Tryk på knappen "▲MIN." for at indstille minutter, og tryk på knappen "▼HOUR" for at indstille timer. Når du trykker på knappen "▼HOUR", ændres skiltet som følger.

"0:00" → "1:00" ... "23:00" → "0:00" ...

Når du trykker på knappen "▲MIN.", ændres skiltet som følger.

"0:00" → "0:01" ... "0:59" → "0:00" ...

Tryk på knappen "SET" for at fuldføre indstillingen af den aktuelle tid.

3) Indstilling af ugedag

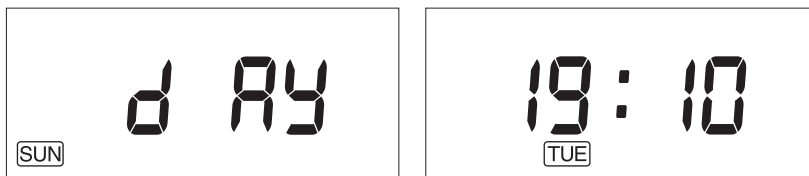

"dAy"-symbolet vises på displayet, og ugedagen blinker.

Tryk på knappen "▲MIN." eller knappen "▼HOUR" for at indstille en ugedag. En dag i ugen vil blinke (Den indledende indstilling er "SUN" – søndag.) De andre dage i ugen vil åg af. Vælg en ugedag ved hjælp af knappen "▲MIN." eller "▼HOUR". Når du trykker på knappen "▲MIN.", ændres skiltet som følger.

"SUN" → "MON" → "TUE" → "WED" → "THU" → "FRI" → "SAT"

Når du trykker på "▲MIN."-knappen i positionen "SAT", kan du høre en biplyd, og "SAT" ændres ikke længere. Når du trykker på knappen "▼HOUR", ændres skiltet som følger.

"SAT" → "FRI" → "THU" → "WED" → "TUE" → "MON" → "SUN"

Når du trykker på "▼HOUR"-knappen i positionen "SUN", kan du høre en biplyd, og "SUN" ændres ikke længere.

Tryk på knappen "SET" for at fuldføre indstillingen af ugedagene. Den aktuelle tid og en dag i ugen vil blive vist på displayet.

BEMÆRK: Hvis der trykkes på ON/OFF-knappen, mens tid og dag indstilles, vil indstillingen ikke blive gennemført. Indstil tid og dag igen.

DRIFT

MANUEL DRIFT

Driften af varmeapparatet er under direkte kontrol af brugeren. Varmeeffekten vil dog automatisk blive justeret i overensstemmelse med den rumtemperatur, der registreres af temperaturføleren.

1. Tænd for varmeapparatet

- A. Tryk på ON-/OFF-knappen, så den er på "ON"-positionen. Den aktuelle rumtemperatur og den indstillede temperatur vil blive vist på displayet. Hvis rumtemperaturen er under den indstillede temperatur, begynder ON-lampen at blinke, og derefter starter blæsermotoren og antænderen. Denne lampe fortsætter med at blinke under forvarmningstiden.
- B. Efter ca. 1,5 – 4 minutter vil antænding finde sted. (*) Efter antænding skifter ON-lampen fra blinkende til kontinuerlig. Cirkulationsventilatoren tændes efter ca. 2 minutter.

BEMÆRK: (*) Forvarmning afhænger af rumtemperaturen.

Rumtemperatur

under 0°C	Ca. 4 minutter
0°C - 15°C	Ca. 2 minutter
15°C over	Ca. 1,5 minutter

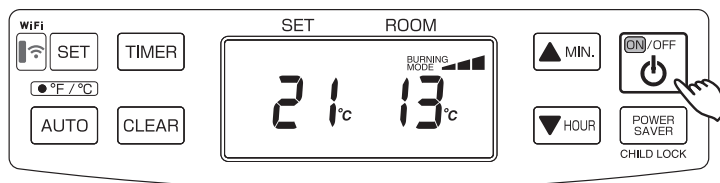

2. Justering af rumtemperatur

- A. Tryk på knappen "▲MIN." eller "▼HOUR". °F eller °C begynder at blinke.
- BEMÆRK: "▲MIN."- eller "▼HOUR"-knappen vil ændre temperaturen i trin på 1°C (2°F).
- B. Tryk på "▲MIN." for op og "▼HOUR" for ned. Rumtemperaturen kan indstilles fra 10 °C (50°F) til 32 °C (90°F). (Oprindelig indstilling: 13°C (56°F))
- C. Når rumtemperaturen når den valgte indstilling, skifter varmeapparatet automatisk til "MED" eller "LAV" brændetilstand for at opretholde den ønskede temperatur. Når rumtemperaturen overstiger den valgte indstilling med ca. 2°C (4°F), slukker varmeapparatet automatisk. Når rumtemperaturen falder, genstarter varmeapparatet automatisk for at opretholde den ønskede temperatur.

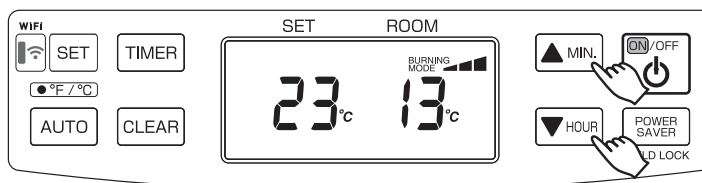

STRØMSPAREFUNKTION

Strømsparetilstanden reducerer hyppigheden af antændelsehandlinger for at spare på strømforbruget. Tryk på STRØMSPAREKNAPPEN (BØRNESIKRING), så den står på "ON", mens den er i drift, for at starte driften af "STRØMSPAREKNAPPEN". "POWER SAVER" vil blive vist på displayet.

Når rumtemperaturen overstiger den valgte indstilling med ca. 6 °C (12°F), slukker varmeapparatet automatisk.

Når rumtemperaturen bliver lavere end den valgte indstilling, vil varmeapparatet automatisk genstarte for at opretholde den ønskede temperatur.

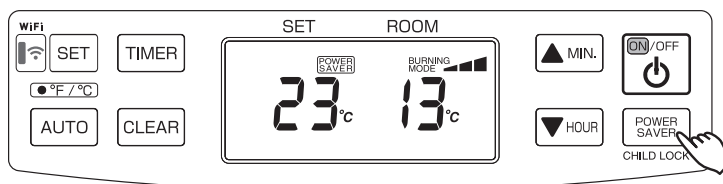

BRÆNDSTOFINDIKATORLYS (FF-55T)

Når informationsskærmen lyser, "FU 10", betyder det, at der kun er brændstof tilbage til 10 minutter mere. Nedtællingen af den resterende opvarmningstid kan ses i informationsdisplayet. Du fjerner brændstoftanken og fylder den op uden for stuen. Hvis du ikke genopfylder den, vil du høre et alarmsignal hvert andet minut, der advarer dig om at genopfylde den aftagelige tank. Efter 10 minutter blinker informationsdisplayet brændstof, og varmeapparatet slukker automatisk.

**BØRNESIKRINGSDRIFT**

Den børnesikrede lås kan bruges til at forhindre, at børn ved et uheld ændrer varmeindstillingerne. Når varmeapparatet brænder, og børnesikringslåsen er tændt, kan varmeapparatet kun slukkes. Alle andre funktioner er blokeres. Hvis varmeapparatet allerede er slukket, forhindrer børnesikringslåsen også utilsigtet tænding af varmeapparatet.

Tryk og hold BØRNESIKRINGEN- (STRØMSPARE-) knappen inde i mere end 3 sekunder for at indstille børne-sikringen, mens den er i drift eller ikke i drift. "CHILD LOCK" vil blive vist på displayet.

For at frigøre børnesikringen skal du trykke på BØRNESIKRING- (STRØMSPARE-) knappen i mere end 3 sekunder.

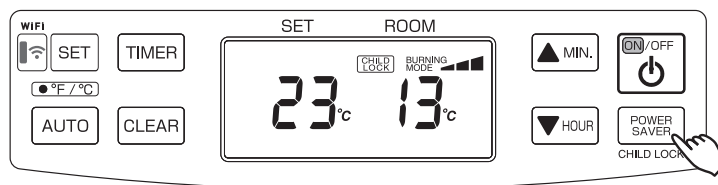

DRIFT MED UGENTLIG TIMER**1. Indstilling af ugentligt skema**

BEMÆRK: Det følgende ugentlige skema er indstillet af fabrikken. Denne programmering kan ændres.

Day	P01			P02			P03			P04		
	TIME	ON/OFF	SET temp.	TIME	ON/OFF	SET temp.	TIME	ON/OFF	SET temp.	TIME	ON/OFF	SET temp.
MON	6:30	ON	21°C	8:00	ON	18°C	18:00	ON	21°C	22:30	ON	16°C
TUE	6:30	ON	21°C	8:00	ON	18°C	18:00	ON	21°C	22:30	ON	16°C
WED	6:30	ON	21°C	8:00	ON	18°C	18:00	ON	21°C	22:30	ON	16°C
THU	6:30	ON	21°C	8:00	ON	18°C	18:00	ON	21°C	22:30	ON	16°C
FRI	6:30	ON	21°C	8:00	ON	18°C	18:00	ON	21°C	22:30	ON	16°C
SAT	8:00	ON	21°C	10:00	ON	18°C	18:00	ON	21°C	23:00	ON	16°C
SUN	8:00	ON	21°C	10:00	ON	18°C	18:00	ON	21°C	23:00	ON	16°C

BEMÆRK: Den aktuelle tid og ugedag skal indstilles først, før indstillingerne for ugentligt skema kan ændres.

BEMÆRK: Indstillingerne for det ugentlige skema kan ikke indtastes eller ændres, mens varmeapparatet er tændt og i autotilstand. Slå "AUTO" fra. Det er ligegyldigt, om varmeapparatet er SLUKKET eller TÆNDT, når man går ind i tilstanden Ugentlige tidsplaner, så længe AUTO er slukket.

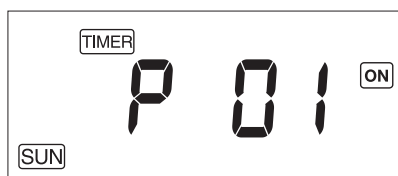
Valg af program

- Tryk på "TIMER" -knappen for at gå ind i den ugentlige skemaindstillingstilstand. Ordet "TIMER", "SUN", "P01" og "ON" vil blive vist på displayet. Hvis du trykker på knappen "TIMER", mens du er i den ugentlige skemaindstillingstilstand, vil ordet "TIMER" forsvinde fra skærmen, og den ugentlige skemaindstillingstilstand vil blive afbrudt. Eventuelle ændringer, før der trykkes på knappen "SET", gemmes ikke. Hvis varmeapparatet slukkes under indstillingen af det ugentlige skema, bliver indstillingen af det ugentlige skema afbrudt.
- Tryk på knappen "▲MIN." eller "▼HOUR" for at ændre det programnummer, du ønsker at indstille eller ændre. Programmerne spænder fra P01 til P04 for hver ugedag i rækkefølge fra søndag til lørdag (Varmeapparatet har 4 programmer for hver dag). Når du trykker på knappen "▲MIN.", ændres displayet som følger:
 "SUN P01" → "SUN P02" → "SUN P03" → "SUN P04" → "MON P01" → "MON P02" → ... → "SAT P04"
 BEMÆRK: Når der trykkes på "▼HOUR"-knappen i bunden af programmeringen, som er P01 på søndag (SUN), kan programnummeret ikke ændres. Hvis du trykker på knappen "▲MIN.", mens du er på P04 på lørdag (SAT), som er toppen af programmeringen, kan programnummeret ikke ændres.
- Tryk på knappen "SET" for at bekræfte ændringerne og for at gå til Programtidsindstillingerne. Programnummeret er initialiseret ved at trykke på knappen "CLEAR" (RYD) og holde den inde i 3 sekunder. Det er ikke nødvendigt at initialisere hukommelsen, hvis du planlægger at ændre det.

Programtidsindstillinger



1. Tryk på "▲MIN." for at ændre minutter (ændringer i 15 minutters intervaller eller "▼HOUR" for at ændre timer for at indstille tiden for programstart. Tiden blinker under opsætningen.
2. Tryk på knappen "SET" for at bekræfte tiden og gå til TÆND- og SLUK-indstillinger.
BEMÆRK: Tidsindstillingerne kan kun indstilles til 15 minutter efter den foregående programmerede tid og/eller/og 15 minutter før den næste programmerede tid.

For eksempel, hvis P01-programmet er indstillet til 7:00, og P03-programmet er indstillet til 16:00, kan P02 programmeret tid indstilles mellem 7:15 og 15:45. Hvis den valgte tid ligger uden for intervallet, og der trykkes på knappen "SET", vil en alarm lyde og derefter vil den tid, der kan indstilles, blive vist. Desuden kan det samme tidspunkt ikke indstilles i eksemplet ovenfor, så du kan ikke have 7:00 for P01 og 7:00 for P02 for søndag.

TÆND- og SLUK-indstillinger

1. Tryk på knappen "▲MIN." eller "▼HOUR" for at vælge mellem ON eller OFF.
Ordet "ON" eller ordet "OFF" blinker under indstillingen afhængigt af, hvilken indstilling der er valgt.
2. Tryk på knappen "SET" for at bekræfte og gå til trinnet Temperaturindstillinger eller programvalg.
Se BEMÆRKNINGERNE nedenfor:

BEMÆRK: Når "ON" er valgt, vil varmeapparatet fungere ved den valgte temperatur og tid.
Skærmen vil gå til Temperaturindstillinger.

BEMÆRK: Når "OFF" er valgt, virker den ugentlige timer ikke for dette programmeringsnummer.
Skærmen vil gå til det samme programnummer i Valg af program, når du trykker på "SET".

Temperaturindstillinger

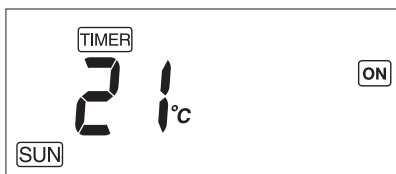

1. Tryk på knappen "▲MIN." eller "▼HOUR" for at vælge den ønskede temperatur i programmet.
Temperaturen blinker under opsætningen.
2. Tryk på knappen "SET" for at bekræfte den ønskede temperatur, og de vil automatisk gå til det samme programmeringsnummer i programvalget.

2. Aktiver ugentlig timerdrift

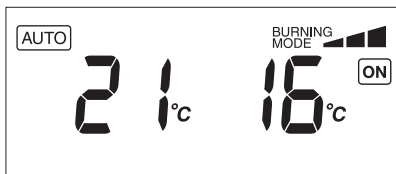

Hvis der trykkes på knappen "AUTO" under drift (varmeapparatet er tændt), vil den ugentlige programmering begynde.
Ordet "AUTO" vises på skærmen, og varmeapparatet fungerer i henhold til den programmering, der er indstillet i den ugentlige tidsplan.

Hvis der står "ON" på skærmen i løbet af den ugentlige tidsplan, kan temperaturen ændres ved at trykke på knapperne "▲MIN." eller "▼HOUR". Dette ændrer ikke den temperatur, der er indstillet i det ugentlige skema.

Også når tiden kommer til det næste programnummer, ændres det automatisk til den programmerede temperatur.

MANUEL FORBRÆNDING

VIGTIGT: Denne funktion er kun til testformål!

Dette varmeapparat kan også holdes brændende ved den ønskede forbrændingstilstand (høj, medium eller lav) manuelt, uanset rumtemperatur.

1. Tryk på knapperne "sMIN." og "tHOUR" på samme tid i mere end tre (3) sekunder, når ON-/OFF-knappen står på "ON".
2. P1, P2 eller P3 vises på den digitale indikator;
 - P1 = Lav tilstand
 - P2 = Medium tilstand
 - P3 = Høj tilstand

Vælg derefter den ønskede forbrændingstilstand ved at trykke på knappen "▲MIN." eller "tHOUR". "▼MIN."-knappen skifter forbrændingstilstand til højere, "tHOUR"-knappen skifter forbrændingstilstand til lavere.

3. For at rydde skal du trykke på "▲MIN."-knappen og "▼HOUR"-knappen på samme tid i mere end (3) sekunder, indtil den normale temperaturvisning vender tilbage.

AUTOMATISK RENGØRINGSTILSTAND

Når varmeapparatet har brændt uafbrudt i to timer ved den højeste indstilling, starter brænderen automatisk en automatisk rengøringsprocedure. Displayet viser den automatiske rengøringskode cl:05, der kører tilbage til cl:01.

Proceduren tager 5 minutter om at rengøre brænderen automatisk, mens varmeapparatet brænder ved den laveste indstilling. Når rengøringstilstanden er færdig, skifter varmeapparatet automatisk tilbage til den højeste indstilling igen.

BEMÆRK: Varmeapparatets sikkerheds- og opstartsprocedurer vil stadig være i drift i denne tilstand.

GENOPRETTELSESSYSTEM VED STRØMSVIGT

Hvis der opstår strømsvigt under drift, vil varmeapparatet slukke. Når strømmen vender tilbage, genstarter enheden automatisk med følgende betingelser. Nulstil hver indstilling, når indstillingerne slettes som angivet nedenfor.

NÅR VARMEAPPARATET ER I DRIFT

STRØMSVIGTETS VARIGHED	MINDRE END 3 SEKUNDER	MERE END 3 SEKUNDER	
		I BACKUP-HUKOMMELSE	UDE AF BACKUP-HUKOMMELSE
DRIFT	Genstart forbrændingen med samme tilstand som før strømsvigtet.	Start forbrændingen fra begyndelsen.	Start forbrændingen fra begyndelsen. Indstil temperaturen til 13°C (56°F) af sikkerhedshensyn. Den indstillede temperatur og rumtemperatur vil blive slettet, hvis der er opstået et strømsvigt på mere end 30 min. For at stoppe blinkningen af den indstillede temperatur og rumtemperatur, skal du trykke på en vilkårlig knap én gang.
STRØMSPARE FUNKTION	Behold den samme tilstand som før strømsvigtet.	Behold den samme tilstand som før strømsvigtet.	Behold den samme tilstand som før strømsvigtet.
AUTO-DRIFT	Behold den samme tilstand som før strømsvigtet.	Behold den samme tilstand som før strømsvigtet.	Indstillingen vil blive slettet. (se AFSNIT E: DRIFT)
BØRNESIKRINGS-DRIFT	Behold den samme tilstand som før strømsvigtet.	Indstillingen vil blive slettet. (se AFSNIT E: DRIFT)	Indstillingen vil blive slettet. (se AFSNIT E: DRIFT)

Hvis der på noget tidspunkt opstår et strømsvigt, når varmeapparatet ikke er i drift, vil enheden stort set starte driften, mens den bevarer den samme tilstand som før strømsvigtet. Men når strømsvigtet har pågået i mere end 3 sekunder, vil følgende indstillinger blive slettet. Nulstil hver indstilling.

NÅR VARMEAPPARATET IKKE ER I DRIFT

I BACKUP-HUKOMMELSE	Børnesikringsdrift
UDE AF BACKUPHUKOMMELSE	Indstilling af ur og dag
	Børnesikringsdrift

SLUKNING AF VARMEAPPARAT

Tryk på ON-/OFF-knappen, så den er på "OFF"-positionen. ON-lampen blinker og slukkes.

Cirkulationsventilator og blæsemotor fortsætter med at køre i ca. tre (3) minutter for at køle varmeapparatet ned.

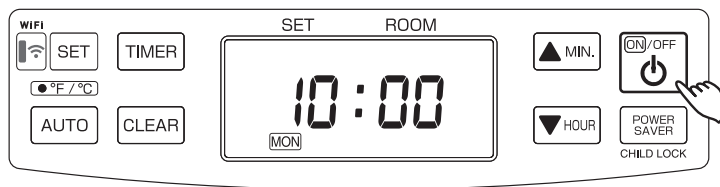

AFSNIT F: RUTINEVEDLIGEHOELDELSE

FORSIGTIG: Sørg for at slukke og tage stikket ud af stikkontakten, før du udfører nogen kontrol eller rengøring.

FORSIGTIG: Lad varmeapparatet køle helt af inden rengøring eller vedligeholdelse.

FOR OPTIMAL VARMEYDELSE SKAL NEDENSTÅENDE DELE RENGØRES REGELMÆSSIGT:

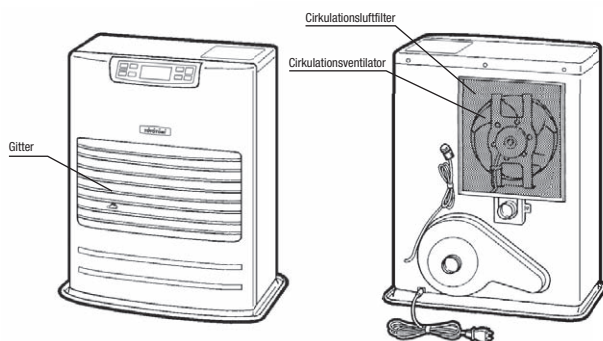

FF-55T

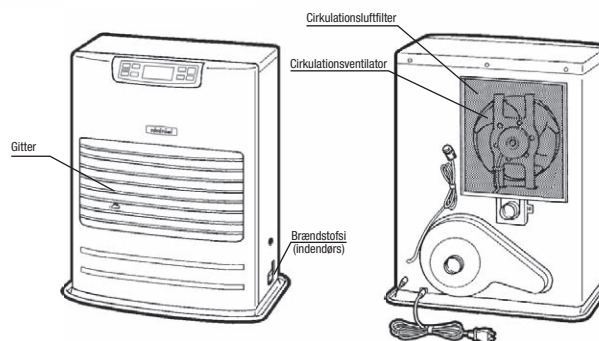

FF-55

1. Rengør spjældene (EN GANG OM UGEN)

Støv og pletter skal tørres af med en fugtig klud.

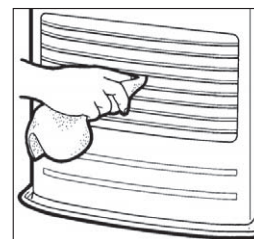

2. Rengør cirkulationsluftfilter (EN GANG OM UGEN)

Et meshfilter er placeret på varmeskabets bagside. En gang om ugen skubbes filteret op for at fjerne det, og det skal støvsuges rent.

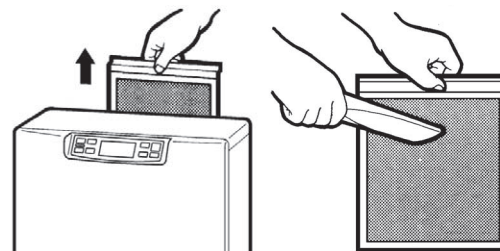

3. Rengør brændstofftilslutningsmontering (FF-55T)

Når der ophobes snavs eller støv i brændstofftilslutningen, skal den rengøres. Kontroller brændstofftilslutningen, hver gang du tanker op.

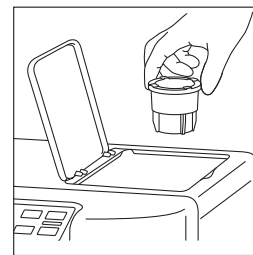

4. Kontroller for brændstofflækager (REGELMÆSSIGT)

FF-55T: Gør det til en vane at tjekke for tegn på brændstofflækage. Tør spildt brændstof på undertanken og den aftagelige brændstofftank af. Spildt brændstof kan forårsage lugt eller brandfare.

FF-55: Gør det til en vane at kontrollere for eventuelle tegn på brændstofflækage langs brændstoffledningen og ved alle leddene. Brændstofflækager kan udgøre en risiko for brand.

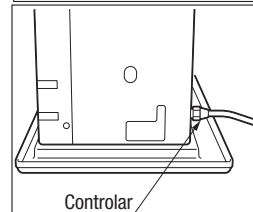

5. Kontroller røkanalrområdet (EN GANG OM MÅNEDEN)

Kontroller røkanalledet for at sikre, at forbindelsen er fast. Brug en støvsuger til at fjerne støv eller kæle-dyrshår.

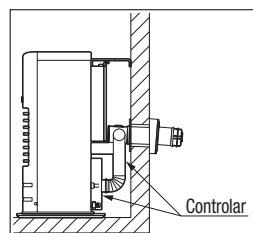

6. Rengør brændstofsien (EN GANG OM MÅNEDEN) (FF-55)

Brændstofbeholdersien skal rengøres en gang om måneden, og før varmeapparatet startes i starten af hver sæson.

- Luk ventilen tættest på varmeapparatet.
- For at fange brændstoffet, der vil løbe ud, skal du indstille olieinddæmningen under filterdækslet med en lille beholder under den.
- Løsn de to skruer fra filterdækslet, og fjern dem.
- Fjern sien og vask med brændselsolie.
- Sæt sien tilbage til dens oprindelige position. Sæt filterdækslet på igen, og skru det fast.
- Tør eventuelt spildt brændstof af.
- Åbn ventilen i brændstofslangen. Kontroller for brændstofflækage.

BEMÆRK: Ved slutningen af hver sæson skal du skrue afløbsskruen for at fjerne alt resterende brændstof fra brændstofsumpen.

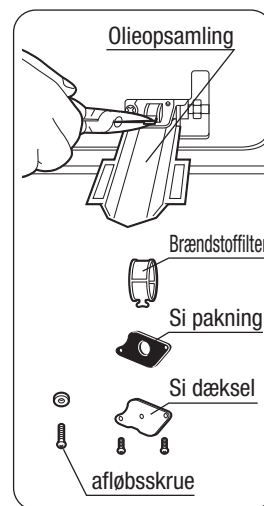

7. Anbefalet periodisk vedligeholdelse

Som en topmoderne ovn kræver din varmeovn periodisk inspektion og service af en autoriseret tekniker for at sikre optimal, problemfri ydeevne. Denne inspektion bør omfatte: en forbrændingskontrol; røkanalkontrol; brændermonteringskontrol; rengøring af alle nødvendige dele og udskiftning af pakninger efter behov. Spørg din autoriserede TOYOTOMI-forhandler for detaljer og planlægning.

RENGØRINGSSYSTEM TIL AUTOMATISK TÆNDING

Når varmeapparatet er tændt, og uret er indstillet (se AFSNIT E: DRIFT), vil det automatisk stoppe og rengøre tænderen hver dag kl.02.00 og vise "CL" på den digitale indikator. Når rengøringstilstanden er færdig, vil varmeapparatet automatisk tænde igen og fortsætte med at brænde igen. Antænderens rengøringstilstand hjælper med at forlænge antænderens levetid.

RENGØRINGSSYSTEM TIL MANUEL TÆNDING

Varmeapparatet rengør tænderen manuelt i ti (10) minutter.

1. Når tænd-/sluk-knappen er "slukket", skal du trykke på "TIMER"-knappen og "POWER SAVER"-knappen på samme tid i mere end tre (3) sekunder.
2. Displayet vises "CL:10" på displayet. Rengøringen begynder og slutter uden yderligere input.

BEMÆRK: Rengøring af antændere er vigtig for at forlænge antændere levetid. Det anbefales, at tænderen rengøres en gang om måneden, hvis tiden ikke er indstillet.

AFSNIT G: FEJLFINDING

FØR DU ANMODER OM ET SERVICEOPKALD

Følgende symptomer er normale under drift af varmeapparatet.

	TILSTAND	ÅRSAGER
Når varmeapparatet startes eller slukkes.	Hvid røg eller lugt ved første brug efter køb.	Maskinolie eller støv brænder af overfladerne på brænderen eller varmeveksleren.
	Flammer, der blinker i et par minutter efter antændelse.	Brænderen er kold, og antænderen holdes kørende i et stykke tid efter tænding.
	Sommetider laver "knagende" lyde, når varmeapparatet tændes eller slukkes.	Udvidelse og krympning af metaldele, når de opvarmes eller afkøles.
	Varm luft blæser ikke, når den antændes.	For at forhindre ubehagelig kølign luft i at komme ud i begyndelsen, er cirkulationensblæserens opstart forsinket.
	Hørbar pumpelyd fra brændstofpumpen, når den startes første gang, eller efter den er løbet tør for brændstof.	Der er luft i pumpen. Støjen bør dog stoppe inden for 1 minut.*
Når varmeapparatet er i drift.	"Tikkende" lyd.	Brændstofpumpens lyd under normal drift.
	Varmekammeret eller varmeveksleren kan ses gennem luftudløbspjældet og er glødende rødt.	Normalt
	Lejlighedsvis gul flakken i den blå flamme.	Normalt
Lugt	Spiltdt paraffin Anvendelse af ringere paraffin	- Tør eventuelle paraffinudslip af brændstof subtanken, den aftagelige brændstoftank og drypbakken. - Fjern brændstoffet og tank op med frisk, vandklar paraffin.

*Hvis lyden fra brændstofpumpen ikke falder, og varmeapparatet slukker, skal du kontrollere:

1. Tryk én gang på den røde udløserknap på brændstofsumpen. Hold IKKE knappen inde.
2. Sørg for, at alle ventiler er åbne, og at filteret er klart.
3. Sørg for, at den eksterne brændstoftank har brændstof, og at filtrene er rene.

Hvis der opstår problemer under drift eller antændelse, skal du bruge dette diagram til at bestemme årsagen og de rette skridt til at tage. Sørg for at tage stikket ud af stikkontakten og lad det køle helt af, før der træffes korrigerende foranstaltninger. I tilfælde af, at varmeapparatet skal slukke sig selv uden nogen handling eller din del, skal du kigge på displayet for en af følgende fejlkoder.

FEJLKODE	ÅRSAG	LØSNING
E- 0 E- 23	Strømsvigt (ustabil frekvens) Primær flamme (flammesensor) har funktionsfejl og/eller er snavset	Kontrollér strømkilden. Kontakt din forhandler for rengøring og i afsnit.
E- 6 E- 2 E- 2 / E- 6	Fejl i brændstofledningen (FF-55) /Udtømt brændstof Udtømt brændstof/ingen flamme Blokering eller lækage i røgkanal	Kontakt din forhandler Kontrollér brændstofmåleren på brændstoftanken; fyld brændstof på Kontakt din forhandler. / Kontroller røgkanalen.
E- 8	Fejl i blæsermotoren	Kontakt din forhandler.
E- 12	Høj grænsekontakt aktiveret	Rengør cirkulationsventilatorfilteret, og fjern eventuelle forhindringer, lad din varmeovn køle helt af, og tænd igen.
E- 13 E- 13	Fejl i brændertermistor Blokering eller lækage i røgkanal	Consult your dealer. Check flue pipe. / Consult your dealer.
E- 22	Tændingsfejl tre gange	Kontakt din forhandler.
FUEL	Udtømt brændstof (FF-55T)	Tanke op (FF-55T)
Hi	Rumtemperaturen er lavere end -10°C (14°F). Rumtermistoren fungerer ikke eller er frakoblet.	Kontroller placeringen af rumtemperaturføleren./Kontakt din forhandler.
Lo	La temperatura ambiente es menor a -10°C (14°F). Termistor con fallo o desconectado.	Kontroller placeringen af rumtemperaturføleren./Kontakt din forhandler.

AFSNIT H: LANGTIDSOPBEVARING

Ved afslutningen af hver opvarmningssæson, eller når du ikke planlægger at bruge dit varmeapparat i en længere periode, anbefales følgende procedurer.

1. Når sæsonen er ved at være slut, kan du beregne dine brændstofs køb, så du kan bruge alt det brændstof, du har til rådighed. Hvis brændstoffet opbevares i over seks måneder, kan dets kvalitet forringes. Anvendelsen af sådant brændstof vil have en ugunstig virkning på varmelegemets drift.
2. Hvis dit varmeapparat har brug for service eller reparation, er det nu tid til at ringe til din forhandler og få det gjort før opbevaring. På den måde vil din varmeovn være klar til øjeblikkelig brug, når den næste opvarmningssæson begynder.
3. Hvis du planlægger at opbevare dit varmeapparat på plads,
 - (a) Afbryd strømforsyningen.
 - (b) **FF-55T:** Rengør brændstofftilslutningsmonteringen og fjern eventuel paraffin, støv eller vand, der er tilbage i brændstof subtanken og den aftagelige brændstoftank for at forhindre rustdannelse.
FF-55: Luk hovedtankventilen. Fjern alt brændstof fra brændstofbeholderen, og rengør brændstofsien. (Se AFSNIT F: RUTINEMÆSSIG VEDLIGEHOLDELSE)
 - (c) Tør eventuelle pletter eller støv af på varmeapparatet med en fugtig klud, og tør derefter af igen med en tør klud.

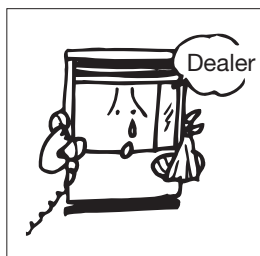
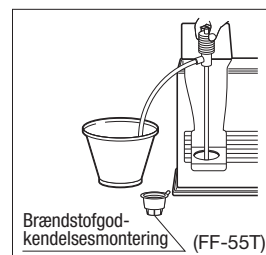

4. For at opbevare varmeapparatet et andet sted
 - (a) Skal du frakoble varmeapparatet.
 - (b) **FF-55T:** Fjern alt brændstof fra brændstof subtanken og rengør brændstofftilslutningsmonteringen.
FF-55: Luk hovedtankventilen. Fjern alt brændstof fra brændstofbeholderen, og rengør brændstofsien.
 - (c) **FF-55T:** Afbryd røgkanalen fra varmeapparatet.
FF-55: Afbryd brændstofslangen og røgkanalen fra varmeapparatet.
BEMÆRK: Brændstof, der er tilbage i brændstofledningen, kan strømme ud, når brændstofledningen er frakoblet. Hav en beholder klar til at fange dræning.
 - (d) Fjern sod, der er akkumuleret i røgkanalen, ved hjælp af en børste og/eller støvsuger.
 - (e) Tør eventuelle pletter eller støv af på varmeapparatet med en fugtig klud, og tør derefter af igen med en tør klud.
 - (f) Sæt varmeapparatet i den originale transportkasse, og opbevar den på et tørt sted. Hvis den originale transportkasse ikke er tilgængelig, skal varmeapparatet dækkes helt med en stor plastikpose for at beskytte mod støv under opbevaring.
 - (g) Tilslut røgrørets udstødnings- og luftindtagsåbninger ved hjælp af valgfrie hætter. (Art. #17212661 og #17212656)

TRANSPORT

Træf følgende foranstaltninger for at undgå brændstofflækage under transport af varmeapparatet.



- Flyt ALTID varmeapparatet i opretstående stilling.
- Tøm ALTID brændstof fra brændstofsumpen før transport.(FF-55)

AFSNIT I: INSTALLATION

GENEREL BESKRIVELSE: FF-55T/FF-55 er designet til at blive installeret på en udvendig væg, så den fulde fordel af installationens enkelhed kan opnås med "Røgkanal", hvilket eliminerer behovet for høje røgkanaler af skorstenstypen. Der er ikke behov for kamin- eller ildindfatning.

STANDARDINSTALLATIONSDELE

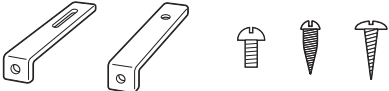
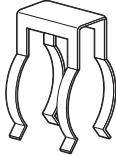
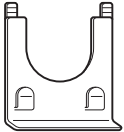
Følgende standardinstallationsdele er vedlagt varmeapparatet. For alternative installationsmetoder, kan du være nødt til at købe ekstra tilbehør, der er tilgængelige fra din TOYOTOMI-forhandler. Se "Tilbehørsdele".

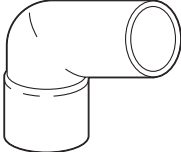
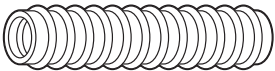
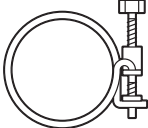
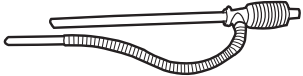
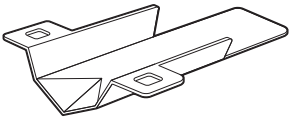
 <p>Vægbeslag(2 sæt) (Art. #17212589) Tappeskruer(2) (Art. #17208678) Bind bankskruer(2) (Art. #17187555) Træskruer(2) (Art. #17206066) (1) (Art. #17206066) (Rumtemperaturføler)</p>	 <p>Rørholder(1) (Art. #17212685)</p>
 <p>Rørprop (1) (Art. #17219378)</p>	 <p>Træskruer (3) (Art. #17206066)</p> <p>Røgkanal(1) (Art. #17224296) Udluftningslæg(1) (Art. #17212661) Indsugningsluftdæksel (1) (Art. #17212656)</p>
 <p>Bøjet led (L) (1) (Art. #17212798)</p> <p>Dæksel til isolerende stof(1) (Art. #17206025)</p>	 <p>L-formet slange (2) (Art. #17212692)</p>
 <p>Indløbsslange (1) (Art. #17206091)</p>	 <p>Slangebånd (2) (Art. #17212677) (Slangeklemme)</p>
<p>(FF-55T)</p>  <p>Manuel hævepumpe(1) (Art. #17027727)</p>	<p>(FF-55)</p>  <p>Olieopsamling(1) (Art. #17185025)</p>

TILBEHØRSDELE

Følgende tilbehørsdele er tilgængelige til brug ved ikke-standard-installation af FF-55T/ FF-55. Når du har overvejet den ønskede placering af varmeapparat og røgkanal og brændstofs-system, skal du kontakte DIN Toyotomi-forhandler for at købe de nødvendige tilbehørsdele. Vigtigt: Brug kun originale TOYOTOMI-dele til din varmeovn. Brug af uautoriserede, generiske dele eller dele fra andre mærker kan alvorligt reducere ydeevne og sikkerhed og vil ugyldiggøre fabriksgarantien.

Tilbehør	Del nr.	Anvendelse
Forlængerrørssæt (L)*	Art. #17206013	længde: 2080 mm til 1620 mm
Forlængerrørssæt (M)*	Art. #17206012	længde: 1080 mm til 650 mm
Forlængerrørssæt (S)*	Art. #17206011	længde: 580 mm til 400 mm
L-formet udstødningsrør*	Art. #17187089	Til 90 graders bøjning i udstødningsrøret

* Den samlede længde af forlængelsesrøret mellem varmeapparat og røgkanal må ikke være større end tre meter, og der må ikke anvendes mere end tre bøjninger i forlængelsesrøret.

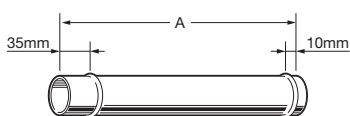

Udstødningsforlængerrør 1000 (Art. #17206089) - længde (A) : 1000 mm
 Udstødningsforlængerrør 500 (Art. #17206083) - længde (A) : 500 mm
 Udstødningsforlængerrør 300 (Art. #17206084) - længde (A) : 300 mm
 Udstødningsforlængerrør 200 (Art. #17206087) - længde (A) : 200 mm
 Udstødningsforlængerrør 100 (Art. #17206088) - længde (A) : 100 mm
 Udstødningsforlængerrør 75 (Art. #17206098) - længde (A) : 75 mm

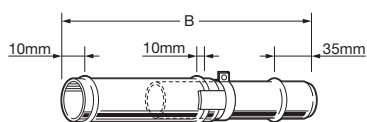

Justerbart udstødningsrør (L)
 (Art. #17206027) - længde (B) :
 1000 mm~570 mm
 Justerbart udstødningsrør (S)
 (Art. #17206057) - længde (B) :
 500 mm~320 mm

Leitungshalterung



Art. #17206004

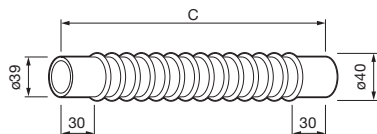

Flexibles Auspuffrohr 500
 (P)Art. #17206099) - længde (C) :
 500 mm
 Flexibles Auspuffrohr 300
 (Art. #17206082) - længde (C) :
 300 mm

L-formet udstødningsrør

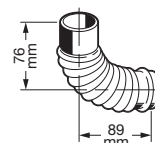

Art. #17187089

Indløbsslange

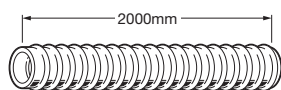

Art. #17206091

Dæksel til isolerende stof

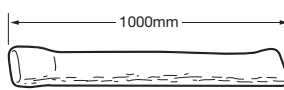

Art. #17206025

Indsugningsrørskobling

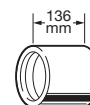

Art. #17206092

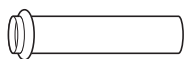

Forlænger aftræksrør (S) (Art. #17206051) - vægtykkelse: 320 mm til 420 mm



Forlænger aftræksrør (M) (Art. #17206052) - vægtykkelse: 420 mm til 520 mm

Forlænger aftræksrør (L) (Art. #17206053) - vægtykkelse: 520 mm til 620 mm

FORLÆNGELSESSÆT

Forlængerrørssæt (L) Art. #17206013

No.	Name of Part	Antal
①	Justerbart udstødningsrør (L) 1000mm-570mm	1
②	Udstødningsforlængerrør 1000 (1000mm)	1
③	Indløbsslange (2000mm)	1
④	Dæksel til isolerende stof (1000mm)	2
⑤	Rørholder	2
⑥	Rørunderstøttelse-hardware	3 sæt
⑦	L-formet udstødningsrør	1

Figur 1

Ved brug af forlængelsestøttet "Forlængerrør (L)" skal afstanden mellem varmeudstødningsrørets forbindelse og rørforbindelsen være mindst 1.620 mm, men ikke mere end 2.040 mm.
(Se figur 1 for henvisning.)

INSTALLATION MED Forlængerrørssæt (L)

BEMÆRK: Brug det "L"-formede udstødningsrør om nødvendigt.

FORLÆNGELSESSÆT

Forlængerrørsæt (M) Art. #17206012

(Art. #17206027) Art. #17187089 Art. #17212685

(Art. #17206081)

(Art. #17206025)

Art. #17206004
Rørunderstøttelse-hardware
Rørholder (2 stk.)
Rørholderstøtte (1 stk.)

Skruer (1 stk.) Træskruer (2 stk.) Nød (1 stk.)

Forlængerrørsæt (S) Art. #17206011

(Art. #17206057) Art. #17187089 Art. #17212685

(Art. #17206081)

(Art. #17206025)

Art. #17206004
Rørunderstøttelse-hardware
Rørholder (2 stk.)
Rørholderstøtte (1 stk.)

Skruer (1 stk.) Træskruer (2 stk.) Nød (1 stk.)

No.	Name of Part	Antal
①	Justerbart udstødningsrør (M) 1000mm-570mm	1
②	Indløbsslange (1000mm)	1
③	Dæksel til isolerende stof (1000mm)	1
④	Rørholder	1
⑤	Rørunderstøttelse-hardware	2 conjuntos
⑥	L-formet udstødningsrør	1

Figur 2

Indløbsslange Rørkanalforbindelse 650mm ~ 1050mm

Varmeapparatets udstødningsrørforbindelse

No.	Name of Part	Antal
①	Justerbart udstødningsrør (S) 500mm-320mm	1
②	Indløbsslange (500mm)	1
③	Dæksel til isolerende stof (1000mm)	1
④	Rørholder	1
⑤	Rørunderstøttelse-hardware	1 conjuntos
⑥	L-formet udstødningsrør	1

Figur 3

Indløbsslange Rørkanalforbindelse 400mm ~ 575mm

Varmeapparatets udstødningsrørforbindelse

Ved brug af forlængelsessættet "Forlængerrør (M)" skal afstanden mellem varmeudstødningsrørets forbindelse og røgrørforbindelsen være mindst 650 mm, men ikke mere end 1.080 mm. (Se figur 2 for henvisning.)

Ved brug af forlængelsessættet "Forlængerrør (S)" skal afstanden mellem varmeudstødningsrørets forbindelse og røgrørforbindelsen være mindst 400 mm, men ikke mere end 575 mm. (Se figur 3 for henvisning.)

WiFi-modul

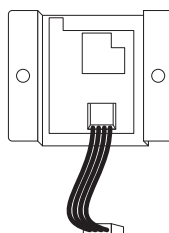

Art. #17314780

INSTALLATIONSANBEFALING

1. Røgkanalåbningerne til i indsugningsluft og udstødning på røgkanalen skal være fuldt eksponeret udvendigt. Røgkanalen må ikke udluftes i en skorsten, garage, kælder, gulv- eller lofthulrum eller i et lukket område, eller installeres lodret, fordi røgkanalen er en "varmeveksler", som forårsager, at der dannes kondens i udstødningsrøret, og som skal drænes til ydersiden.

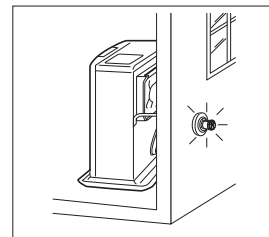

2. Installer røgkanal Bemærk, at mængden og temperaturen af den varme udstødningsgas, som udstødningsrøret udleder til udenfor, er minimal og normalt ikke udgør nogen problemer.

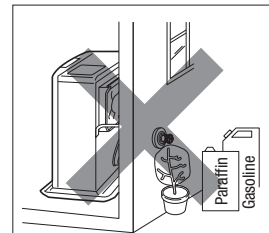

3. Før du laver et hul i væggen til røgkanalen, skal du sikre dig, at væghulrummet er frit for elektriske ledninger, gasrør og andre forhindringer. Boring af et 5 mm "pilot-hul" indefra gør det muligt at færdiggøre det sidste hul (og eventuelt tilknyttet "rod") udefra.

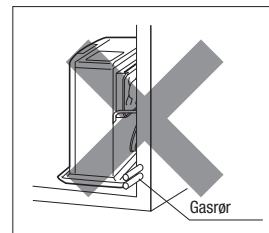

4. Installer IKKE røgkanal, hvor lufttilførslen eller udstødningsgassens udløb kan blive dækket af sne, rev, tilsmudset af udendørs snavs eller direkte udsat for vinde over 50 km/t.

VIGTIGT:

I områder med kraftigt snefald skal frihøjden øges i forhold til det gennemsnitlige snefald.

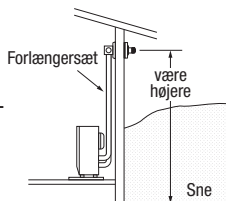

VIGTIGT:

I et åbent område med kraftig vind kan det være nødvendigt med en vindskaerm.

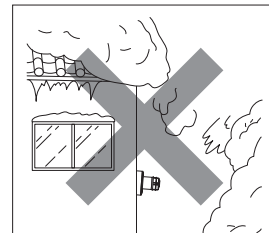
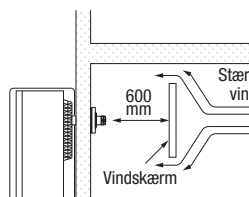

5. Installer ALDRIG røgkanalen under varmeapparatet.

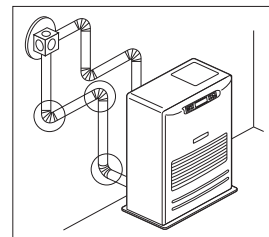
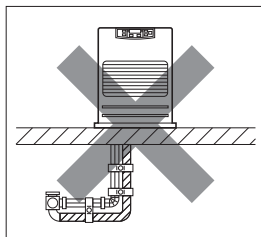
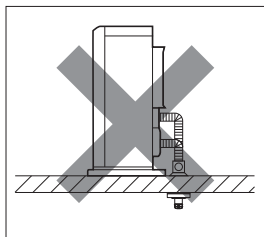

6. Den samlede længde af eventuelle forlængerrørsæt (tilbehør L, M eller S) mellem varmeapparatet og røgkanalen må ikke overstige 3m med højst 3 x 90° bøjninger.

BEMÆRK: Når du bruger et forlængerrørsæt af typen L, M eller S, skal du altid isolere det varme udstødningsrør med det medfølgende dæksel til den isolerende klud. (Der kan være behov for mere isolering fra de lokale myndigheder).

7. Til alle varmeinstallationer skal røgkanalen altid installeres. Den skal være vandret med et let fald udadtil ... **ALDRIG lodret.**

INSTALLATION AF VARMEAPPARAT OG RØGKANAL

- A) Inden du påbegynder noget installationsarbejde, skal du kontrollere, at den foreslåede installation overholder kravene i bygningsreglementet og de lokale tilladelsesregler, der kan gælde for ventilerede varmeanlæg i dit område. (Tjek din lokale myndigheds hjemmeside, eller konsulter din installatør/leverandør.)
- B) Røgkanalen er designet til at blive installeret gennem væggen på alle typer konventionel bygningsbeklædning, herunder mursten, Hebel, lineær, Gibraltar og gipsplader, fliser, Weatherboard, gipset polystyren og metalprofiler osv.
- C) FF-55T/ FF-55 varmeapparatet er konstrueret til drift i højder op til 1,000 m over havets overflade. Ved montering i højder mellem 1,000 m og 1,500 m er det nødvendigt med justeringer af en autoriseret servicemedarbejder. Kontakt din leverandør for rådgivning.
1. Vælg varmelegemets placering. Sørg for at overholde minimumafstandene som angivet nedenfor mellem varmeapparatet og nærmeste brændbare materialer. Sørg for, at der er serviceadgang til rengøring af det bageste cirkulationsluftfilter, den brændstoftsi og rød flyderudløserknappen.

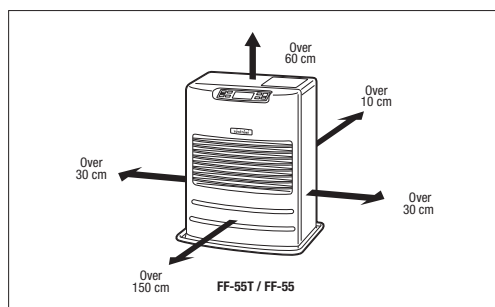

Fig. 1

2. Sørg for, at det udendørs røggasudtømningsområde er fri for alt, der kan blive påvirket af den varme røggas. (Se fig. 2 og fig. 3.) Røgkanal (som i fig. 2), er til vægtykkelse fra 130 mm til 320 mm.

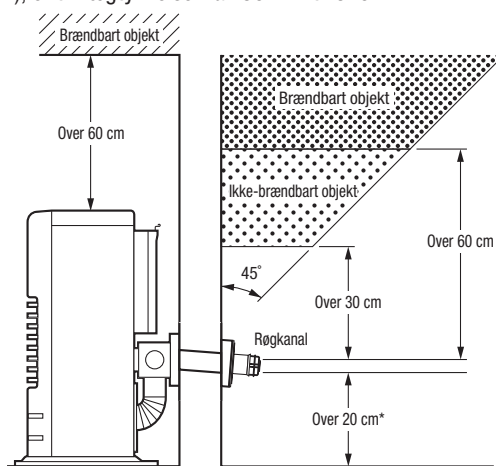

Fig. 2

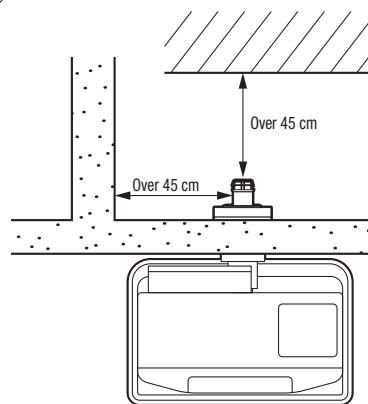
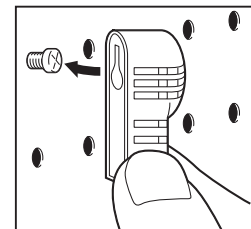

Fig. 3

Installation af røgkanal

3. En rumtemperaturføler er forsynet med ca. 2,5 meter lang forlængerledning. Den er placeret på bagsiden af kabinettet. Sørg for, at forlængerledningen ikke berører udstødningsrøret. Rumtemperaturføleren kan installeres med en træskruer. Skru træskruen, der følger med varmeapparatet, ned på det ønskede sted på væggen. Hægt bagsiden af rumtemperaturføleren på.
- BEMÆRK: Vælg et sted til sensoren, der ikke er udsat for direkte sollys, træk eller strømmen af varm luft fra varmeapparatet.

Læs installationsmanualen, før du installerer varmeapparatet.



AFSNIT J: TEKNISKE DATA

(a) Leverandørens navn/Varemærke	TOYOTOMI
(b) Model	FF-55T/FF-55
(c) EØF	B
(d) Direkte varmeudgang	5,5kW
(e) Indirekte varmeudgang	6,0kW
(f) EEI	87,8%
(g) Nyttig energieffektivitet	92,4%
(h) Særlig forholdsregel	For monterings-, installations- eller vedligeholdelsesvejledning henvises

TOYOTOMI CO., LTD.

5-17, Momozono-cho, Mizuho-ku, Nagoya, 467-0855 Japan
<http://www.toyotomi.jp>

New 07/22

Printed in Japan
2295002060